

SIGMA

fp L

Gracias por adquirir la cámara SIGMA fp L.

- Lea este manual detenidamente para aprender a utilizar el producto correctamente. Asegúrese de leer las PRECAUCIONES DE SEGURIDAD de la página 7 antes de utilizar la cámara.
- Mantenga este folleto de instrucciones a mano para futuras consultas. De este modo, podrá comprender y beneficiarse en cualquier momento de las funciones únicas de la cámara.
- La garantía de este producto, es de un año desde la fecha de compra. Las condiciones y la tarjeta de garantía están adjuntas en una hoja separada. Por favor consulte los detalles.

NOTAS DEL COPYRIGHT

Esta cámara está destinada únicamente para uso personal y nunca se debe utilizar de modo que infrinja las leyes o regulaciones internacionales o domésticas de copyright. Además, aunque esté destinada para uso personal se deben aplicar algunas restricciones en las demostraciones o exhibiciones o en propósitos comerciales. El copyright u otros derechos legales no deben ser infringidos.

- Los logos de SD, SDHC, y SDXC son marcas de SD-3C, LLC.
- DNG y CinemaDNG son marcas comerciales o marcas comerciales registradas de Adobe Systems Incorporated en Estados Unidos y/u otros países.
- HDMI, la interfaz multimedia de alta definición, y el logotipo de HDMI son marcas comerciales o marcas comerciales registradas de HDMI Licensing Administrator, Inc. en Estados Unidos y en otros países.
- QR Code es una marca comercial registrada de DENSO WAVE INCORPORATED.
- Otros nombres de compañías y productos usados en este documento son nombres de empresa o marcas registradas por ellas mismas.
- Los tipos de letra que se muestran en la ventana de menú están diseñados por Ricoh Co., Ltd.
- EL ZONE™ y EL ZONE SYSTEM™ son marcas comerciales de Cinecam, Inc.





Disposición de equipamiento eléctrico y electrónico en casa privadas.

Disposición de uso de equipamiento eléctrico y electrónico (Aplicable en la Unión Europea y otros países con sistemas de recolección separados)

Este símbolo en el producto, en el manual/garantía, y/o en el embalaje indica que este producto no debe ser tratado como basura casera. Debe ser depositado en un punto de recogida para reciclaje de equipamientos eléctricos y electrónicos. Si su equipamiento contiene baterías separadas, dispóngalas según su legislación local. Es su responsabilidad asegurarse que este producto se recicle correctamente. Reciclado correctamente ayudara a conservar los recursos naturales, proteger el medio ambiente y la salud humana. Para más información sobre reciclar este producto, por favor contacte con el ayuntamiento de su ciudad, el servicio de basuras o la tienda donde compro su producto.

CONTENIDO DEL EMBALAJE / ACCESORIOS

Compruebe que los siguientes accesorios estándar están incluidos en su cámara, si falta alguno de estos accesorios, contacte con el establecimiento donde ha comprado la cámara.

1. Cuerpo de la cámara
 2. Tapa del cuerpo (en la cámara)
 3. Unidad de zapata HU-11
 4. Asa de la correa (dos)
 5. Correa
 6. Batería de ion de litio BP-51
 7. Adaptador de CA UAC-21 (EW o AJ)
 8. Cable USB (C-C) SUC-41
 9. Manual de instrucciones (este libro)
 10. Garantía limitada
 11. Pegatina de la garantía
- En función del país en el que haya adquirido SIGMA fp L, puede incluir un adaptador de conexión para el adaptador de CA UAC-21.
 - No se incluye tarjeta en la cámara. Compre, por favor, una memoria por separado.

ÍNDICE





| | |
|---|-----------|
| CONTENIDO DEL EMBALAJE / ACCESORIOS..... | 3 |
| ÍNDICE | 4 |
| PRECAUCIONES DE SEGURIDAD..... | 7 |
| PRECAUCIONES DE USO | 10 |
| TARJETAS DE MEMORIA SD (OPCIONAL) | 11 |
| ACERCA DE LOS OBJETIVOS | 12 |
| OBTURADOR ELECTRÓNICO..... | 13 |
| DESCRIPCIÓN DE LAS PIEZAS | 14 |
| VISUALIZACIÓN DEL MONITOR DURANTE EL DISPARO..... | 16 |
| PREPARACIÓN..... | 18 |
| COLOCACIÓN DE LA CORREA DE TRANSPORTE..... | 18 |
| ACERCA DE LA UNIDAD DE ZAPATA FLASH HU-11 | 19 |
| PARA CARGAR LA BATERÍA | 20 |
| MONTAJE Y EXTRACCIÓN DEL OBJETIVO..... | 23 |
| AJUSTE DEL IDIOMA..... | 24 |
| AJUSTE DE FECHA, HORA Y ZONA | 25 |
| COMPROBACIÓN DEL ESTADO DE LA BATERÍA..... | 27 |
| ACERCA DE LAS OPERACIONES TÁCTILES | 27 |
| ACERCA DEL INTERRUPTOR CINE/STILL | 28 |
| MENÚ DE CONFIGURACIÓN DE LA CÁMARA..... | 28 |
| LISTA DE FUNCIONES DE MENÚ | 31 |
| MENÚ DE AJUSTE RÁPIDO..... | 36 |
| CAMBIO DEL MODO DE VISUALIZACIÓN..... | 39 |
| PARA INTRODUCIR LA TARJETA | 41 |
| FORMATEO DE LA TARJETA..... | 42 |
| CÓMO PULSAR EL DISPARADOR | 42 |
| PREVISUALIZACIÓN RÁPIDA | 42 |
| REALIZACIÓN DEL DISPARO..... | 43 |
| TOMA DE UNA FOTOGRAFÍA..... | 43 |
| GRABACIÓN DE UN VÍDEO | 43 |
| SELECCIÓN DEL MODO DE EXPOSICIÓN | 45 |
| ENFOQUE | 52 |
| CÓMO UTILIZAR EL ENFOQUE AUTOMÁTICO | 52 |

| | |
|--|-----|
| AJUSTE DEL MODO DE ENFOQUE | 52 |
| AJUSTE DEL MARCO DE ENFOQUE | 54 |
| ENFOQUE CON EL ENFOQUE MANUAL..... | 56 |
| OTROS AJUSTES DE ENFOQUE | 56 |
| DIAL DE MODOS | 64 |
| ESTABILIZACIÓN | 67 |
| AJUSTE DE SENSIBILIDAD ISO..... | 68 |
| AMPLIACIÓN DE LA SENSIBILIDAD ISO | 69 |
| AJUSTES DE ISO AUTOMÁTICO | 70 |
| AJUSTE DE ARCHIVO DE IMAGEN | 71 |
| AJUSTE DE GRABACIÓN DE VÍDEO | 76 |
| RECORTE DE ZOOM | 80 |
| VISOR DEL DIRECTOR..... | 83 |
| AJUSTE DE LA GRABACIÓN DE AUDIO | 86 |
| COMPENSACIÓN DE EXPOSICIÓN..... | 87 |
| MODO DE MEDICIÓN..... | 87 |
| BOTÓN AEL..... | 88 |
| AJUSTE DE BALANCE DE BLANCOS (BB)..... | 89 |
| MODO DE COLOR..... | 93 |
| CONTROL DE TONO | 96 |
| FILL LIGHT..... | 97 |
| COMPENSACIÓN DE LA ÓPTICA DEL OBJETIVO..... | 98 |
| ENCUADRAMIENTO..... | 100 |
| HDR (ALTO INTERVALO DINÁMICO) | 105 |
| MODO PERSONALIZADO | 106 |
| GUARDAR / CARGAR AJUSTES  | 108 |
| FUNCIÓN DE BLOQUEO..... | 111 |
| USO DEL FLASH EXTERNO..... | 111 |
| AJUSTE DEL MODO FLASH | 112 |
| COMPENSACIÓN DE EXPOSICIÓN DE FLASH | 113 |
| MODIFICACIÓN DE OTROS AJUSTES | 114 |
| ESPACIO DE COLOR..... | 114 |
| AJUSTES DE FUNCIÓN DEL OBJETIVO | 114 |
| GUÍA DE FOTOGRAMA..... | 115 |
| AJUSTES DEL DIAL | 117 |









| | |
|---|------------|
| FUNCIONES DE BOTONES PERSONALIZADOS..... | 118 |
| AJUSTES DEL BOTÓN DEL OBTURADOR | 119 |
| REVISIÓN Y BORRADO DE IMÁGENES | 120 |
| VISUALIZACIÓN DE UNA IMAGEN CADA VEZ..... | 120 |
| AMPLIACIÓN DE IMÁGENES (SOLO IMÁGENES FIJAS)..... | 121 |
| VISUALIZACIÓN DE NUEVE IMÁGENES A LA VEZ..... | 122 |
| VISUALIZACIÓN DE LA INFORMACIÓN DE IMAGEN | 122 |
| BORRADO DE ARCHIVOS..... | 125 |
| BORRADO DE UN ARCHIVO CON EL BOTÓN BORRAR..... | 125 |
| BORRADO DE ARCHIVOS EN EL MENÚ BORRAR..... | 126 |
| REPRODUCCIÓN DE UN VÍDEO | 127 |
| OTRAS FUNCIONES DE REVISIÓN | 129 |
| FILTRAR OPCIONES PARA MOSTRAR..... | 129 |
| BLOQUEO..... | 129 |
| MARCACIÓN DE IMÁGENES | 131 |
| GIRO DE IMÁGENES..... | 133 |
| PRESENTACIÓN..... | 134 |
| REVELADO DNG | 135 |
| CINEMAGRAFÍA | 136 |
| AVISO DE EXPOSICIÓN | 140 |
| GIRO DE IMAGEN | 141 |
| BOTÓN DE AJUSTES AEL..... | 141 |
| AJUSTE A PARTIR DEL MENÚ [SYSTEM]..... | 142 |
| TRANSFERENCIA DE IMÁGENES A UN ORDENADOR..... | 159 |
| UTILIZACIÓN DE ESTE PRODUCTO COMO CÁMARA WEB..... | 160 |
| FUNCIÓN DE CAPTURA DE PANTALLA | 161 |
| REFERENCIA..... | 162 |
| ACCESORIOS OPCIONALES | 162 |
| USO DEL ADAPTADOR DE CA SAC-7P (OPCIONAL) | 164 |
| MANTENIMIENTO | 165 |
| PROBLEMAS..... | 166 |
| SPECIFICATIONS..... | 169 |







PRECAUCIONES DE SEGURIDAD

Para evitar daños y perjuicios, por favor lea detenidamente el libro de instrucciones antes de utilizar la cámara. Por favor tome especial nota de los dos símbolos de precaución a continuación.







-  **Advertencia !!** Utilizar este producto desobedeciendo este símbolo de advertencia, puede causar resultados peligrosos.
-  **Precaución !!** Utilizar este producto desobedeciendo este símbolo de advertencia, puede causar serios perjuicios.
-  Este símbolo indica los puntos importantes que requieren advertencia.
-  Este símbolo contiene información de las acciones que se deben evitar.

ADVERTENCIA (BATERÍA, CARGADOR DE BATERÍA Y ADAPTADOR AC)



-  Las pilas se deben mantener en un lugar seguro fuera del alcance de los niños. Si se ingieren las pilas accidentalmente, llame inmediatamente a la asistencia médica.
-  No utilice otras pilas que las destinadas, podría causar la explosión de la pila, daños en la cámara o incluso fuego.
-  No utilice ninguna batería que no este especificada en este manual. Por lo contrario, podría causar una explosión o daños en la cámara.
-  Inserte las pilas de acuerdo con las marcas de polaridad + y -. Colocarlas incorrectamente podría causar daños en la cámara o fuego.
-  Evite cualquier choque, agitación y caída. No hacer caso de esta advertencia puede causar la explosión de la batería, o la salida de la batería, dando por resultado lesión o el fuego.
-  Por favor utilice solo el cargador con su batería. Si utiliza otras baterías en este cargador puede causar la explosión de la batería, daños en la cámara, lesiones o fuego.
-  No utilice ningún adaptador AC con excepción del que se le proporciona su cámara. Usar otras marcas puede causar choque eléctrico y fuego
-  El adaptador AC se diseñó para el uso con este producto solamente. No utilice para ninguna otra aplicación. Puede causar el recalentamiento, fuego, descarga eléctrica o lesiones.
-  Por favor siga las guías, reglas y regulaciones de su comunidad sobre la batería.

-  Si este adaptador está emitiendo humo, generando un olor extraño o de un ruido anormal, mientras está en uso, desenchufe de la corriente inmediatamente. Podría causar fuego o la descarga eléctrica.
-  Si el agua o un objeto extraño entran en el adaptador, desenchufe de la corriente inmediatamente. Podría causar fuego o la descarga eléctrica.
-  No intente modificar o desmontar este producto. Hacerlo podría causar fuego o descarga eléctrica.
-  No ponga ningún objeto pesado sobre el cable eléctrico, no tire, indebidamente, o caliéntelo. Podría dañar el cable, y podría causar fuego o la descarga eléctrica.
-  No utilice este producto con voltaje AC. Con excepción del especificado (AC110V-240V). Podría causar el fuego o la descarga eléctrica.
-  Utilice el alimentador AC especificado para cada país.







| |
|---|
|  ADVERTENCIA (CAMARA) |
|---|

-  Nunca use su cámara en un ambiente cuando sea inflamable o exista, gas, líquidos o productos químicos, por ejemplo el propano, gasolina, etc.
-  Mantenga la cámara un lugar seguro que los niños no puedan alcanzar. El jugar con la correa de la cámara podría causar la estrangulación.
-  No cubra el flash externo con su dedo o mano, puede causar la quemadura de la piel. No desmonte la cámara; puede causar descargas eléctricas y quemaduras.
-  No mire el sol con el objetivo de su cámara; si no usted puede perder su vista.
-  Mantenga la cámara ausente de la humedad o del agua. Si cae su cámara/objetivo al agua, contacte por favor el establecimiento en donde usted la compró, o un servicio técnico inmediatamente. Si usted utiliza la cámara con esta condición podría causar descarga eléctrica o el fuego.
-  Evite que el agua, o los objetos metálicos entren contacto con los terminales del cuerpo. Esto puede dar lugar a descarga eléctrica, y recalentarse.

 **PRECAUCIÓN (BATERÍA, CARGADOR DE BATERÍA Y ADAPTADOR AC)**

-  Nunca use su cámara en un ambiente cuando sea inflamable o exista, gas, líquidos o productos químicos, por ejemplo el propano, gasolina, etc.
-  Mantenga la cámara un lugar seguro que los niños no puedan alcanzar. El jugar con la correa de la cámara podía causar la estrangulación.
-  No cubra el flash externo con su dedo o mano, puede causar la quemadura de la piel. No desmonte la cámara; puede causar descargas eléctricas y quemaduras.

 **PRECAUCIÓN (CAMARA)**

-  Guarde la cámara con la tapa del objetivo puesta. La entrada de luz a través del objetivo durante periodos largos de tiempo puede dañar su cámara.
-  No exponga el visor a la luz directa del sol. La pantalla interna podría resultar dañada.
-  No lleve su cámara mientras está unida a un trípode, podría dar lugar lesión o una caída.
-  No agarre la cámara con la mano mojada, pues puede ser que cause descarga eléctrica
-  No deje la cámara en un lugar caliente o en un coche aparcado al sol. Si la cámara se calentara, puede ser que cause quemaduras a la piel.
-  Si el monitor de cristal líquido se daña, tenga cuidado de los fragmentos del cristal. Esto podría producir lesiones. Por otra parte, si el líquido del monitor del LCD se escapa hacia fuera, siga por favor las siguientes indicaciones.
 - Si el líquido se adhiere en las ropas o la piel, lávese por favor con el jabón inmediatamente.
 - Si el líquido entra en sus ojos, limpie con un chorro de agua limpia inmediatamente unos 15 minutos y busque ayuda médica.
 - Si usted traga el líquido, beba mucha agua para inducir el vómito y de busque ayuda médica

PRECAUCIONES DE USO

Por favor lea esta sección antes de utilizar la cámara.

Es mejor que compruebe todas las funciones de la cámara y dispare una tarjeta a modo de test, antes de utilizar la cámara para realizar fotografías irrepetibles como bodas, o viajes. También trate de familiarizarse con las funciones de la cámara antes de utilizarla para ocasiones importantes. Si no está seguro de las funciones puede resultar unas fotografías insatisfactorias o perder su máximo aprovechamiento.

Lleve pilas de repuesto cuando trabaje en ambientes fríos en el campo o cuando vaya a tomar bastantes fotografías.

MEDIO AMBIENTE

- Su cámara es un instrumento de precisión. No la tire o la sujete bruscamente.
- Este objetivo se beneficia de una construcción a prueba de polvo y salpicaduras. Aunque esta construcción permite utilizar el objetivo bajo un alluvia ligera, no es lo mismo que ser un objetivo a prueba de agua. Por favor, preste atención y evite salpicarlo con una gran cantidad de agua, especialmente cuando se utiliza por una orilla. A menudo no es práctico reparar el mecanismo interno y componentes eléctricos si están dañados por el agua.
- No deje la cámara en un lugar con polvo, caluroso o húmedo durante un periodo largo de tiempo
- Si se transporta la cámara de un lugar frío a uno caluroso, puede aparecer gotas de agua en la cámara. Guarde la cámara en una bolsa hasta que se climaticice a la temperatura.
- La cámara funcionará en un rango de temperatura entre 0°C/32°F y +40°C/104°F. De todos modos, en temperaturas inferiores a 0C, la vida de las pilas se reducirá. En estas circunstancias es recomendable tener una pila de recambio guardada en un lugar caluroso.
- La electricidad estática o los campos magnéticos, pueden afectar al funcionamiento de la cámara. En este caso retire las pilas de la cámara y reinstálela, para reiniciar los microprocesadores de la cámara.

DURANTE UN USO PROLOGADO

- Aunque hay casos en los que la superficie de la cámara se calienta, no significa que haya un mal funcionamiento.
- Si utiliza la cámara durante un período prolongado de tiempo, la cámara puede calentarse y mostrar la advertencia (🔥📷) en la pantalla. Si la cámara se calienta en exceso, se mostrará un mensaje de advertencia en la pantalla y la cámara se apagará automáticamente.
- Si la cámara se apaga, por favor manténgala apagada durante unos diez minutos hasta que baje la temperatura.
- La calidad de imagen puede disminuir cuando la cámara se calienta. Si se muestra la señal de advertencia (🔥📷), recomendamos apagar la cámara y esperar hasta que baje la temperatura.
- Al utilizar un dispositivo de almacenamiento USB, como una tarjeta SSD, para grabar un vídeo, es posible que se caliente el almacenamiento USB y que se detenga la grabación del vídeo.

TARJETAS DE MEMORIA SD (OPCIONAL)

Este producto es compatible con las siguientes tarjetas de memoria que cumplen los estándares SD.

| |
|-------------------------------------|
| Tarjetas de memoria SD, SDHC y SDXC |
|-------------------------------------|

- Estas tarjetas de memoria se denominan "Tarjeta" o "Tarjeta SD" en este manual de instrucciones.
- Este producto es compatible con las tarjetas de memoria SDHC y SDXC basadas en los estándares UHS-I o UHS-II.
- Es posible que no se encuentre disponible una tarjeta SD para la grabación de vídeos en función de la tasa de bits. Para obtener más información sobre los soportes compatibles, consulte "TASA DE BITS Y SOPORTES COMPATIBLES" (P.78).
- Las tarjetas SD tienen un interruptor de protección contra escritura que evita que la tarjeta se escriba o formatee accidentalmente. La configuración del interruptor en la posición "BLOQUEO" evita el borrado accidental de los archivos.
- No deje la tarjeta bajo la luz directa del sol ni la acerque a un aparato de calefacción.

- Evite almacenar tarjetas en entornos con alta temperatura y humedad, o donde pueda generarse electricidad estática o campos electromagnéticos.
- Para un uso apropiado de las tarjetas lea su manual de instrucciones.
- La función de la cámara o PC "Eliminar" puede que no borre todos los datos de la tarjeta de memoria, algunos datos pueden permanecer. Si quiere eliminar toda la información de la tarjeta con seguridad, por favor utilice algún programa de software.

ACERCA DE LOS OBJETIVOS

Esta cámara utiliza una montura L. La cámara puede utilizar objetivos intercambiables para la montura L.

- Esta cámara dispone de un sensor de imagen de fotograma completo de 35 mm. Para aprovechar al máximo la capacidad del sensor de imagen, se recomienda que los objetivos de montura L se utilicen para el formato de tamaño completo. Puede utilizar los objetivos para el formato APS-C. No obstante, el área de grabación del sensor de imagen quedará limitada.
- El convertidor de montura Sigma MC-21 (opcional) le permite utilizar objetivos intercambiables SIGMA de montura SA u objetivos intercambiables Sigma para la montura EF de Canon.
- En función de la fecha de lanzamiento del objetivo, es posible que sea necesario actualizar el firmware del objetivo. También podría ser necesaria una actualización del firmware de la cámara. Visite nuestro sitio web para obtener la información más reciente relativa al objetivo correspondiente.

sigma-global.com/en/cameras/fpl/

OBTURADOR ELECTRÓNICO





Este producto no dispone de un mecanismo de obturación mecánica. Dispone de un obturador electrónico que controla electrónicamente el sensor de imagen para ajustar el tiempo de exposición.

El obturador electrónico permite una alta velocidad de obturación y de disparo continuo sin ruido ni vibraciones. Sin embargo, el obturador electrónico también presenta inconvenientes; por lo tanto, tenga en cuenta los siguientes puntos.

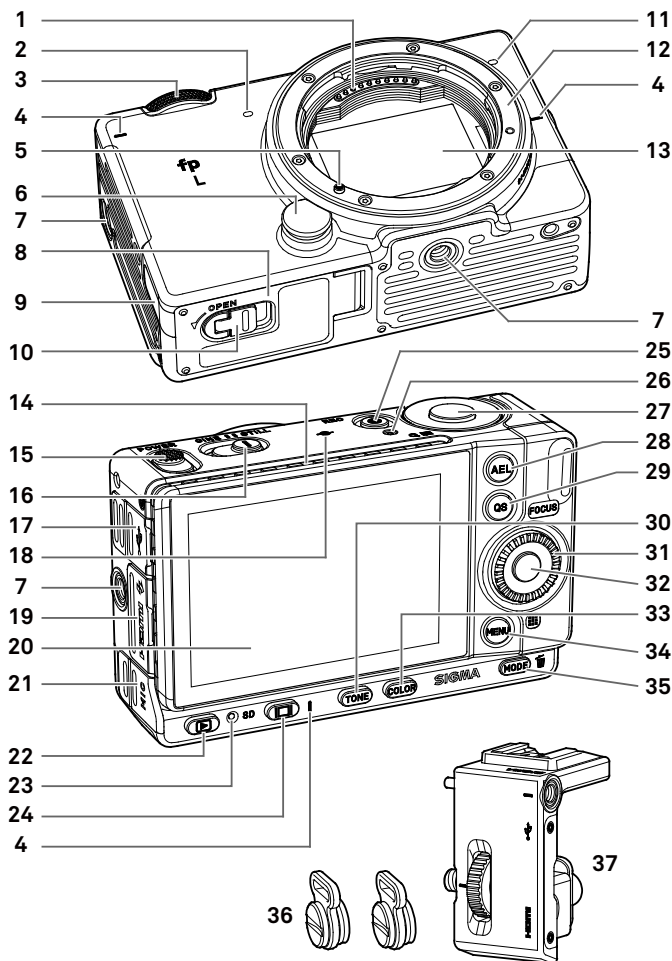
- Dado que se puede detectar una exposición desigual debajo de una fuente de luz parpadeante, como una luz fluorescente, utilice la velocidad de obturación más lenta.
- La velocidad de ajuste de flash se configura en 1/15 seg. o menos (1/10 seg. o menos cuando la calidad de la imagen se configura en DNG y DNG + JPEG y el recuento de bits de memoria es de 14 bits). Cuando dispare con el flash utilizando la exposición manual, configure la velocidad de obturación en 1/15 seg. o menos (1/10 seg. o menos).
- Al fotografiar sujetos que se muevan rápidamente, se puede producir distorsión.

DESCRIPCIÓN DE LAS PIEZAS



| | | | |
|----|---|----|--|
| 1 | Contactos de la señal de objetivo | 20 | Monitor LCD/Panel táctil |
| 2 | Micrófono (Derecho) | 21 | Terminal de disparo con cable/ micrófono |
| 3 | Dial frontal | 22 | Botón  (Reproducción) |
| 4 | Índice de posición de la rosca para trípode | 23 | Luz de procesado |
| 5 | Índice de montura del objetivo/ Pin de bloqueo de objetivo | 24 | Botón  (Visualización) |
| 6 | Botón de bloqueo del objetivo | 25 | Botón REC |
| 7 | Roscas del trípode/ soporte de correa | 26 | Luz REC |
| 8 | Tapa de la tarjeta SD/batería | 27 | Disparador |
| 9 | Tapa del conector de CC | 28 | Botón AEL |
| 10 | Cierre de la tapa de la tarjeta SD/batería | 29 | Botón QS (Ajuste rápido) |
| 11 | Micrófono (Izquierdo) | 30 | Botón TONE (Botón de control de tono) |
| 12 | Montura del objetivo | 31 | Dial trasero |
| 13 | Sensor de imagen/ Protector de polvo | 32 |  Botón (OK) |
| 14 | Disipador de calor | 33 | Botón COLOR (Botón de modo de color) |
| 15 | Interruptor de encendido | 34 | MENU Botón (Menú) |
| 16 | Interruptor de CINE/STILL | 35 | Botón MODE (Modo de disparo)/ Botón  (Borrar) |
| 17 | Terminal USB (USB 3.0 Tipo C)/ Luz de carga | 36 | Soportes de correa |
| 18 | Marca de plano focal | 37 | Unidad de zapata flash HU-11 |
| 19 | Contactos de terminal HDMI (Tipo D (Versión 1.4)) / HU-11 | | |

PRECAUCIÓN

- Tenga cuidado de no tocar el protector de polvo (cristal protector del sensor de imagen) (13).

ACERCA DEL DIAL TRASERO (31)

El dial trasero también se utiliza como un botón de dirección. Cada posición se muestra como \wedge , \vee , \langle o \rangle en este manual de instrucciones.

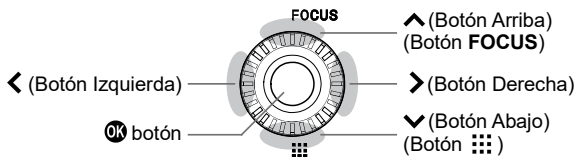

- Las operaciones de arriba y abajo se indican con \diamond , las operaciones de izquierda y derecha se indican con $\langle \rangle$, y las operaciones de arriba, abajo, izquierda y derecha se indican con $\diamond \diamond$.

VISUALIZACIÓN DEL MONITOR DURANTE EL DISPARO

En el modo STILL (IMAGEN FIJA)

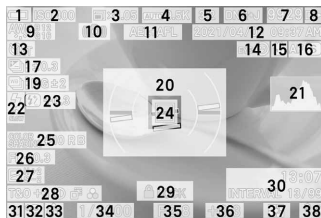
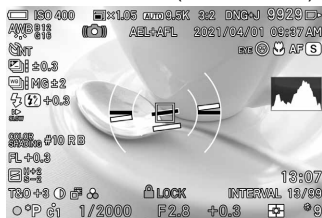

En el modo CINE (estilo CINE)

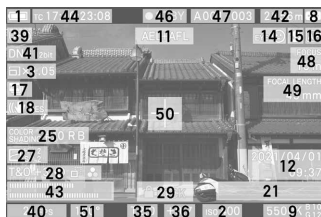

En el modo CINE (estilo parecido a una STILL)

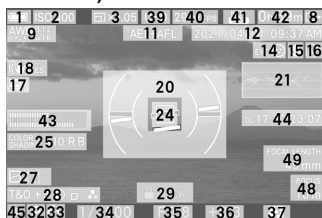

| | | | |
|----|--|----|---|
| 1 | Indicador del nivel de batería | 27 | Control de tono * |
| 2 | Ajuste ISO | 28 | Modo Color (Efectos de Tono) |
| 3 | Recorte de zoom * | 29 | Indicador de estado bloqueado * |
| 4 | Tamaño de Imagen | 30 | Temporizador Intervalo*/ Distancia focal *, Enfoque * |
| 5 | Relación de aspect | 31 | Indicador Foco |
| 6 | Calidad de Imagen | 32 | Modos de Exposición |
| 7 | Número de disparos restantes | 33 | Modo personalizado * |
| 8 | Soporte de memoria | 34 | Velocidad de Disparo |
| 9 | Balance de Blancos | 35 | Número F / T (Diafragma) |
| 10 | Aviso imagen movida | 36 | Valor de Compensación de Exposición / Fotómetro |
| 11 | Bloqueo AE / Enfoque * | 37 | Modos de Medición |
| 12 | Fecha / Hora * | 38 | Numero de disparos restantes antes de llenar el buffer |
| 13 | Modos Disparo | 39 | Resolución |
| 14 | AF detección de rostro / ojo * | 40 | Frecuencia de fotogramas |
| 15 | Limitador de enfoque * | 41 | Formato, Profundidad de bits, Compresión |
| 16 | Modo de enfoque | 42 | Tiempo máximo de grabación |
| 17 | Exposición BKT * / HDR * | 43 | Audiómetro |
| 18 | Estabilización electrónica * | 44 | Código de tiempo |
| 19 | Encuadramiento / HDR * | 45 | Indicador de enfoque/REC |
| 20 | Nivel electrónico * | 46 | Grabación |
| 21 | Histograma / Forma de onda * | 47 | ID de cámara, Número de carrete- Número de toma |
| 22 | Modo Flash * | 48 | Enfoque * |
| 23 | Valor de Compensación de Exposición del Flash * | 49 | Distancia focal * |
| 24 | Zona de enfoque * | 50 | Marca central * |
| 25 | Corrección del sombreado de color * | 51 | Ángulo del obturador / Velocidad de Obturación |
| 26 | Fill Light * | | |

* Se muestran sólo durante los ajustes.



Este icono aparece mientras se realiza el procesamiento de imágenes en la cámara justo después del disparo. Es posible que no se pueda utilizar la cámara mientras aparece este icono.



Este icono indica que la cámara está todavía disparando con una velocidad de obturación lenta.

PREPARACIÓN

COLOCACIÓN DE LA CORREA DE TRANSPORTE

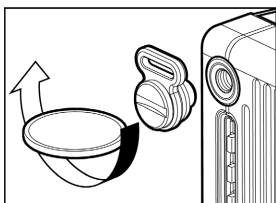

Con una moneda, coloque firmemente los soportes de correa suministrados en las roscas del trípode/soporte de correa situadas a ambos lados de la cámara.

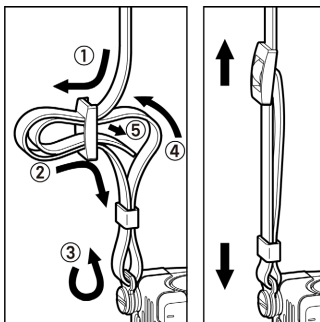

Deshaga ambos extremos de la correa facilitada y colóquelos en los soportes de correa derecho e izquierdo, como se muestra a continuación.

ADVERTENCIA

- Antes de tomar una foto, asegúrese de que los soportes de correa estén firmemente atornillados en las roscas. Si se soltara alguno de los soportes de correa o ambos soportes, la cámara podría caerse durante su uso. Si se soltara alguno de ellos, apriételo firmemente con una moneda u objeto similar.

ACERCA DE LA UNIDAD DE ZAPATA FLASH HU-11

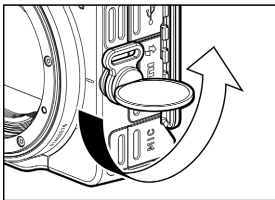

Cuando utilice el flash, coloque la unidad de zapata flash HU-11, que se facilita con este producto, en la cámara.

1

Si el soporte de correa se coloca a la izquierda de la cámara, quítelo con una moneda u objeto similar.

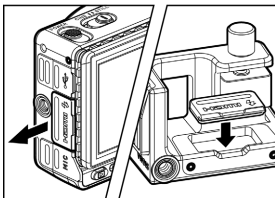

2

Extraiga la tapa de contactos y colóquela en el soporte de la tapa de contactos de la unidad de zapata flash HU-11.

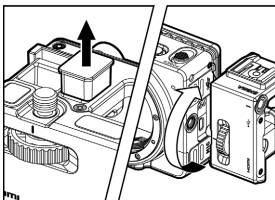

3

Extraiga la tapa de protección de contacto de la unidad de zapata flash HU-11 y fije firmemente la unidad HU-11 en la cámara girando el anillo de bloqueo.

- Utilice el flash electrónico SIGMA EF-630 (PARA SIGMA) (P.162) o EF-140S SA-STTL (P.163) con la cámara.

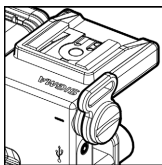

Los soportes de correa que se han extraído de la cámara se pueden colocar en las roscas de los soportes de correa de la unidad de zapata flash HU-11.

ADVERTENCIA

- Antes de tomar una foto, asegúrese de que los soportes de correa estén firmemente atornillados en las roscas. Si se soltara alguno de los soportes de correa o ambos soportes, la cámara podría caerse durante su uso. Si se soltara alguno de ellos, apriételo firmemente con una moneda u objeto similar.

BLOQUEO DEL CABLE HDMI

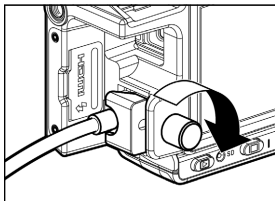

La unidad de zapata flash HU-11 incluye un bloqueo del cable HDMI que evita que este se desconecte al tomar imágenes.

Conecte el cable HDMI al terminal HDMI de la cámara y asegure el cable con el tornillo de bloqueo del cable.

PARA CARGAR LA BATERÍA

Introduzca la batería recargable de ion de litio suministrada y el paquete de baterías BP-51 (en adelante, batería) en la cámara. Conecte el adaptador de CA UAC-21 suministrado para cargar la batería. Cargue la batería antes de utilizar la cámara por primera vez.

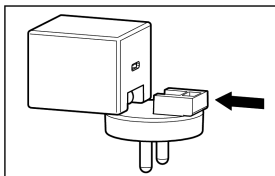

ACERCA DEL ADAPTADOR DE CA UAC-21

- En función del país en el que haya adquirido SIGMA fp L, puede incluir un adaptador de conexión para el adaptador de CA UAC-21. Conecte el adaptador de conexión al adaptador de CA como se muestra en la ilustración.

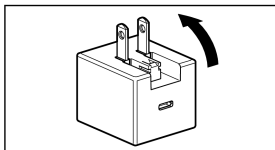

- En el caso de que SIGMA fp L no incluya un adaptador de conexión, levante el enchufe del adaptador de CA para utilizarlo como se muestra en la ilustración.

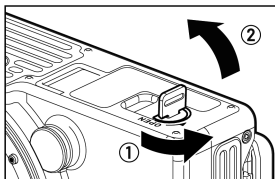

Asegúrese de que el interruptor de encendido se ha configurado en **OFF**. Gire el cierre de la tapa de la tarjeta SD/batería para abrir la tapa.

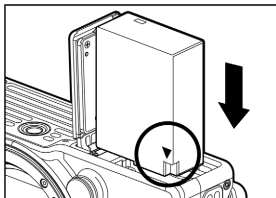
**2**

Introduzca la batería hasta que encaje en su lugar.

3

Cierre la tapa del compartimento de la batería y bloquéela girando el cierre de la tapa de la tarjeta SD/batería.

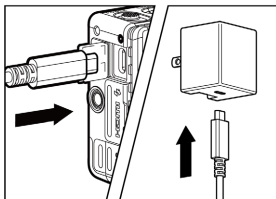
**4**

Abra la tapa del terminal y conecte la cámara al adaptador de CA con el cable USB provisto con la cámara.

- Asegúrese de que el cable se haya conectado en la orientación correcta.

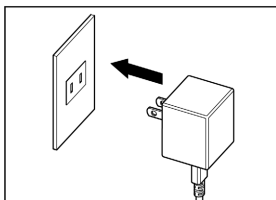
**5**

Inserte el adaptador de CA en la toma de corriente.

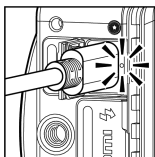

- Cuando la carga esté en curso, la luz de carga se iluminará en un color verde amarillo.
- La recarga de la batería puede tardar unos 120 minutos en completarse.
- El tiempo necesario para recargar la batería depende de la temperatura ambiente y del estado del nivel de recarga.

6

Cuando la luz de carga se apaga, se completa la carga.

Si la luz de carga parpadea

- La temperatura de la batería es demasiado alta o demasiado baja. Recomendamos realizar la carga en una ubicación en la que la temperatura ambiente esté comprendida entre 10 °C y 30 °C.
- Limpie los contactos de la batería con un paño limpio y seco.

PRECAUCIÓN

- Una reducción significativa de la cantidad de imágenes que se pueden tomar con una sola carga, indica que la batería está llegando al final de su vida útil. Sustitúyala por una nueva.
- La batería se puede cargar con el cargador de batería BC-71 (opcional). (P.163)

CONSEJO

- Al conectar el adaptador de CA UAC-21, se suministra energía a la cámara al mismo tiempo que se carga la batería con el fin de que puede utilizar su SIGMA fp L. (Deje la batería en la cámara).
- Si desea priorizar la velocidad de carga, apague el interruptor de encendido.

CARGA DE LA BATERÍA CON EL ORDENADOR

En el caso de que el puerto USB de su ordenador sea de tipo C, conecte su SIGMA fp al ordenador con el cable USB que se facilita con la cámara. Si el puerto es de tipo A, conecte su SIGMA fp L utilizando un cable USB disponible comercialmente (de A a C).

- Si desea priorizar la velocidad de carga, apague el interruptor de encendido.
- Cuando desee cargar la batería o realizar operaciones generales de la cámara, seleccione [**Solo carga**] en [**Modo USB**]. (P.156)
- Asegúrese de conectar el cable USB a la toma USB de su ordenador. No lo conecte a la toma USB de un monitor, teclado o concentrador USB.
- Si el ordenador entrara en el modo de suspensión durante la carga, la carga podría detenerse.
- El tiempo necesario para la carga varía en función del rendimiento del ordenador.

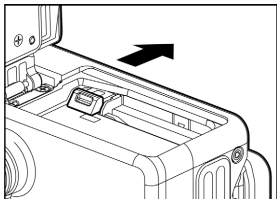

PARA EXTRAER LA BATERÍA

Deslice el cierre de la tapa del compartimento de la batería y extraiga la batería.

ADVERTENCIA

- No extraiga la batería ni la tarjeta de memoria mientras la luz de procesado esté encendida o parpadeando. De lo contrario, se perderán los datos escritos. Esto también podría dañar la cámara y/o la tarjeta de memoria.

MONTAJE Y EXTRACCIÓN DEL OBJETIVO

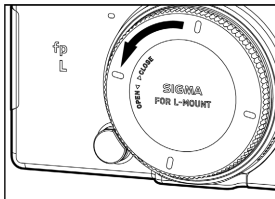

1
Configure el interruptor de encendido en **OFF**.

2
Extraiga la tapa posterior del objetivo y la tapa del cuerpo de la cámara.

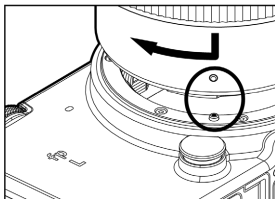

3
Alinee el índice de montaje del objetivo de la cámara con el índice del objetivo. Introduzca el objetivo en la montura de la cámara y gírelo hacia la derecha hasta que haga clic en la posición de bloqueo.

PRECAUCIÓN

- Con el fin de garantizar que el objetivo se ha ajustado correctamente, no pulse el botón de bloqueo del objetivo mientras coloca el objetivo. Asegúrese de que el objetivo se ha bloqueado correctamente.

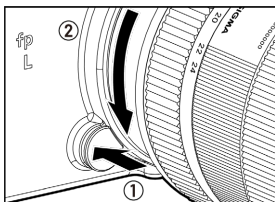

Para extraer el objetivo, pulse el botón de bloqueo del objetivo y gire el objetivo hacia la izquierda hasta que se detenga. Extraiga con cuidado el objetivo del cuerpo de la cámara.

PRECAUCIÓN

- Se pueden encontrar una serie de contactos eléctricos en la superficie de la montura del objetivo. Los arañazos o la suciedad pueden hacer que la cámara no funcione correctamente.

AJUSTE DEL IDIOMA

El idioma predeterminado que aparece en el monitor LCD es el inglés. El idioma se puede cambiar con **[Idioma/Language]** en el menú de configuración.

Cuando se utiliza la cámara por primera vez

Cuando la cámara se enciende por primera vez, seleccione un idioma en la pantalla. Pulse los botones **◀▶** y confirme el idioma pulsando el botón **OK**.

Después de seleccionar un idioma, introducir la fecha y la hora en la pantalla. Para los detalles de los ajustes, consulte las instrucciones de **[AJUSTE DE FECHA, HORA Y ZONA]** en la página 25 del manual de instrucciones, de la sección número **3** en adelante.

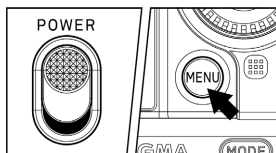

1
Encienda la cámara.

2
Presione el botón **MENU** en la parte trasera de la cámara para visualizar el menú de ajustes de la cámara. (Ver P.29)

3
Seleccione **[SYSTEM (5)]** girando el Dial Frontal.

4
Use los botones **◀▶** para seleccionar **[Language / 言語]**.

5
Presione los botones **OK** o **▶** para abrir la página de ajustes de idioma.

6
Utilice los botones **◀▶** para seleccionar el idioma deseado.

7
Presione el botón **OK** para aplicar los ajustes o el botón **MENU** para volver a la página de ajustes de idioma sin realizar cambios.



Idiomas seleccionables

| | |
|----------|----------------------|
| English | Inglés (Por defecto) |
| 日本語 | Japonés |
| Deutsch | Alemán |
| Français | Francés |
| Español | Español |
| Italiano | Italiano |
| 简体中文 | Chino Simplificado |
| 繁體中文 | Chino Tradicional |
| 한국어 | Coreano |

| | |
|------------|-----------|
| Русский | Ruso |
| Nederlands | Holandés |
| Polski | Polaco |
| Português | Portugués |
| Dansk | Danes |
| Svenska | Sueco |
| Norsk | Noruego |
| Suomi | Finlandés |

AJUSTE DE FECHA, HORA Y ZONA



Siempre que se utilice la cámara por primera vez o cuando no se ha utilizado durante mucho tiempo, configure la fecha, la hora y el área correspondientes.

1

Presione el botón **MENU** de la parte trasera de la cámara para visualizar el menú de Ajustes de la cámara. (Ver P.29)

2

Seleccione [SYSTEM(5)] → [Fecha / Hora / Zona].

3

Pulse el botón o el botón de [Zona horaria], utilice el botón para seleccionar su área y pulse el botón o el botón para confirmar.



- Si su área no aparece en la lista, compruebe la diferencia horaria entre su zona y la zona horaria UTC, y seleccione un área de la lista con la misma diferencia horaria.

4

Configure el horario de verano según lo estime oportuno. Seleccione [Off] u [On (☀️)] en [Hora de verano].



5

En el área Fecha / Hora, pulse el botón > o el botón **OK** para configurar Fecha/Hora.



6

Presione el botón <> para seleccionar un elemento y cambiarlo presionando el botón

⬇

7

Presione el botón **OK** para aplicar el ajuste o el botón **MENU** para volver al menú Fecha/Hora sin realizar ningún cambio.

ADVERTENCIA

- El reloj interno de la cámara es accionado por un condensador que recibe su carga de ambos sistemas de baterías. Si la cámara está sin las baterías por un periodo de tiempo extendido, por ejemplo después de almacenaje prolongado, el reloj interno necesita reajustarse.
- Si cambia [**Hora de verano**] una vez se ha configurado la hora, se producirá un desfase de una hora con respecto a la hora configurada.

CÓMO CAMBIAR EL ORDEN DE LA FECHA

La fecha se puede mostrar en uno de estos tres formatos: **M/D/A** (Mes/Día/Año), **D/M/A** (Día/Mes/Año), o **A/M/D** (Año/Mes/Día). Seleccione el formato deseado desde [**Formato Fecha**].

Seleccione el orden de visualización que desee en [**Formato Fecha**].

CAMBIAR LA VISUALIZACIÓN DE 24 Y 12 HORAS (AM/PM)

Seleccione el formato de hora que desee en [**Formato Hora**].

COMPROBACIÓN DEL ESTADO DE LA BATERÍA

El icono de la batería, que muestra su carga, aparece en la esquina izquierda de la pantalla de color LCD. Consulte el estado de la batería antes y durante el uso.



| | |
|------------|--|
| | La energía de la batería es insuficiente, cambiar o recargar la batería inmediatamente. |
| (Rojo) | La energía de la batería está vacía; la cámara dejará de funcionar. Cambie o recargue la batería inmediatamente. |
| | La cámara funciona con una toma eléctrica doméstica o con una batería externa. |

PRECAUCIÓN

- Si conecta un almacenamiento USB como SSD, la pantalla de capacidad de la batería cambiará porque aumentará el consumo de la batería.

ACERCA DE LAS OPERACIONES TÁCTILES

Puede utilizar algunas de las funciones del panel táctil.

Las operaciones táctiles se describen a continuación:

| | |
|------------------------|--|
| Tocar | Toque ligeramente con el dedo y, a continuación, levántelo. |
| Tocar dos veces | Toque dos veces seguidas. |
| Arrastrar | Toque y, a continuación, mueva el dedo mientras sigue tocando. |
| Desplazar | Toque y mueva el dedo rápidamente mientras sigue tocando. |
| Ampliar | Toque con dos dedos y, a continuación, sepárelos. |
| Reducir | Toque con dos dedos y, a continuación, júntelos. |

- Para obtener más información sobre los ajustes del panel táctil, consulte [OPERACIÓN TÁCTIL] (P.151).

ACERCA DEL INTERRUPTOR CINE/STILL

Esta cámara puede tomar imágenes fijas y vídeos. En función de la posición del interruptor CINE/STILL (IMAGEN FIJA), la cámara se puede utilizar como una cámara dedicada a la toma de imágenes fijas y vídeos.

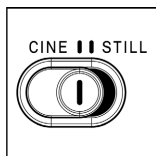

Para tomar imágenes fijas, seleccione [STILL] (modo STILL). Para grabar vídeos, seleccione [CINE] (modo CINE).

MENÚ DE CONFIGURACIÓN DE LA CÁMARA

Esta sección describe los distintos ajustes del menú de configuración de la cámara. Puede configurar funciones detalladas y ajustes básicos de la cámara en la pantalla del menú de configuración de la cámara.

- Los elementos de menú disponibles en el menú de configuración varían en función de la posición del interruptor CINE/STILL.

| | |
|-----------------------------|--------|
| Ajustes de recorte de zoom | × 1.00 |
| Ajustes de imagen (STILL) | ... > |
| Relación de aspecto (STILL) | 3:2 |

Se muestra el icono "**STILL**" para los elementos de imágenes fijas, las opciones de imágenes fijas y los elementos que contienen opciones de imágenes fijas.

| | |
|-----------------------------|--------|
| Ajustes de recorte de zoom | × 1.00 |
| Ajustes de grabación (CINE) | ... > |
| Grabación de audio (CINE) | On |

Se muestra el icono "**CINE**" para los elementos de vídeo, las opciones de vídeo y los elementos que contienen opciones de vídeo.

- En este manual, se proporciona "**(STILL)**" para los elementos u opciones de imágenes fijas, y "**(CINE)**" para los elementos u opciones de vídeo.
- Algunos elementos se pueden configurar por separado para "**STILL**" y "**CINE**", aunque sean lo mismo. [En este manual, los elementos que se pueden configurar de forma independiente se indican mediante "**(CINE/STILL)**". Seleccione el modo deseado utilizando el interruptor CINE/STILL antes de configurar las funciones detalladas y la configuración básica de la cámara.

PARA MOSTRAR EL MENÚ DE CONFIGURACIÓN

Pulse el botón **MENU** situado en la parte posterior de la cámara.

Pulse el botón **MENU** de nuevo para cerrar el menú de configuración.

Zona de pestañas



Desplácese a otra página

Cada vez que se gira el dial frontal, la pantalla se desplaza a la siguiente pestaña. (Al seleccionar la zona de pestañas, se puede cambiar también el menú de configuración pulsando los botones <>).



En el menú de configuración:

Utilice los botones \diamond o el dial trasero para seleccionar el elemento deseado.

Pulse los botones > o **OK** para abrir un submenú.

En función del elemento, se puede mostrar una pantalla de menú, un cuadro de diálogo de confirmación o elementos de segundo nivel.



En los submenús:

Utilice los botones \diamond o el dial trasero para seleccionar la opción deseada.

Pulse los botones > o **OK** para aplicar la configuración.

(Pulse el botón < o **MENU** para cerrar submenús sin aplicar cambios).





Los elementos de segundo nivel se pueden dividir en páginas. Utilice los botones <> o el dial frontal para desplazarse a otras pestañas. Para salir de la pestaña, pulse el botón **MENU**.

El menú de configuración de la cámara se divide en tres grupos.



SHOOT (AJUSTES DE CAPTURA) (Pestaña azul)

Configure la función de disparo. Si se pulsa el botón **MENU** durante el modo de disparo, se abre el menú [ **SHOOT**] cuando el interruptor CINE/STILL se configura en la posición [**STILL**], y se abre el menú [ **SHOOT**] cuando el interruptor CINE/STILL se configura en la posición [**CINE**].



PLAY (REPRODUCCIÓN) (Pestaña roja)



Configure la función de reproducción. Si se pulsa el botón **MENU** durante el modo de reproducción, se abre el menú [ **PLAY**].



SYSTEM (AJUSTES DE LA CÁMARA) (Pestaña amarilla)

Configure el estado básico de la cámara. Pulse el botón **MENU** para abrir el menú de configuración de la cámara y gire el dial frontal o el dial trasero para desplazarse al menú [ **SYSTEM**].

CONSEJO

- En función de la configuración de la cámara, es posible que no se puedan seleccionar algunos elementos de menú y opciones de configuración. Aparecen atenuadas.
- Si presiona el botón  o  en el elemento u opción que está atenuado en [ **SHOOT**], se mostrará una lista de causas que no se pueden establecer. Revise la configuración de la cámara consultando los contenidos que se muestran.

LISTA DE FUNCIONES DE MENÚ

Para obtener más información sobre cada elemento de menú, consulte las páginas correspondientes.

* Modo **C** = CINE y modo **S** = STILL

SHOOT(1)

| Elemento de menú | Elemento de menú de segundo nivel | C | S | Página |
|-----------------------------|-----------------------------------|-----------------------|-----------------------|---------|
| Ajustes de exposición | Modo de Disparo | <input type="radio"/> | | 45 |
| | Velocidad de Obturación | <input type="radio"/> | | 47,48 |
| | Ángulo del obturador | <input type="radio"/> | - | 47,48 |
| | Modo del obturador | <input type="radio"/> | - | 45 |
| | Apertura | <input type="radio"/> | | 46,48 |
| | Compensación Exposición | <input type="radio"/> | | 87 |
| Ajustes de sensibilidad ISO | Sensibilidad ISO | <input type="radio"/> | | 68 |
| | Pasos Sensibilidad ISO | <input type="radio"/> | | 69 |
| | Ampliación de la sensibilidad ISO | <input type="radio"/> | | 69 |
| | ISO Automático | <input type="radio"/> | <input type="radio"/> | 70 |
| Modo Medición AE | - | <input type="radio"/> | | 87 |
| Dial de Modos | - | - | <input type="radio"/> | 64 |
| Encuadramiento | Exposición | - | <input type="radio"/> | 100,101 |
| | Enfoque | - | <input type="radio"/> | 100,102 |
| | Balance de Blancos | - | <input type="radio"/> | 100,103 |
| | Modo Color | - | <input type="radio"/> | 100,104 |
| | Fill Light | - | <input type="radio"/> | 100,105 |
| HDR | - | <input type="radio"/> | | 105 |

SHOOT(2)

| Elemento de menú | Elemento de menú de segundo nivel | C | S | Página |
|----------------------------|-----------------------------------|-----------------------|-----------------------|--------|
| Ajustes de recorte de zoom | Recorte de zoom | <input type="radio"/> | | 80 |
| | Aplicar zoom | <input type="radio"/> | | 81 |
| | Límite inferior del zoom | <input type="radio"/> | | 81 |
| | Límite superior del zoom | <input type="radio"/> | | 81 |
| Ajustes de imagen | Calidad de Imagen | - | <input type="radio"/> | 71 |
| | Calidad DNG | - | <input type="radio"/> | 72 |
| | Tamaño de Imagen | - | <input type="radio"/> | 72 |
| Relación de aspecto | - | - | <input type="radio"/> | 73 |

| Elemento de menú | Elemento de menú de segundo nivel | C | S | Página |
|----------------------|-----------------------------------|---|---|--------|
| Ajustes de grabación | Formato | ○ | - | 76 |
| | Profundidad de bits (CinemaDNG) | ○ | - | 76 |
| | Compresión (MOV) | ○ | - | 77 |
| | Resolución | ○ | - | 77 |
| | Frecuencia de fotogramas | ○ | - | 77 |
| Grabación de audio | - | ○ | - | 86 |

/ SHOOT(3)

| Elemento de menú | Elemento de menú de segundo nivel | C | S | Página |
|--|-----------------------------------|---|---|--------|
| Balance de Blancos | - | | ○ | 89 |
| Ajustes de color | Modo color | - | ○ | 93 |
| | Espacio de Color | - | ○ | 114 |
| Modo color | - | ○ | - | 93 |
| Control de tono | - | | ○ | 96 |
| Fill Light | - | - | ○ | 97 |
| Compensación de la óptica del objetivo | Distorsión | | ○ | 98 |
| | Aberración cromática lateral | | ○ | 98 |
| | Difracción | | ○ | 98 |
| | Viñeteo | | ○ | 98 |
| | Color en las Sombras | | ○ | 98 |

/ SHOOT(4)

| Elemento de menú | Elemento de menú de segundo nivel | C | S | Página |
|------------------|-----------------------------------|---|---|--------|
| Enfoque | Modo de enfoque | ○ | ○ | 52 |
| | Zona de enfoque | ○ | ○ | 54 |
| | AF + MF | | ○ | 56 |
| | Pre-AF | - | ○ | 57 |
| | AF constante | ○ | - | 57 |
| | AF detección de rostro / ojo | | ○ | 57 |
| | Limitador de enfoque | | ○ | 58 |
| | AF durante el Aumento de Imagen | | ○ | 59 |
| | Aumento AF | | ○ | 58 |
| | Priorizar enfoque / disparo | - | ○ | 60 |
| | Aumento MF | | ○ | 60 |

| Elemento de menú | Elemento de menú de segundo nivel | C | S | Página |
|---------------------------------|------------------------------------|---|---|--------|
| Enfoque | Visualización MF | ○ | ○ | 61 |
| | Aviso Enfoque (Focus Peaking) | ○ | | 62 |
| | Control anillo enf. | ○ | | 62 |
| | Cambiar a marco de enfoque rápido | ○ | | 63 |
| Estabilización | Estabilización óptica del objetivo | ○ | | 67 |
| | Estabilización electrónica | ○ | - | 68 |
| Ajustes de Función del Objetivo | Modo de enfoque | ○ | ○ | 52 |
| | Limitador de enfoque | ○ | | 58 |
| | Control anillo enf. | ○ | | 62 |
| | Estabilizador Óptico | ○ | | 67 |
| | Botón de ajustes AFL | ○ | | 114 |
| Flash | Compensación exposición flash | - | ○ | 113 |
| | Reducc. Ojos rojos | - | ○ | 112 |
| | Sincro cortina trasera | - | ○ | 112 |
| | Sincronización lenta | - | ○ | 112 |
| | Luz de ayuda AF | - | ○ | 113 |

SHOOT(5)

| Elemento de menú | Elemento de menú de segundo nivel | C | S | Página |
|-------------------------------------|-----------------------------------|---|---|--------|
| Oscurecimiento del obturador | - | - | ○ | 115 |
| Revisión Rápida | - | - | ○ | 42 |
| Ajustes de visualización en directo | Marco exterior | - | ○ | 74 |
| | Previsualización Exp. en Modo M | - | ○ | 48 |
| Guía de fotograma | - | ○ | - | 115 |
| Visor del director | - | ○ | - | 83 |
| Monitor de nivel de brillo | - | ○ | ○ | 49 |
| Patrón zebra | - | ○ | | 49 |
| Color falso | Estilo | ○ | | 50 |

SHOOT(6)

| Elemento de menú | Elemento de menú de segundo nivel | C | S | Página |
|------------------|-----------------------------------|---|---|--------|
| Ajustes del dial | Funciones del dial | ○ | | 117 |
| | Ajustes Dial inverso | ○ | | 118 |
| | Desactivar funciones del dial | ○ | - | 118 |

| Elemento de menú | Elemento de menú de segundo nivel | C | S | Página |
|-------------------------------------|-----------------------------------|---|---|--------|
| Funciones de botones personalizados | - | | ○ | 118 |
| Ajustes del botón del obturador | Funciones del botón del obturador | ○ | - | 119 |
| | Presione AEL | - | ○ | 119 |
| | Presionar a medias AF-ON | | ○ | 119 |
| Ajustes del botón REC | - | - | ○ | 119 |

PLAY(1)

| Elemento de menú | Elemento de menú de segundo nivel | C | S | Página |
|-------------------------------|-----------------------------------|---|---|--------|
| Filtrar opciones para mostrar | - | | ○ | 129 |
| Bloqueo | - | | ○ | 129 |
| Marcar | - | | ○ | 131 |
| Girar | - | - | ○ | 133 |
| Borrar | - | | ○ | 126 |
| Presentación | - | | ○ | 134 |

PLAY(2)

| Elemento de menú | Elemento de menú de segundo nivel | C | S | Página |
|----------------------|-----------------------------------|---|---|--------|
| Revelado DNG | - | | ○ | 135 |
| Cinemagraph | - | | ○ | 136 |
| Aviso Exposición | - | | ○ | 140 |
| Rotación de imagen | - | | ○ | 141 |
| Botón de ajustes AEL | - | | ○ | 141 |

SYSTEM(1)

| Elemento de menú | Elemento de menú de segundo nivel | C | S | Página |
|--------------------------------|-----------------------------------|---|---|--------|
| Formato del soporte de memoria | - | | ○ | 42,142 |
| Soporte de memoria | - | | ○ | 142 |
| Nombre / número de archivo | - | ○ | ○ | 142 |
| Información de Copyright | - | | ○ | 144 |
| Código de tiempo | - | ○ | - | 146 |

SYSTEM(2)

| Elemento de menú | Elemento de menú de segundo nivel | C | S | Página |
|--|-----------------------------------|-----------------------|-----------------------|---------|
| Ajustes del vínculo | Exposición | | <input type="radio"/> | 147 |
| STILL / CINE | Estilo de disparo | <input type="radio"/> | - | 43, 148 |
| Modos Personalizables | - | | <input type="radio"/> | 106 |
| Personalizar QS | - | <input type="radio"/> | <input type="radio"/> | 37 |
| <input type="checkbox"/> Modo de Ajustes | - | <input type="radio"/> | <input type="radio"/> | 148 |
| Operación en modo BLOQUEO | - | | <input type="radio"/> | 111 |
| Funcionamiento táctil | - | | <input type="radio"/> | 27,151 |

SYSTEM(3)

| Elemento de menú | Elemento de menú de segundo nivel | C | S | Página |
|------------------------------|-----------------------------------|---|-----------------------|--------|
| Sonidos electrónicos | - | | <input type="radio"/> | 153 |
| Ajuste del nivel electrónico | - | | <input type="radio"/> | 153 |
| Refresco de Píxel | - | | <input type="radio"/> | 153 |
| Ajustes de pantalla LCD | - | | <input type="radio"/> | 154 |
| Ahorro de energía | LCD apagada | | <input type="radio"/> | 154 |
| | Autodesconexión | | <input type="radio"/> | 154 |
| | Modo ECO | | <input type="radio"/> | 154 |

SYSTEM(4)

| Elemento de menú | Elemento de menú de segundo nivel | C | S | Página |
|------------------------------|-----------------------------------|-----------------------|-----------------------|--------|
| Salida HDMI | - | <input type="radio"/> | <input type="radio"/> | 155 |
| Modo USB | - | | <input type="radio"/> | 156 |
| Ajustes de disparo con cable | - | <input type="radio"/> | <input type="radio"/> | 157 |
| Ajustes EVF | - | | <input type="radio"/> | 157 |

SYSTEM(5)

| Elemento de menú | Elemento de menú de segundo nivel | C | S | Página |
|--|-----------------------------------|---|-----------------------|--------|
| Fecha / Hora / Zona | - | | <input type="radio"/> | 25 |
| Idioma / Language | - | | <input type="radio"/> | 24 |
| Información | - | | <input type="radio"/> | 158 |
| Actualización Firmware | - | | <input type="radio"/> | 158 |
| Guardar/Cargar ajustes  | - | | <input type="radio"/> | 108 |
| Restablecer Cámara | - | | <input type="radio"/> | 159 |

MENÚ DE AJUSTE RÁPIDO

Los siguientes elementos de menú utilizados con mayor frecuencia se pueden configurar fácilmente pulsando el botón QS.

En el modo STILL

| | | |
|--------------------------|---|----------------------------|
| Modo Medición AE (P.87) |  | Dial de Modos (P.64) |
| Sensibilidad ISO (P.68) | | Balance de Blancos (P.89) |
| Calidad de Imagen (P.71) | | Fill Light (P.97) |
| Tamaño de Imagen (P.72) | | Relación de aspecto (P.73) |

Opciones de visualización de los elementos seleccionados

En el modo CINE (estilo CINE)

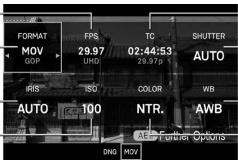
| | | |
|---------------------------------|---|-----------------------------------|
| Frecuencia de fotogramas (P.77) |  | Código de tiempo (P.146) |
| Formato (P.76) | | Ángulo del obturador (P.47)(P.48) |
| Apertura (P.46)(P.48) | | Balance de Blancos (P.89) |
| Sensibilidad ISO (P.68) | | Modo color (P.93) |

En el modo CINE (estilo parecido a una STILL)

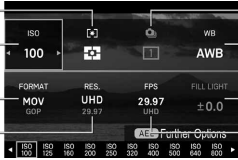
| | | |
|-------------------------|---|---------------------------------|
| Modo Medición AE (P.87) |  | Dial de Modos (P.64) |
| Sensibilidad ISO (P.68) | | Balance de Blancos (P.89) |
| Formato (P.76) | | Fill Light (P.97) |
| Resolución (P.77) | | Frecuencia de fotogramas (P.77) |

Por ejemplo, para cambiar la calidad de imagen a DNG



1

Pulse el botón **QS** para mostrar el menú de ajuste rápido.

2

Pulse los botones $\langle \diamond \rangle$ para seleccionar el elemento relativo a la calidad de imagen ().

3

Gire el dial frontal o el dial trasero para mostrar **[DNG]**.

4

Pulse el botón **OK** o pulse el disparador hasta la mitad para volver al modo de disparo.

CONSEJO

- Puede aplicar ajustes más detallados en función de los elementos u opciones. En este caso, aparece "**AEL Opciones adicionales**". Pulse el botón **AEL** para configurar los ajustes deseados según sea necesario.

PRECAUCIÓN

- Los elementos que no se pueden configurar aparecen atenuados, y las opciones no se pueden cambiar girando los diales.

Puede cambiar los elementos que se van a asignar en el menú **QS**. (CINE/STILL)



 **SYSTEM]** → **[Personalizar QS]**

1

Pulse los botones $\langle \diamond \rangle$ de la pantalla **[Personalizar QS]** para seleccionar la posición que desea reasignar y pulse el botón **OK** para aplicar la configuración.

2

En la lista que se encuentra en la parte inferior de la pantalla, seleccione los elementos que desea asignar pulsando los botones $\langle \diamond \rangle$ y pulse el botón **OK** para confirmar la selección.

3

Una vez haya terminado de configurar la asignación, pulse el botón **MENU** para cerrar la pantalla **[Personalizar QS]**.

- Los elementos que se pueden asignar al menú QS son:

* Modo **C** = CINE y modo **S** = STILL

| Elemento de menú | C | S | Elemento de menú | C | S |
|--|-----|---|--------------------------------------|-----|---|
| Modo de Disparo | ○ | ○ | Modo color | ○ | ○ |
| Velocidad de Obturación / Ángulo del obturador *1 | ○ | ○ | Cantidad de Efecto de Color | ○ | ○ |
| Apertura | ○ | ○ | Control de tono | ○ | ○ |
| Compensación Exposición | ○ | ○ | Fill Light | - | ○ |
| Sensibilidad ISO | ○ | ○ | Corrección del sombreado de color | ○ | ○ |
| Modo Medición AE | ○ | ○ | Modo de enfoque | ○ | ○ |
| Dial de Modos | ○*3 | ○ | Zona de enfoque | ○ | ○ |
| Cantidad de BKT de exposición | ○*3 | ○ | Pre-AF / AF constante *2 | ○ | ○ |
| Cantidad de BKT de enfoque | ○*3 | ○ | AF detección de rostro / ojo | ○ | ○ |
| Cantidad de BKT de balance de blancos | ○*3 | ○ | Limitador de enfoque | ○ | ○ |
| Modo Color BKT | ○*3 | ○ | Aviso Enfoque (Focus Peaking) | ○ | ○ |
| Cantidad de Fill Light BKT | ○*3 | ○ | Estabilizador Óptico | ○ | ○ |
| HDR | ○ | ○ | Estabilización electrónica | ○ | - |
| Recorte de zoom | ○ | ○ | Compensación exposición flash | ○*3 | ○ |
| Calidad de Imagen / Formato *2 | ○ | ○ | Reducc. Ojos rojos | ○*3 | ○ |
| Tamaño de Imagen / Resoluci. *2 | ○ | ○ | Sincro cortina trasera | ○*3 | ○ |
| Relación de aspecto / Frecuencia foto. *2 | ○ | ○ | Sincronización lenta | ○*3 | ○ |
| Grabación de audio | ○ | - | Visor del director | ○ | - |
| Ajuste de ganancia de audio | ○ | - | Código de tiempo | ○ | - |
| Balance de Blancos | ○ | ○ | BLOQUEO | ○ | ○ |
| Temperatura de color WB | ○ | ○ | Luminosidad LCD | ○ | ○ |
| | | | Volumen de auricular | ○ | - |

*1 Cambios en función de la configuración del modo del obturador (consulte la página 45).

*2 Cambia en función de la configuración del modo CINE/STILL (consulte la página 28).

*3 Esta función es para las imágenes fijas. Cuando el estilo de disparo se configura en [Parecido a una STILL], solo se puede asignar, incluso en el modo CINE.

CAMBIO DEL MODO DE VISUALIZACIÓN

La visualización del monitor LCD se puede cambiar pulsando el botón .

En el modo STILL

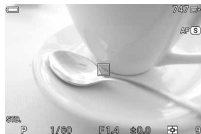

Perso.1

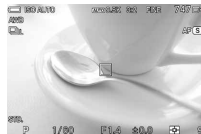

Perso.2

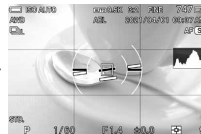

Perso.3

En el modo CINE (estilo CINE)



Perso.1



Perso.2



Perso.3

En el modo CINE (estilo parecido a una STILL)



Perso.1



Perso.2



Perso.3

- Consulte **VISUALIZACIÓN DEL MONITOR DURANTE EL DISPARO** en la página 16 para obtener el significado de cada icono.
- Puede personalizar la información que desea ver (consulte la página 148).
- El tamaño de los iconos y del texto se puede cambiar (consulte la página 148).

Modo de reproducción



Mostrar iconos
(Mostrar fecha y
hora) (P.120)



Mostrar iconos
(Mostrar Imagen
Info*1) (P.120)



1/3
Mostrar información
de la imagen
(Mostrar Imagen
Info*1) (P.122)



2/3
Mostrar información
de la imagen
(Compensación de
la óptica del objetivo)
(P.122)

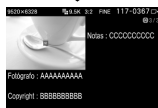

3/3
Mostrar información
de la imagen
(Información de
Copyright) (P.122)

- *1 Al reproducir cinemagrafías, se muestran el valor de compensación de exposición y la velocidad de reproducción durante la edición.

PARA INTRODUCIR LA TARJETA

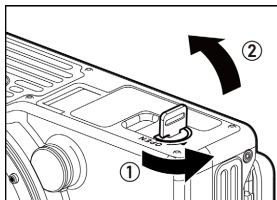

1

Asegúrese de que el interruptor de encendido se ha configurado en **OFF**. Gire el cierre de la tapa de la batería/ tarjeta SD para abrir la tapa.

2

Introduzca la tarjeta siguiendo las instrucciones.

- Introduzca la tarjeta hasta que encaje en su lugar.

3

Cierre la tapa del compartimento de la batería y bloquéela girando el cierre de la tapa de la batería/tarjeta SD.

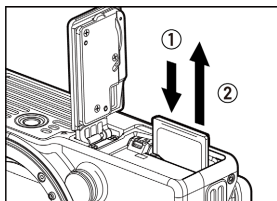
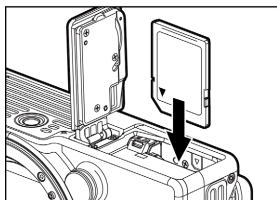

PARA EXTRAER LA TARJETA

Empuje la tarjeta hasta que encaje en su lugar y, a continuación, extráigala en línea recta.

ADVERTENCIA

- Mientras la luz esté encendida o parpadeando, no extraiga la tarjeta ni la batería. Al hacerlo podría dañar o perder archivos. También podría dañar la cámara y/o la tarjeta de memoria.

CONSEJO

- Si la cámara se apaga cuando la lámpara esté encendida o parpadeando, la cámara permanecerá encendida hasta que haya terminado de leer la tarjeta.

FORMATEO DE LA TARJETA

Asegúrese de formatear las tarjetas de la cámara antes de utilizarlas. Si la cámara no puede tomar fotografías debido a un error de la tarjeta, formatee la tarjeta.

[ SYSTEM] → [Formato del soporte de memoria] → [Tarjeta SD]

En la pantalla [SD Formato], pulse los botones <>, seleccione [Sí] y, a continuación, pulse el botón .

Para cancelar, seleccione [No] y pulse el botón .

ADVERTENCIA

- El formateo borra todos los archivos, incluidos los archivos bloqueados.

CÓMO PULSAR EL DISPARADOR

Al pulsar ligeramente el disparador hasta que se detiene, la cámara se coloca en el modo de disparo y se activa el mecanismo de enfoque (pulsado hasta la mitad). Al pulsar todavía más el disparador, el obturador se abre (mantenga el botón pulsado).

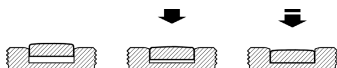

PREVISUALIZACIÓN RÁPIDA

Puede cambiar la duración de las imágenes de previsualización rápida que aparecen una vez se han capturado.

[ SHOOT] → [Revisión Rápida]

| | | |
|-------------------------------|--------------------------------------|---------|
| Off | No aparece ninguna previsualización. | |
| 2 seg. (Valor predeterminado) | 5 seg. | 10 seg. |

PRECAUCIÓN

- No se podrá hacer zoom en la imagen de previsualización, o cambiar a otra imagen mientras esté activa la previsualización rápida.

REALIZACIÓN DEL DISPARO

TOMA DE UNA FOTOGRAFÍA

El procedimiento general que se debe seguir para tomar una fotografía es el siguiente.

Configure el interruptor CINE/STILL en [STILL].

Configure los ajustes de la imagen, como la calidad y el tamaño de la imagen. (P.71)

Configure la sensibilidad ISO. (P.68)

Determine la exposición. (P.45)

Enfoque la cámara. (P.52)

Mantenga pulsado el disparador para tomar una fotografía.

- Para obtener información sobre otros ajustes, consulte las páginas correspondientes.

GRABACIÓN DE UN VÍDEO

El procedimiento general para grabar un vídeo es el siguiente.

Configure el interruptor CINE/STILL en [CINE].

Determine el estilo de disparo.

Puede seleccionar el método de configuración y la visualización del monitor para la grabación en función del estilo de la cámara al que esté acostumbrado.

[ SYSTEM] → [Ajustes del vínculo STILL/CINE] → [Estilo de disparo]

| | |
|-----------------------------|---|
| CINE | Ofrece el método de configuración y la visualización del monitor en función del estilo de la cámara de cine. |
| Parecido a una STILL | Ofrece el método de configuración y la visualización del monitor en función del estilo de la cámara de imagen fija. |

Configure los ajustes de grabación de vídeo, como el formato de grabación, la resolución y la frecuencia de fotogramas. (P.76)

Configure la sensibilidad ISO. (P.68)

Determine la exposición. (P.45)

Enfoque la cámara. (P.52)

Pulse el botón del obturador o el botón REC para iniciar el disparo.

Durante la grabación de vídeos...

| | |
|-----------------------------|--|
| CINE | Luz REC: Luces, Indicador de grabación: ● REC |
| Parecido a una STILL | Luz REC: Luces, Indicador de grabación: ● (rojo) |

Pulse el botón REC de nuevo para detener la grabación.

Cuando se detiene la grabación del vídeo...

| | |
|-----------------------------|---|
| CINE | Luz REC: Apagado, Indicador de grabación: ● STBY |
| Parecido a una STILL | Luz REC: Apagado, Indicador de grabación: Apagado |

- Para obtener información sobre otros ajustes, consulte las páginas correspondientes.

PRECAUCIÓN

- El botón REC no activa el modo AF. Cuando se configure AF constante (P.57) en [Off], pulse el disparador hasta la mitad para activar el modo AF.
- El tiempo máximo de grabación de un vídeo con una sola operación de disparo es de dos horas, incluso si hay suficiente espacio libre en los soportes para un periodo más largo de tiempo.

CONSEJO

Puede grabar un vídeo con el botón REC incluso en el modo STILL.

- Configure los ajustes del botón REC en [REC].

[ SHOOT] → [Ajustes del botón REC] → [REC]

- Se graba un vídeo según el ajuste descrito en [Ajustes de grabación] (P.76) del menú de configuración.

Puede tomar una foto con el botón de disparo incluso cuando se encuentre en el modo CINE.

- Configure los ajustes del botón del obturador en [Obturador].

[ SHOOT] → [Ajustes del botón del obturador] → [Obturador]

- En términos de calidad de imagen, las imágenes fijas se capturan en formato JPEG (FINE).
- El tamaño de imagen de las imágenes fijas varía en función de la configuración de la resolución en [Ajustes de grabación] (P.76).

| | | |
|-------------------|------------|-----------|
| Resolución | UHD | 3840x2160 |
| | FHD | 1920x1080 |



SELECCIÓN DEL MODO DE EXPOSICIÓN

A continuación se explican las funciones y métodos de funcionamiento de los cuatro modos de exposición de la cámara.

| | |
|--------------------------------|---------------------------------------|
| P AE Programa | S AE Prioridad de obturación * |
| A AE Prioridad Apertura | M Exposición manual |

* Si [Modo del obturador] de [ SHOOT] se configura en [Ángulo], aparece [AE Prioridad del ángulo de obturación] cuando la cámara se encuentra en el estilo CINE.

PRECAUCIÓN

- Las explicaciones de esta sección se basan en el supuesto de que [Ajustes del dial] del menú [ /  SHOOT] se encuentre en su ajuste predeterminado. Si el procedimiento operativo real difiere de la descripción de esta sección, consulte [AJUSTES DEL DIAL] en la página 117.

SELECCIÓN DEL MODO DE EXPOSICIÓN

1



Pulse el botón **MODE**.

2

Seleccione el modo de exposición deseado utilizando los diales frontal y trasero, o pulsando los botones **<>**.

3

Pulse el botón **OK** o pulse el disparador hasta la mitad para aplicar el ajuste.

- El modo de exposición también se puede configurar seleccionando [ /  SHOOT] → [Ajustes de exposición] → [Modo de Disparo].

P AE PROGRAMA

Utilice este modo para disparos casuales. En el modo AE Programa, la cámara selecciona automáticamente una combinación adecuada de velocidad de obturación y valores de apertura en función del brillo del sujeto.

PRECAUCIÓN

- Si aparece la marca , puede hacer que la cámara se mueva porque la velocidad de obturación se reduce. Aumente la sensibilidad ISO (consulte la página 68) o utilice un trípode.
- Si el sujeto está demasiado brillante u oscuro, los indicadores de velocidad de obturación y valor de apertura parpadean. Disminuya la sensibilidad ISO (consulte la página 68).

PROGRAMA DESPLAZABLE *P

(STILL)

Puede cambiar la combinación de la velocidad de obturación y el valor de apertura seleccionada por la cámara, manteniendo el mismo nivel de exposición. Ajuste la velocidad de obturación y el valor de apertura con el dial frontal.

A AE PRIORIDAD APERTURA



Configure la apertura deseada. En el modo AE Prioridad Apertura, la cámara determina la velocidad de obturación adecuada en función del brillo del sujeto.

- Gire el dial frontal para configurar la apertura deseada.

PRECAUCIÓN

- Si aparece la marca , puede hacer que la cámara se mueva porque la velocidad de obturación se reduce. Aumente la sensibilidad ISO (consulte la página 68) o utilice un trípode.
- Si el sujeto es demasiado brillante u oscuro, el indicador de velocidad de obturación parpadea. Ajuste la apertura hasta que deje de parpadear.

En el modo CINE (estilo CINE)

- Para configurar la apertura, abra el menú de ajuste rápido o seleccione  **SHOOT**] → [Ajustes de exposición].
- Para cambiar al modo **P**, en el menú de ajuste rápido, pulse el botón  mientras selecciona la apertura, y en el menú  **SHOOT**], configure el valor de apertura en [Automático].

S AE PRIORIDAD DE OBTURACIÓN



Configure la velocidad de obturación (Ángulo del obturador) deseada. La cámara determina automáticamente el valor de apertura en función del brillo del sujeto.

- Configure la velocidad de obturación deseada girando el dial frontal.

PRECAUCIÓN

- Si el sujeto es demasiado brillante u oscuro, el indicador del valor de apertura parpadea. Ajuste la velocidad de obturación hasta que deje de parpadear.

En el modo CINE (estilo CINE)

- Para configurar el ángulo del obturador (velocidad), abra el menú de ajuste rápido o seleccione [ SHOOT] → [Ajustes de exposición].
- Para cambiar al modo **P**, en el menú de ajuste rápido, pulse el botón [] mientras selecciona el ángulo del obturador, y en el menú [ SHOOT], configure el ángulo del obturador (velocidad) en [Automático].

M EXPOSICIÓN MANUAL

Configure la velocidad de obturación (ángulo) y el valor de apertura.

Configure el valor de apertura con el dial frontal. A continuación, configure el ángulo del obturador (velocidad) con el dial trasero de forma que el valor numérico del medidor de exposición se configure en "0,0".

- El medidor de exposición puede mostrar un error de exposición de hasta ± 5 paradas desde la exposición correcta en 1/3 pasos. Si el error de exposición tiene más de tres paradas, el medidor de exposición parpadeará.



Cuando la sensibilidad ISO (P.68) se configura en [ISO Auto]:

Las imágenes se toman con la exposición automática en la que la cámara configura la sensibilidad ISO automáticamente de acuerdo con el brillo del sujeto.

PRECAUCIÓN

- Si el sujeto es demasiado brillante o está demasiado oscuro, el indicador ISO parpadea. Ajuste la velocidad de obturación (ángulo) o la apertura hasta que el indicador deje de parpadear.

En el modo CINE (estilo CINE)

- Para configurar el ángulo del obturador (velocidad) y la apertura, abra el menú de ajuste rápido o seleccione [ SHOOT] → [Ajustes de exposición].
- En el menú de ajuste rápido, para cambiar al modo **S**, pulse el botón [] mientras selecciona la apertura. Para cambiar al modo **A**, pulse el botón [] mientras selecciona el ángulo del obturador.

- En el menú [ SHOOT], para cambiar al modo **S**, configure el valor de apertura en [**Automático**]. Para cambiar al modo **A**, configure el ángulo del obturador (velocidad) en [**Automático**].

CONSEJO

Cuando utilice un objetivo de montura L con un anillo de apertura:

En el modo AE Prioridad Apertura o en el modo de exposición manual, puede configurar el valor de apertura con el anillo de apertura del objetivo. Si desea seleccionar un valor de apertura con el menú o dial de la cámara, configure el anillo de apertura en la posición **A**.

ACERCA DEL ÁNGULO DEL OBTURADOR (EN EL MODO CINE (ESTILO CINE))

En el caso de la cámara de cine, el ángulo del obturador (ángulo) se utiliza generalmente como la unidad de tiempo de exposición del obturador. Por ejemplo, "360°" hace referencia a que se aplica un tiempo de exposición del 100% para cada fotograma, y "180°" hace referencia a que se aplica un tiempo de exposición del 50 % para cada fotograma.

FUNCIONAMIENTO DEL DIAL EN EL MODO CINE (ESTILO CINE)

Generalmente, se prohíbe realizar una exposición mediante el uso del dial en el modo CINE (estilo CINE); sin embargo, se puede permitir según sea necesario.

[ SHOOT] → [Ajustes del dial] → [Desactivar funciones del dial] → [Off]

MONITOR DE VISUALIZACIÓN LCD EN MODO M

(**STILL**) Cuando el modo de exposición se configura en M, la exposición real se aplica a la pantalla. Si fuera difícil confirmar el enfoque o la composición, puede cambiar el brillo de la pantalla al modo deseado.

[ SHOOT] → [Ajustes de visualización en directo] → [Previsualización Exp. en Modo M]

| | |
|-------------------------------------|--|
| Off | El brillo de la pantalla LCD se ajusta automáticamente para una mejor visibilidad. |
| On (Valor predeterminado) | El valor de exposición seleccionado se refleja en la pantalla LCD. |

- Cuando se utiliza el FLASH ELECTRÓNICO EF-630 (PARA SIGMA) con la cámara, se ajusta automáticamente el brillo de la pantalla LCD para una mejor visibilidad, incluso cuando la función es [**On**].

MONITOR DE NIVEL DE BRILLO

(CINE/STILL)

El nivel de brillo se puede seleccionar conforme a dos tipos de vistas de nivel de brillo como una forma de estimar la exposición al disparar.

[ /  SHOOT] → [Monitor de nivel de brillo]

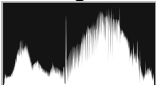
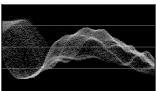

| | |
|---|---|
| <p>Histograma</p>  | Para obtener información adicional sobre el histograma, consulte la página 125. |
| <p>Forma de onda</p>  | El eje horizontal indica la posición horizontal de la pantalla y el eje vertical indica el nivel de brillo (parte inferior: 0, parte superior: 255). A diferencia del histograma, puede captar fácilmente el estado del valor de brillo en una ubicación determinada. |

- La visualización del monitor de nivel de brillo se puede seleccionar en [Monitor de nivel de brillo] del [] Modo de Ajustes (P.148). También puede asignar esta función a un botón personalizado (P.118).
- En el modo CINE (estilo CINE), se puede seleccionar tanto el histograma como la forma de onda con dos tamaños (estándar y ancho).

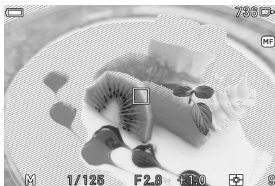
PATRÓN ZEBRA



Las partes que podrían estar sobreexpuestas aparecen en los patrones de zebra.

[ /  SHOOT] → [Patrón zebra] → [Visualización zebra]

| | |
|----------------------------|---|
| Resaltar | Muestra el intervalo de valor de brillo más alto en patrones de zebra utilizando el valor de brillo arbitrario de forma estándar. |
| Nivel de exposición | Muestra el intervalo de porcentaje arbitrario en patrones de zebra utilizando el valor de brillo arbitrario de forma estándar. |

Opciones de ajuste para mostrar el resaltado:

| | |
|---------------------------|---|
| Nivel de resaltado | De 70 a 100 % (Valor de brillo: aprox. de 178 a 255) |
| Color | Blanco, Negro, Rojo, Amarillo, Azul, Aerde |

Opciones de ajuste de visualización del nivel de exposición:

| | |
|----------------------------|--|
| Nivel de exposición | De 0 a 100 % (Valor de brillo: aprox. de 0 a 255) |
| Intervalo | De ±5 a 30 % |
| Color | Blanco, Negro, Rojo, Amarillo, Azul, Aerde |

- La visualización del Patrón Cebra se puede seleccionar en [**Patrón zebra**] del  Modo de Ajustes (P.148). También puede asignar esta función a un botón personalizado (P.118).

COLOR FALSO

El estado de exposición en la pantalla se muestra en diferentes colores, y puede captar el estado de exposición de cualquier parte. Hemos preparado dos métodos, [**Color falso**] y [**EL ZONE**].

- Para utilizar la función Color falso, debe asignar la función al botón personalizado. En [**FUNCIONES DE BOTONES PERSONALIZADOS**] (P.118), asigne [**Color falso**] a cualquier botón personalizado.
- El Color falso (o EL ZONE) se muestra solo mientras se presiona el botón.

 /  SHOOT] → [**Color falso**] → [**Estilo**]

| | |
|---|----------------|
| Color falso (Valor predeterminado) | EL ZONE |
|---|----------------|

Color falso

Los significados de los colores de la pantalla son los siguientes. El lado púrpura indica subexposición y el lado rojo indica sobreexposición.

| | | |
|----------|--------------------|--|
| Púrpura | 0 ~ 2.5% | Área casi subexpuesta |
| Azul | 2.5% ~ | Área justo antes de la subexposición |
| Verde | 18% GRAY | Área de exposición casi estándar (18% de gris medio) |
| Rosado | 18% GRAY +1STOP | Área de exposición casi estándar +1EV |
| Amarillo | ~ 99% | Área justo antes de la sobreexposición |
| rojo | 99 ~100% | Área casi sobreexpuesta |

EL ZONE

La exposición casi estándar es gris (0), el negro es subexposición (-6EV), el blanco es sobreexposición (+6EV) y cada color se muestra para cada 1EV. Para el valor EV representado por cada color, consulte la barra de colores del menú de configuración [EL ZONE].

PRECAUCIÓN

- El cambio de ajustes como [Imagen], [Vídeo] y [Sensibilidad ISO] cambiará los colores mostrados en las mismas condiciones de exposición.
- La gama de colores que se muestra en [EL ZONE] depende de los ajustes como [Imagen], [Vídeo] y [Sensibilidad ISO].
- No se puede usar mientras se graba un video.
- No se pueden combinar las siguientes funciones o ajustes.

| |
|--|
| HDR, Fill Light, Fill Light BKT, BULB, Visor del director, Salida HDMI : Salida de imagen grabada |
|--|

LARGA EXPOSICIÓN (BULB)

(STILL)

Mientras se presiona el botón del obturador, el obturador continuará abriéndose.

1

Establezca el Modo de Exposición en la posición **M**.

2

Gire el dial trasero hasta que aparezca **BULB**.

3

Gire el dial delantero para seleccionar el valor de apertura deseado.

4

Presione completamente el botón obturador para captar la imagen.

PRECAUCIÓN

- No será posible realizar fotografías en Bulb más de 30 segundos.
- Una exposición prolongada puede aumentar el ruido.
- No se puede configurar en **BULB** durante ISO Auto.

ENFOQUE

CÓMO UTILIZAR EL ENFOQUE AUTOMÁTICO

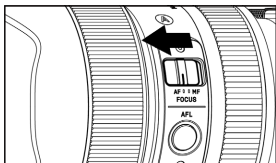

1

Configure el interruptor del selector del modo de enfoque (si estuviera presente en el objetivo) en el modo AF.

2

Configure el modo de enfoque de la cámara en **AF S** (P.52). (Configurado en **AF** en el modo CINE).

3

Coloque el sujeto de la fotografía en el marco de la zona de medición de la distancia de múltiples puntos y pulse el disparador hasta la mitad.

- Se muestra en verde el marco de enfoque situado en la posición enfocada, se ilumina el indicador de enfoque y suena el sonido del enfoque. (No suena el sonido de enfoque en el modo CINE).

- Si el sujeto está fuera de foco, el marco de la zona de medición de la distancia de múltiples puntos parpadean.

PRECAUCIÓN

- En el modo CINE (estilo CINE), el marco de la zona de medición de la distancia de múltiples puntos y el marco de enfoque solo aparecen al pulsar el disparador hasta la mitad.

AJUSTE DEL MODO DE ENFOQUE

El modo de enfoque se puede seleccionar en función del sujeto.

Pulse el botón **FOCUS** y seleccione el modo de enfoque deseado con el dial frontal/trasero o los botones **<>**.

También puede seleccionar [📷/👤 SHOOT] → [Enfoque] → [Modo de enfoque] para configurar el modo de enfoque.

También puede seleccionar [📷/👤 SHOOT] → [Ajustes de Función del Objetivo] → [Modo de enfoque] para configurar el modo de enfoque.



Una vez haya finalizado la configuración, pulse el botón **OK** o pulse el disparador hasta la mitad para aplicar el ajuste.

| | |
|--|---|
| <p>AF S AF Simple (Valor predeterminado)</p> | <p>(STILL) Disponible para un sujeto fijo. Cuando se enfoca el sujeto, el punto de enfoque se fija mientras se pulsa el disparador hasta la mitad. Puede cambiar la composición del disparo mientras el punto de enfoque permanece fijo (disparo con bloqueo de enfoque*). ● La exposición se bloquea en el valor cuando se pulsa el disparador hasta la mitad. ● Cuando se selecciona el dial de modo continuo, el disparo continuo se realiza en la posición de enfoque del primer fotograma.</p> |
| <p>AF C AF Continuo</p> | <p>(STILL) Disponible para un sujeto en movimiento. Mientras se pulsa el disparador hasta la mitad, el enfoque automático continúa funcionando. Cuando se enfoca, el indicador de enfoque se abre, pero no se bloquea el enfoque. ● La exposición se configura cuando se pulsa el disparador. ● Cuando se selecciona el dial de modo continuo, el enfoque automático y el disparo continúan repetidamente. ● La precisión del enfoque se puede reducir en función de las condiciones del sujeto. ● El pitido electrónico no suena. ● La función Ampliación de Imagen no se encuentra disponible.</p> |
| <p>MF Enfoque Manual</p> | <p>Enfoque manualmente la cámara. Gire el anillo de enfoque del objetivo hasta obtener una imagen definida y clara.</p> |

* También puede realizar disparos de bloqueo de enfoque con el botón **AEL** que se ha asignado a la función de bloqueo de enfoque (página 88).



AJUSTE DEL MARCO DE ENFOQUE

Puede cambiar el tamaño o la posición del marco de enfoque, así como el método de funcionamiento.

Pulse el botón  y seleccione la opción deseada con el dial frontal/trasero o los botones  .

También puede seleccionar  /  **SHOOT** → **[Enfoque]** → **[Zona de enfoque]** para configurar el destino.

Una vez finalizada la configuración, pulse el botón  o pulse el disparador hasta la mitad para aplicar el ajuste.

| | | | |
|---|--|---|-----------------|
|  AUTO | Múltiples puntos de enfoque automático (Valor predeterminado) | | |
|  | Individual (Selección de 1 punto) |  | Tracking |



MÚLTIPLES PUNTOS DE ENFOQUE AUTOMÁTICO

Utiliza hasta 49 fotogramas de enfoque para enfocar. Esta función se encuentra disponible cuando el sujeto está en el centro.



El intervalo de la zona de medición de la distancia se puede cambiar pulsando el botón **AEL** y girando el dial frontal/trasero (se cambia el tamaño del marco de la zona de medición de la distancia de múltiples puntos).



Cuando se reduce el intervalo de la zona de medición de la distancia, puede utilizar los botones   para mover la posición del marco de la zona de medición de la distancia de múltiples puntos.

- También puede realizar una operación táctil (tocar o arrastrar) para mover la posición del marco de la zona de medición de la distancia de múltiples puntos.
- Pulse el botón **MODE** para que la posición del cuadro del área de medición multipunto vuelva al centro.

INDIVIDUAL (SELECCIÓN DE 1 PUNTO)

Enfoque con el marco de enfoque en la posición deseada. Esta función se encuentra disponible cuando se determina la posición del sujeto.

Modo de selección de 49 puntos



Modo de movimiento libre



Zona de movimiento del punto de enfoque

- Cada vez que se pulsa el botón **AEL**, el modo cambia entre [modo de selección de 49 puntos] y [modo de movimiento libre].
- Si se selecciona [modo de selección de 49 puntos], elija el marco de enfoque deseado pulsando los botones **<>**.
- Si se selecciona [Modo de movimiento libre], mueva el punto de enfoque según desee pulsando los botones **<>** (los puntos de enfoque se pueden mover dentro de la zona de movimiento del punto de enfoque).
- Para cambiar el tamaño (Grande, Mediano, Pequeño) del marco de enfoque, gire el dial frontal o el dial trasero.
- Puede mover el marco de enfoque tocándolo o arrastrándolo.
- Puede utilizar el botón **<>** para mover el cuadro de enfoque durante el aumento de la imagen.
- Pulse el botón **MODE** para que el cuadro de enfoque vuelva al centro.

TRACKING



(STILL)

La cámara realiza el seguimiento automático del sujeto bloqueado por el enfoque.

- El seguimiento solo se puede configurar en el modo AF-C.



Ajuste el sujeto al marco de enfoque y pulse el disparador hasta la mitad.

2

Una vez la cámara haya enfocado el sujeto, el color del marco cambia a verde. Si el sujeto se ha movido, aparece el punto de enfoque al que se ha movido.

- Si se interrumpe el seguimiento, el marco de enfoque vuelve a la posición inicial.

PRECAUCIÓN

- Es posible que no funcione correctamente el seguimiento en determinadas condiciones, como cuando:
 - el movimiento del sujeto es demasiado rápido
 - el sujeto es demasiado pequeño o demasiado grande
 - el brillo de la escena cambia
 - la escena es oscura

ENFOQUE CON EL ENFOQUE MANUAL

1

Configure el interruptor del selector del modo de enfoque (si estuviera presente en el objetivo) en el modo **MF**.

Configure el modo de enfoque de la cámara en **MF** (enfoque manual) si el objetivo no tiene un interruptor del selector del modo de enfoque (consulte P.52).

2

Gire el anillo de enfoque del objetivo hasta obtener una imagen definida y clara.

OTROS AJUSTES DE ENFOQUE

AF+MF

Puede realizar ajustes de enfoque precisos manualmente después de enfocar con la función de enfoque automático.

  **SHOOT** → **[Enfoque]** → **[AF+MF]** → **[On]**

Pulse el disparador hasta la mitad. Después de enfocar, gire el anillo de enfoque para ajustar el enfoque mientras pulsa el disparador hasta la mitad.

PRECAUCIÓN

- Si se coloca un objetivo con un ajuste preciso manual habilitado a través del convertidor de la montura MC-21, siempre se pueden realizar ajustes precisos, incluso si la cámara se configura en **[Off]**.

PRE-AF

(STILL)

El modo AF se activa antes de pulsar el disparador hasta la mitad.

[ SHOOT] → [Enfoque] → [Pre-AF] → [On]

AF CONSTANTE



(CINE)



El modo AF se activa antes de grabar un vídeo y continúa funcionando incluso cuando se graba un vídeo.



[  SHOOT] → [Enfoque] → [AF constante] → [On]

AF DETECCIÓN DE ROSTRO / OJO

Enfoca preferentemente el rostro o el ojo de una persona.

Pulse el botón  y, a continuación, pulse el botón **AEL**. Cada vez que pulsa el botón , puede cambiar entre Solo rostro y AF detección de rostro/ojo.

De lo contrario, para configurar este modo, seleccione [  SHOOT] → [Enfoque] → [AF detección de rostro / ojo].

| | | |
|--|--------------------------------------|---|
|  | Off (Valor predeterminado) | Establece la configuración en el modo AF normal. |
|  | Solo rostro | Se enfoca preferentemente cuando se detecta un rostro. |
|  | Rostro / ojo automático | Se enfoca preferentemente cuando se detecta un rostro, y cuando se detecta un ojo, se enfoca. |



Cuando se detectan un rostro y un ojo, aparece el marco de detección naranja. Cuando el rostro y el ojo detectados se enfocan después de pulsar el disparador hasta la mitad, el marco de detección cambia a verde.

- Se cambia el modo a "Evaluativa" que enfoca el rostro detectado.
- Si se detectan los rostros de varias personas, aparece el marco de detección para el rostro que parece estar más cerca.

PRECAUCIÓN

- [AF detección de rostro/ojo] no se encuentra disponible en el modo MF.
- La detección del rostro/ojo puede fallar en los siguientes casos:
 - Una parte de la cara está cubierta por unas gafas de sol, un sombrero, flequillo, etc.
 - La escena es oscura o aparece retroiluminada.
 - El sujeto está desenfocado.
 - El sujeto se mueve rápidamente.
- Si falla la detección de rostro, el rostro se enfoca al utilizar el marco de enfoque seleccionado.

LIMITADOR DE ENFOQUE

Limita el intervalo operativo del enfoque para acelerar la velocidad AF.

[/ SHOOT] → [Enfoque] → [Limitador de enfoque] o [/ SHOOT] → [Ajustes de Función del Objetivo] → [Limitador de enfoque]

| | | |
|----------------------------|--------------|---|
| Off (Valor predeterminado) | | No limita el intervalo operativo. |
| On | Lado cercano | El enfoque solo funciona en el lado próximo al centro. |
| | Lado lejano | El enfoque solo funciona en el lado más lejano al centro. |

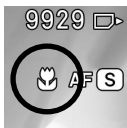

Si se selecciona [**Lado cercano**], aparece el icono . Si se selecciona [**Lado lejano**], aparece el icono .

PRECAUCIÓN

- Este ajuste solo se encuentra disponible para objetivos compatibles. Para obtener información detallada, consulte el manual del objetivo.

AUMENTO AF

Especifique el método de aumento en el modo AF.

[/ SHOOT] → [Enfoque] → [Aumento AF]

| | |
|--|---|
| Ampliación de Imagen | Seleccione el intervalo de ampliación de imagen. |
| Aumento automático | Establece si se debe aumentar o no automáticamente una imagen al enfocar. |
| Duración del Aumento Automático | Especifique el periodo de aumento. |

Ampliación de Imagen

| | |
|--------------------------|--|
| Pantalla completa | Amplía una imagen a pantalla completa. |
| PIP | Amplía una imagen con un intervalo del 25 % en el centro de la pantalla. |

Aumento automático

| | |
|------------|-----------------------------------|
| Off | No realiza el aumento automático. |
| On | Realiza el aumento automático. |

Duración del Aumento Automático

| | | |
|---------------|---------------|---------------|
| 1 seg. | 2 seg. | 5 seg. |
|---------------|---------------|---------------|

- En el modo AF, se amplía una imagen centrándose alrededor del marco de enfoque que se había enfocado.
- Durante la ampliación de la imagen, se puede cambiar la ampliación (4x/8x) con el dial frontal/trasero.

AF DURANTE EL AUMENTO DE IMAGEN



Se puede realizar el disparo AF durante la ampliación de la imagen. Puede enfocar en una parte precisa.

[/ SHOOT] → [Enfoque] → [AF durante el Aumento de Imagen] → [On]

Al configurarlo en [On], aparece la marca "+" en el centro de la imagen ampliada.

Pulse el botón **OK** para ampliar la imagen, ajuste el sujeto a la marca "+" y pulse el disparador hasta la mitad. Cuando el sujeto está enfocado, la marca "+" cambia a verde. A continuación, accione el obturador.

CONSEJO

- El obturador se acciona con la imagen ampliada, de modo que se pueda determinar la composición y la posición del marco de enfoque antes de disparar.
- Puede utilizar el botón  para mover el cuadro de enfoque durante el aumento de la imagen.
- Pulse el botón **MODE** para que el cuadro de enfoque vuelva al centro.

PRIORIZAR ENFOQUE/DISPARO

(STILL) Puede cambiar la operación que se inicia cuando se mantiene pulsado el disparador en cada modo AF.

Para configurar esta opción, seleccione [ **SHOOT**] → [Enfoque] → [Priorizar enfoque / disparo] → [AF **S** Prioridad] o [AF **C** Prioridad].

| | |
|--|---|
| Disparo | Acciona el obturador incluso si el sujeto está desenfocado. |
| Enfoque (Valor predeterminado) | No acciona el obturador hasta que el sujeto esté enfocado. |

- En AF **S**, cuando se configura el Dial de Modos en [**Continuo**], el disparo continuo se lleva a cabo en la posición de enfoque del primer fotograma, incluso aunque se seleccione cualquiera de los ajustes.

AUMENTO MF

Especifique el método de aumento en el modo MF.

[ /  **SHOOT**] → [Enfoque] → [Aumento MF]

| | |
|--|---|
| Ampliación de Imagen | Seleccione el intervalo de ampliación de imagen. |
| Aumento automático | Establece si se debe ampliar o no automáticamente una imagen cuando se gira el anillo de enfoque. |
| Duración del Aumento Automático | Especifique el periodo de aumento. |

Ampliación de Imagen

| | |
|--------------------------|--|
| Pantalla completa | Amplía una imagen a pantalla completa. |
| PIP | Amplía una imagen con un intervalo del 25 % en el centro de la pantalla. |

Aumento automático

| | |
|------------|-----------------------------------|
| Off | No realiza el aumento automático. |
| On | Realiza el aumento automático. |

Duración del Aumento Automático

| | | |
|---------------|---------------|---------------|
| 1 seg. | 2 seg. | 5 seg. |
|---------------|---------------|---------------|

- Se amplía una imagen centrándola alrededor del marco de enfoque visualizado.
- Durante la ampliación de la imagen, se puede cambiar la ampliación (4x/8x) con el dial frontal/trasero.

AMPLIACIÓN DE IMAGEN CON EL BOTÓN OK



Al pulsar el botón **OK**, se amplía la imagen. La función de ampliación de imagen se encuentra disponible cuando se desea comprobar previamente el punto de enfoque, cuando **[Aumento automático]** se configura en **[Off]**, o cuando el objetivo no es compatible con el aumento automático.

- Para volver a la visualización normal, pulse de nuevo el botón **OK**.
- En el modo MF, si pulsa el disparador hasta la mitad, la ampliación de imagen se acciona temporalmente.
- Se puede asignar la función de ampliación de imagen al botón **AEL**.
- Además, puede tocar dos veces el panel táctil para habilitar la ampliación de imagen de la misma manera que al utilizar el botón **OK**.

VISUALIZACIÓN MF

(CINE/STILL) Esta función muestra la barra de escala que resulta útil para enfocar en el modo MF.

[ /  SHOOT] → [Enfoque] → [Visualización MF]



| | |
|--|--|
| Off | No muestra la barra de escala. |
| Barra de escala  | Muestra la barra de escala en la que el lado lejano se encuentra a la izquierda y el lado cercano se encuentra a la derecha. |
| Barra de escala  | Muestra la barra de escala en la que el lado cercano se encuentra a la izquierda y el lado lejano se encuentra a la derecha. |
| Distancia focal | Seleccione la unidad de distancia de enfoque. M (metro), FEET (pies) |

PRECAUCIÓN

- Este ajuste solo se encuentra disponible para objetivos compatibles.

AVISO ENFOQUE (FOCUS PEAKING)

Enfatiza el contorno de la parte enfocada sobre el sujeto de la pantalla. Esta función resulta útil para enfocar. Para el aviso, puede seleccionar colores de fácil visualización en función del sujeto.

[ /  SHOOT] → [Enfoque] → [Aviso Enfoque (Focus Peaking)]

| | | | | |
|-----------------------------------|--------------|-------------|-----------|----------------|
| Off (Valor predeterminado) Off | Blanco WH | Negro BK | Rojo R | Amarillo YE |
|-----------------------------------|--------------|-------------|-----------|----------------|

PRECAUCIÓN

- No se puede utilizar [Aviso Enfoque (Focus Peaking)] con [Patrón Cebra] (P.49). Si ambos se configuran en [On], [Patrón Cebra] tiene prioridad.

CONTROL DE ANILLO DE ENFOQUE

Puede cambiar la cantidad de movimiento del enfoque con respecto al ángulo de rotación del anillo de enfoque durante el enfoque manual.

Seleccione [ /  SHOOT] → [Enfoque] → [Control anillo enf.] o [ /  SHOOT] → [Ajustes de Función del Objetivo] → [Control anillo enf.].

| | |
|--|---|
| No lineal (Valor predeterminado) | La cantidad de movimiento de enfoque cambia según la velocidad de rotación del anillo de enfoque. |
| Lineal | El enfoque se mueve en una cantidad fija de acuerdo con el ángulo de rotación del anillo de enfoque. El ángulo de rotación se establece en [Lineal] → [Ángulo de rotación]. |

Ángulo de rotación

Se puede configurar de 90 grados a 720 grados (paso de 30 grados) y [Máximo].

- En la pantalla de ajuste del ángulo de rotación, se muestran el "ángulo de funcionamiento real", el "nombre de la lente" y el "rango de ángulo ajustable (ángulo mínimo / ángulo máximo)" de la lente colocada.

PRECAUCIÓN

- Este ajuste solo se encuentra disponible para objetivos compatibles.
- El ángulo de funcionamiento real está limitado al rango de ángulo mínimo / máximo de la lente que está usando, independientemente del ángulo que establezca.

CAMBIO DE CUADRO DE ENFOQUE RÁPIDO

Puede utilizar el botón  para mover directamente el cuadro de enfoque (el cuadro del área de medición multipunto cuando la cámara está en el modo de puntos de enfoque automático múltiple).

- Esta función se debe asignar al botón . Consulte [FUNCIONES DE BOTONES PERSONALIZADOS] (P.118).

VISTA PREVIA DE PROFUNDIDAD DE CAMPO

(STILL)

Puede comprobar la profundidad de campo (el área de una imagen que se ha definido razonablemente) reduciendo al número f real antes de disparar.

- Esta función se debe asignar a un botón personalizado. Asigne [**Vista previa de profundidad de campo**] al botón personalizado deseado (P.118).
- La vista previa de profundidad de campo se activa mientras se pulsa y se mantiene pulsado el botón.
- El botón al que se asigna la vista previa de profundidad de campo no funcionará en el modo CINE.

TOCAR AF / TOCAR OBTURADOR

Puede activar el modo AF o tomar fotografías tocando el panel táctil.

Para configurar Tocar AF/Tocar obturador, seleccione [ SYSTEM] → [Funcionamiento táctil] → [On] → [Pulsación].

- Tanto [Tocar AF] como [Tocar obturador] se activan dentro del rango de movimiento del cuadro de enfoque.

Tocar AF

El enfoque automático se activa en el punto que toca.

- Cuando el cuadro de enfoque se configura en [**Individual**], el cuadro de enfoque se mantiene en el punto que toca.
- Cuando el cuadro de enfoque se configura en [**Múltiples puntos de enfoque automático**] y [**Tracking**], el cuadro de enfoque vuelve al estado anterior después de enfocar.
- Cuando se selecciona [**AF detección de rostro/ojo**], la detección de rostro/ojo se reinicia después de enfocar.
- Cuando se selecciona el enfoque manual, el cuadro de enfoque se mueve al punto que toca. Sin embargo, el enfoque automático no se activa.

Tocar obturador

(STILL)

El enfoque automático se activa para tomar una foto en el punto que toca.

- El obturador táctil no se encuentra disponible en el modo CINE.
- El movimiento del cuadro de enfoque después de tomar una fotografía es casi el mismo que cuando utiliza [**Tocar AF**].
- Cuando se selecciona el enfoque manual, las imágenes se toman sin enfoque automático. Después de tomar las fotografías, el cuadro de enfoque se mueve al punto que toca.

DIAL DE MODOS



(STILL) Seleccione la operación en el momento en que se acciona el obturador; por ejemplo, el autodisparador o el disparo continuo.

Para configurar la operación, abra el menú de ajuste rápido o seleccione [**SHOOT**] → [**Dial de Modos**].

| | | | |
|--|--|--|-------------------------------|
| | Disparo Simple (Valor predeterminado) | | |
| | Continuo (velocidad alta, 10 fotogramas/seg.) | | |
| | Continuo (velocidad media, 5 fotogramas/seg.) | | |
| | Continuo (velocidad baja, 3 fotogramas/seg.) | | |
| | Autodisparador 2 seg. | | Autodisparador 10 seg. |
| | Temporizador Intervalo | | |

DISPARO SIMPLE

Al pulsar el disparador, solo se captura una imagen.

CONTINUO

Cuando mantiene completamente pulsado el disparador, la cámara captura imágenes de forma continua.



El número que aparece en la parte inferior derecha del monitor LCD, indica la cantidad de búfer que queda. Es el número máximo de fotografías para el disparo continuo. (Si el número máximo de fotografías para el disparo continuo supera los nueve fotografías, la pantalla no cambiará de **9**). El obturador no se puede accionar cuando el número pasa a ser **0**.

PRECAUCIÓN

- No se pueden combinar las siguientes funciones o ajustes.

| |
|---|
| HDR, Enfoque BKT, Fill Light BKT, Fotografía con flash, Fill Light, Ajustes de sensibilidad ISO añadidos con [Ampliación de ISO baja compuesta] |
|---|

- El máximo número de fotografías el disparo continuo son:

| | 9.5K | 6.2K | 4.8K, UHD, FHD |
|--|------|------|----------------|
| DNG(14bit)+JPEG | 12 | 12 | 12 |
| DNG(12bit)+JPEG, DNG(14bit), DNG(12bit) | 12 | 28 | 50 |
| JPEG | 14 | 35 | 57 |

AUTODISPARADOR

Autodisparador 2seg El obturador se disparará 2 segundos después de presionar totalmente el botón disparador.

Autodisparador 10seg El obturador se disparará 10 segundos después de presionar totalmente el botón disparador.

Después de que usted decida la composición de su imagen, presione el botón del obturador "a medio camino" para ajustar el autofocus. Cuando presione el botón del disparador totalmente, desaparecerá la imagen del visualizador, y se activará el contador de tiempo para el disparo.



Durante la operación de autodesparador oír un sonido de señal. Este sonido será mucho más rápido dos segundos antes de que se dispare el obturador.



- Cuando [ SYSTEM] → [**Sonidos electrónicos**] → [**Volumen Temporizador**] está fijado en [0], el sonido electrónico no sonará incluso en el modo de auto disparo.
- Si quiere cancelar la operación de autodesparador, apague la cámara.

TEMPORIZADOR DE INTERVALO

Se pueden tomar fotografías automáticamente a intervalos seleccionados.



1

Seleccione [**Temporizador Intervalo**] y pulse el botón  para mostrar la pantalla del ajuste Temporizador Intervalo. (Cuando se pulsa el botón  después de seleccionar [**Temporizador Intervalo**], la imagen se toma con los ajustes utilizados anteriormente).

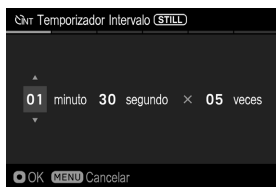
Para configurarlo desde el menú de ajuste rápido, seleccione [ INT] y pulse el botón AEL para mostrar la pantalla del ajuste Temporizador Intervalo. (Cuando se pulsa el botón  o se pulsa el disparador hasta la mitad después de seleccionar [ INT], la imagen se toma con los ajustes utilizados anteriormente).



2

Establezca el intervalo deseado y el número de exposiciones mediante el uso de los botones  .

(El intervalo se puede ajustar desde 1 segundos a 60 minutos. El número de exposiciones se puede establecer entre 2~99 veces, o ilimitado (∞).)

3

Presione el botón  para aplicar los ajustes, y presione el botón **MENU** para volver al modo de disparo.

4

Presione el botón obturador para empezar para iniciar el disparo a intervalos.

- Durante el disparo con intervalos, se inicia la exposición y se muestra el número de exposiciones restantes
- Cuando el Modo de enfoque se fija en AF, el AF se bloqueará según el primer encuadre. A partir de aquí, las siguientes imágenes se tomarán con la misma posición de enfoque que el primer disparo.

- Si el intervalo seleccionado es corto, la cámara puede empezar a tomar la siguiente imagen antes que la pantalla vuelva al modo de captura.
- El Valor de la Exposición se mide en cada intervalo de disparo. Si desea tomar fotografías con el mismo valor de exposición, ajuste el modo de exposición manual o fije el valor de la exposición presionando el botón AEL antes de disparar.
- Para terminar el disparo por Intervalómetro, pulse Disparador.

ATENCIÓN



- No se pueden combinar las siguientes funciones o ajustes.

| |
|--|
| HDR, Encuadramiento, Fill Light, Fotografía con flash Ajustes de sensibilidad ISO añadidos con [Ampliación de ISO baja compuesta] |
|--|

- El disparo por intervalos se cerrará automáticamente si la batería está vacía. Le recomendamos que utilice el adaptador de CA "SAC-7P" (se vende por separado). (P.163)
- Una vez ajustado el temporizador de intervalos, la cámara mantendrá continuamente dichos intervalos. Para descartar el temporizador de intervalos, cambie a otro modo en [Dial de Modos]
- Dependiendo de los ajustes, el tiempo de procesar la imagen puede variar. Puede que esto haga el tiempo del intervalo más largo que el seleccionado.

ESTABILIZACIÓN

Configure los ajustes de la función Estabilización.

Seleccione [ /  SHOOT] → [Estabilización] → [Estabilización óptica del objetivo] o [Estabilización electrónica] (CINE) y especifique [On] u [Off].

ESTABILIZACIÓN ÓPTICA DEL OBJETIVO

Esta función le permite encender o apagar el objetivo con la función de estabilización instalada. Cuando se facilite el interruptor de estabilización (interruptor de SO, etc.) en la parte del objetivo, utilice el interruptor en la parte del objetivo.

También puede seleccionar [ /  SHOOT] → [Ajustes de Función del Objetivo] → [Estabilizador Óptico] (CINE) para configurar esta función.

ESTABILIZACIÓN ELECTRÓNICA

(CINE)

Esta función genera un vídeo con movimiento reducido de la cámara mientras combina varios cuadros antes y después del objetivo.

PRECAUCIÓN

- **[Estabilización electrónica]** no se puede utilizar simultáneamente con **[Estabilización óptica del objetivo]**.
- Cuando filme con la cámara fijada en un trípode, etc., ajuste la Estabilización electrónica en **[Off]**.
- Cuando se utiliza la estabilización electrónica, el Recorte de zoom funciona y el **[Límite inferior del zoom]** se limita a x1,24.
- El intervalo de sensibilidad ISO que se puede seleccionar se limita de ISO 100 a 6400.
- No se pueden combinar las siguientes funciones o ajustes.

Formato: CinemaDNG, HDR, Ajustes de sensibilidad ISO añadidos con **[Ampliación de ISO baja compuesta]**, Visor del director

- La estabilización electrónica no se encuentra disponible en las siguientes velocidades de fotogramas.

119.88 fps, 100 fps

AJUSTE DE SENSIBILIDAD ISO





Puede configurar la sensibilidad ISO para disparar.

Para configurar la sensibilidad ISO, abra el menú de ajuste rápido o seleccione **[📷 / 👤 SHOOT]** → **[Ajustes de sensibilidad ISO]** → **[Sensibilidad ISO]**.

| | |
|---|---|
| ISO Auto (Valor predeterminado) | La sensibilidad se configura automáticamente en función del brillo. (ISO 100 a 6400) |
| ISO 100 a 25600 | La sensibilidad se fija en cada valor. |



Puede cambiar el paso de ajuste de la sensibilidad ISO.

[ /  SHOOT] → [Ajustes de sensibilidad ISO] → [Pasos Sensibilidad ISO]

| | |
|------|-------------------------------|
| 1 EV | 1/3 EV (Valor predeterminado) |
|------|-------------------------------|

AMPLIACIÓN DE LA SENSIBILIDAD ISO

Esta función le permite ampliar el intervalo de ajuste de la sensibilidad ISO.

[ /  SHOOT] → [Ajustes de sensibilidad ISO] → [Ampliación de la sensibilidad ISO]

| | |
|----------------------------------|------------------------|
| Ampliación de ISO baja compuesta | Ampliación de ISO alta |
|----------------------------------|------------------------|

Cuando se configura cada uno de ellos en [On], se añade una sensibilidad ampliada. (Se subrayan los ajustes de sensibilidad añadida).

AMPLIACIÓN DE ISO BAJA COMPUESTA

(STILL) Esta función le permite tomar varias imágenes a la vez, generar el mismo estado que la síntesis automática o el disparo de baja sensibilidad, y tomar fotografías con una gradación rica y con ruidos reducidos.

| | |
|--|---|
| ISO 6 - 80 ISO 6, 12, 25, 50 (para el paso 1 EV) | Se obtiene una imagen equivalente a cada nivel de sensibilidad. |
|--|---|

PRECAUCIÓN

- Se puede producir un desajuste de la imagen cuando el sujeto se mueve rápidamente o cuando la velocidad de obturación es lenta.
- Esta función no se puede configurar en el límite inferior de [ISO Auto].
- Entre ISO 6 e ISO 80, el rango seleccionable de velocidades de obturación y el rango de operación cambian dependiendo de la configuración de sensibilidad ISO.
- Los ajustes de sensibilidad ISO añadidos en la ampliación de ISO baja compuesta no se pueden utilizar en combinación con la función siguiente.

| |
|--|
| Dial de Modos: Continuo, Temporizador Intervalo, Encuadramiento, HDR, Fill Light, Estabilización electrónica, Fotografía con flash |
|--|

AMPLIACIÓN DE ISO ALTA

Esta función le permite ampliar la sensibilidad ISO en la parte de la sensibilidad alta.

Se añaden las sensibilidades siguientes.

ISO 32000 – 102400

ISO 51200, 102400 (para el paso 1 EV)

PRECAUCIÓN

- Esta función permite disparar en entornos oscuros; sin embargo, es probable que se produzcan ruidos que pueden reducir la resolución.

AJUSTES DE ISO AUTOMÁTICO

(CINE/STILL)

Especifique el límite más bajo o más alto de la sensibilidad ISO en el modo ISO Auto, así como el límite más bajo de la velocidad de obturación (ángulo del obturador máximo) en el modo **P** y **A**.

  **SHOOT**] → [Ajustes de sensibilidad ISO] → [Ajustes automáticos]

| | |
|------------------------|--|
| Límite inferior de ISO | 100 a 20000 (Ampliación de ISO alta: máx.80000) |
| Límite superior de ISO | 125 a 25600 (Ampliación de ISO alta: máx.102400) |

Limitador baja obturación

| | |
|--|--|
| Auto (más rápido) | Configure una velocidad de obturación más rápida que la estándar en dos niveles. |
| Auto (rápido) | Configure una velocidad de obturación más rápida que la estándar en un nivel. |
| Auto (Estándar) (Valor predeterminado) | Configure aproximadamente un segundo de la distancia focal del objetivo. |
| Auto (lento) | Configure una velocidad de obturación más lenta que la estándar en un nivel. |
| Auto (más lento) | Configure una velocidad de obturación más lenta que la estándar en dos niveles. |
| 1/8000 seg. a un segundo | Configure cada velocidad de obturación. |

- Los elementos y las opciones anteriores se cambian a las siguientes opciones cuando se selecciona el modo CINE (estilo/ángulo CINE).

Máximo ángulo del obturador

| | |
|--|--|
| Auto (Más estrecho) | Configure un ángulo del obturador más estrecho que el estándar en dos niveles. |
| Auto (Estrecho) | Configure un ángulo del obturador más estrecho que el estándar en un nivel. |
| Auto (Estándar) (Valor predeterminado) | Básicamente, ajuste el ángulo del obturador a 180°. |
| Auto (Ancho) | Configure un ángulo del obturador más ancho que el estándar en un nivel. |
| Auto (Más ancho) | Configure un ángulo del obturador más ancho que el estándar en dos niveles. |
| 1.1° a 360° * | Configure cada ángulo del obturador. |

*En el modo CINE, la velocidad de obturación disponible (ángulo del obturador) varía en función del ajuste de la frecuencia de fotogramas.

AJUSTE DE ARCHIVO DE IMAGEN

(STILL)

Configure la calidad de la imagen, el tamaño de la imagen y la relación de aspecto de las imágenes fijas.

AJUSTE DE LA CALIDAD DE IMAGEN

3:2

DNG+J

Configure el formato de las imágenes de grabación o la calidad de imagen de las imágenes JPEG.

Menú de ajuste rápido, o [**SHOOT**] → [Ajustes de imagen] → [Calidad de Imagen]

| | | |
|--------------|---------------------------------------|---------------------------------------|
| DNG+J | DNG+JPEG | DNG (RAW) + FINE(JPEG) simultáneo |
| DNG | DNG | Formato DNG (RAW) |
| FINE | FINE (Valor predeterminado) | JPEG • Alta calidad de imagen |
| NORM. | NORMAL | JPEG • Calidad de imagen estándar |
| BASIC | BASIC | JPEG • Prioridad al tamaño de archivo |

PRECAUCIÓN

- DNG+JPEG y DNG no se pueden utilizar en combinación con la función siguiente.

HDR

Puede especificar el recuento de bits de memoria de las imágenes DNG.

Menú de ajuste rápido, o [📷 SHOOT] → [Ajustes de imagen] → [Calidad DNG].

| | |
|---------|--------------------------------|
| 12 bits | 14 bits (Valor predeterminado) |
|---------|--------------------------------|

- La configuración en [14 bits] ofrece una rica gradación.
- Las imágenes DNG de 14 bits solo se pueden configurar con una combinación de **tamaño de imagen** (P.72) y el factor de aumento en el **recorte de zoom** (P.80) mostrados en la tabla siguiente.

| Tamaño de Imagen | 9.5K | 6.2K | 4.8K | UHD | FHD |
|------------------|-------|-------|------|------|------|
| Tamaño de Imagen | x1.00 | x1.53 | x2.0 | x2.5 | x5.0 |

CONSEJO







- DNG (formato RAW) es un formato de grabación basado en las propiedades materiales. Se requiere un proceso de revelado por parte de **SIGMA Photo Pro**, etc. **SIGMA Photo Pro** se puede descargar gratuitamente en nuestro sitio web. Sigma recomienda que actualice siempre **SIGMA Photo Pro**.
sigma-global.com/en/software/
- Si fuera necesario, puede crear imágenes JPEG con la cámara a partir de imágenes DNG. Consulte "**Revelado DNG**" (página 135).
- DNG es la información de imagen RAW desarrollada por Adobe Systems Incorporated.

AJUSTE DEL TAMAÑO DE IMAGEN



Configure el número de píxeles de grabación (tamaño de imagen) de una imagen.

Menú de ajuste rápido, o [📷 SHOOT] → [Ajustes de imagen] → [Tamaño de Imagen]

| | | |
|---|---------------------------------------|--|
|  AUTO | Auto (Valor predeterminado) | El tamaño de la imagen varía en función del factor de aumento de recorte (P.80) o el formato del objetivo que conecte. |
|  9.5K | 9.5K | 60M 9520 x 6328 (Cuando se fija como 3:2) |
|  6.2K | 6.2K | 26M 6240 x 4144 (Cuando se fija como 3:2) (El tamaño máximo de imagen al utilizar un objetivo de formato APS-C) |
|  4.8K | 4.8K | 15M 4768 x 3168 (Cuando se fija como 3:2) |
|  UHD | UHD | 9.8M 3840 x 2552 (Cuando se fija como 3:2) |
|  FHD | FHD | 2.5M 1920 x 1280 (Cuando se fija como 3:2) |

- A continuación se muestra la relación entre el factor de aumento de recorte cuando se selecciona **Auto** y el tamaño de la imagen grabada (*1).

| | | | | |
|--------------|-------------------|------------------|----------------|------------------|
| x1.00 |x1.53 |x2.0 | ...x2.5 |x5.0 |
| 9.5K | 6.2K | 4.8K | UHD | FHD |

- Cuando la calidad de la imagen se configura en DNG+JPEG, los archivos DNG y JPEG se graban con el tamaño de imagen especificado. (*1)

(*1)

Cuando la calidad de imagen se configura en DNG de 14bits o DNG+JPEG de 14 bits, las condiciones varían. Consulte **[Recorte de zoom]** en la página 80.

AJUSTE DE LA RELACIÓN DE ASPECTO

3:2 **DNG+J**

Configure la relación de aspecto de una imagen.

Menú de ajuste rápido, o **[SHOOT]** → **[Ajustes de imagen]** → **[Relación de aspecto]**

| | |
|---|--|
| 21:9 | Relación de aspecto similar a la de las pantallas anchas utilizadas en cine |
| 16:9 | Relación de aspecto como en las TV de alta definición. |
| 3:2 (Valor predeterminado) | Relación de aspecto como en las cámaras de película de 35mm. |
| Tamaño A ($\sqrt{2}:1$) | La relación de aspecto es la misma que la del tamaño de papel de la serie A general. |

| | |
|------------|---|
| 4:3 | Relación de aspecto similar a la las TV y pantallas de ordenador tradicionales. |
| 7:6 | La proporción de aspecto es la misma que las de las cámaras de película 6x7. |
| 1:1 | La proporción de aspecto es la misma que las de las cámaras de película 6x6. |

- La imagen de cada relación de aspecto se recorta y se crea a partir de una imagen de la relación de aspecto básica, "3:2", de este producto.

CONSEJO

- Una imagen DNG se puede cambiar a otra relación de aspecto con **SIGMA Photo Pro** o la función de revelado DNG de la cámara.

Al disparar con una relación de aspecto diferente a 3:2, la trama se muestra normalmente en negro. Al ser semitransparente, es posible utilizarla como un visor deportivo que permite a los usuarios comprobar las áreas circundantes de la imagen.

[ SHOOT] → [Ajustes de visualización en directo] → [Marco exterior]

| | |
|-------------------------------------|--------------------|
| Negro (Valor predeterminado) | Translúcido |
|-------------------------------------|--------------------|

TAMAÑO DE ARCHIVO DE IMAGEN

Combinación de Calidad de Imagen • Tamaño de Imagen • Relación de Apstecto resultan un tamaño aproximado por imagen según la siguiente tabla (MB).

- El tamaño del archivo cambia dependiendo de los sujetos.

Tamaño de Imagen 9.5K

| Relación de aspecto | Tamaño de Imagen | 📷 Calidad de Imagen | | | | |
|---------------------|------------------|---------------------|------------|------|-------|-------|
| | | DNG(14bit) | DNG(12bit) | FINE | NORM. | BASIC |
| 21:9 | 39M (9520x4080) | 129.6 | 115.2 | 28.6 | 14.9 | 12.4 |
| 16:9 | 51M (9520x5352) | 138.5 | 124.1 | 37.5 | 19.5 | 16.3 |
| 3:2 | 60M (9520x6328) | 145.3 | 130.9 | 44.3 | 23.1 | 19.3 |
| TamañoA(√2:1) | 57M (8944x6328) | 142.7 | 128.2 | 41.6 | 21.7 | 18.1 |
| 4:3 | 53M (8432x6328) | 140.3 | 125.9 | 39.2 | 20.5 | 17.1 |
| 7:6 | 50M (7856x6328) | 137.6 | 123.2 | 36.6 | 19.1 | 15.9 |
| 1:1 | 40M (6328x6328) | 130.5 | 116.1 | 29.5 | 15.4 | 12.8 |

Tamaño de Imagen 6.2K

(El tamaño máximo de imagen al utilizar un objetivo de formato APS-C)

| Relación de aspecto | Tamaño de Imagen | Calidad de Imagen | | | | |
|-------------------------|------------------|-------------------|------------|------|-------|-------|
| | | DNG(14bit) | DNG(12bit) | FINE | NORM. | BASIC |
| 21:9 | 17M (6240x2672) | 55.8 | 49.6 | 12.3 | 6.5 | 5.4 |
| 16:9 | 22M (6240x3512) | 59.7 | 53.5 | 16.2 | 8.5 | 7.1 |
| 3:2 | 26M (6240x4144) | 62.6 | 56.4 | 19.1 | 10.0 | 8.3 |
| TamañoA($\sqrt{2}$:1) | 24M (5856x4144) | 61.4 | 55.2 | 17.9 | 9.4 | 7.8 |
| 4:3 | 23M (5520x4144) | 60.4 | 54.2 | 16.9 | 8.8 | 7.4 |
| 7:6 | 21M (5152x4144) | 59.3 | 53.1 | 15.8 | 8.2 | 6.9 |
| 1:1 | 17M (4144x4144) | 56.2 | 50.0 | 12.7 | 6.7 | 5.6 |

Tamaño de Imagen 4.8K

| Relación de aspecto | Tamaño de Imagen | Calidad de Imagen | | | | |
|-------------------------|------------------|-------------------|------------|------|-------|-------|
| | | DNG(14bit) | DNG(12bit) | FINE | NORM. | BASIC |
| 21:9 | 9.7M (4768x2040) | 32.7 | 29.1 | 7.2 | 3.8 | 3.2 |
| 16:9 | 13M (4768x2680) | 35.0 | 31.3 | 9.5 | 5.0 | 4.2 |
| 3:2 | 15M (4768x3168) | 36.7 | 33.0 | 11.2 | 5.9 | 4.9 |
| TamañoA($\sqrt{2}$:1) | 14M (4480x3168) | 36.0 | 32.4 | 10.5 | 5.5 | 4.6 |
| 4:3 | 13M (4224x3168) | 35.4 | 31.8 | 9.9 | 5.2 | 4.4 |
| 7:6 | 12M (3920x3168) | 34.7 | 31.1 | 9.2 | 4.8 | 4.0 |
| 1:1 | 10M (3168x3168) | 33.0 | 29.3 | 7.5 | 3.9 | 3.3 |

Tamaño de Imagen UHD

| Relación de aspecto | Tamaño de Imagen | Calidad de Imagen | | | | |
|-------------------------|------------------|-------------------|------------|------|-------|-------|
| | | DNG(14bit) | DNG(12bit) | FINE | NORM. | BASIC |
| 21:9 | 6.3M (3840x1648) | 21.3 | 19.0 | 4.7 | 2.5 | 2.1 |
| 16:9 | 8.3M (3840x2160) | 22.8 | 20.4 | 6.2 | 3.3 | 2.7 |
| 3:2 | 9.8M (3840x2552) | 23.9 | 21.5 | 7.3 | 3.8 | 3.2 |
| TamañoA($\sqrt{2}$:1) | 9.2M (3616x2552) | 23.5 | 21.1 | 6.9 | 3.6 | 3.0 |
| 4:3 | 8.7M (3408x2552) | 23.1 | 20.7 | 6.5 | 3.4 | 2.9 |
| 7:6 | 8.1M (3168x2552) | 22.6 | 20.3 | 6.0 | 3.2 | 2.7 |
| 1:1 | 6.5M (2552x2552) | 21.5 | 19.1 | 4.9 | 2.6 | 2.2 |

Tamaño de Imagen FHD

| Relación de aspecto | Tamaño de Imagen | Calidad de Imagen | | | | |
|---------------------|------------------|-------------------|------------|------|-------|-------|
| | | DNG(14bit) | DNG(12bit) | FINE | NORM. | BASIC |
| 21:9 | 1.6M (1920x824) | 5.5 | 4.9 | 1.3 | 0.7 | 0.6 |
| 16:9 | 2.1M (1920x1080) | 5.9 | 5.3 | 1.6 | 0.9 | 0.8 |
| 3:2 | 2.5M (1920x1280) | 6.2 | 5.6 | 1.9 | 1.0 | 0.9 |
| TamañoA(√2:1) | 2.3M (1808x1280) | 6.1 | 5.5 | 1.8 | 1.0 | 0.8 |
| 4:3 | 2.2M (1696x1280) | 6.0 | 5.4 | 1.7 | 0.9 | 0.8 |
| 7:6 | 2.0M (1584x1280) | 5.8 | 5.3 | 1.6 | 0.9 | 0.7 |
| 1:1 | 1.6M (1280x1280) | 5.6 | 5.0 | 1.3 | 0.7 | 0.6 |

AJUSTE DE GRABACIÓN DE VÍDEO

(CINE)

Configure el formato de grabación, la resolución o la frecuencia de fotogramas de un vídeo.

FORMATO DE GRABACIÓN



Configure el formato de grabación y la calidad de un vídeo.

Menú de ajuste rápido, o [SHOOT] → [Ajustes de grabación] → [Formato]

| | |
|--------------------------------------|--|
| CinemaDNG | Se necesita el archivo de formato RAW durante el proceso de revelado de vídeo. |
| MOV (Valor predeterminado) | Formato de archivo disponible para editar imágenes. |

- Si se selecciona CinemaDNG, aparece [Profundidad de bits] en [Ajustes de grabación]. Seleccione el recuento de bits de memoria deseado.

| | | |
|-------|--------|--------|
| 8 bit | 10 bit | 12 bit |
|-------|--------|--------|

PRECAUCIÓN

- Los datos grabados con CinemaDNG constan de datos DNG de varias imágenes fijas (extensión: .DNG) y un archivo de audio individual (extensión: .WAV). Para obtener más información, consulte "**AJUSTE DESDE EL MENÚ [SYSTEM]**" - "Nombre/número de archivo" (P.142).
- CinemaDNG no se puede utilizar en combinación con la función siguiente.

| |
|---|
| HDR, Estabilización electrónica, Visor del director |
|---|

- Si se selecciona MOV, aparece [**Compresión**] en [**Ajustes de grabación**]. Seleccione el formato de compresión deseado.

| | |
|--------------------------------------|---|
| ALL-I (Todo-Intra) | Los datos se comprimen en unidades de fotogramas. El tamaño del archivo se amplía; sin embargo, la degradación de la imagen no se produce durante la edición. |
| GOP (Valor predeterminado) | Formato de compresión con el tamaño de archivo priorizado. Disponible durante largos periodos de disparo. |

RESOLUCIÓN



Configure la resolución (tamaño) de un vídeo.

Menú de ajuste rápido, o [**SHOOT**] → [**Ajustes de grabación**] → [**Resolución**]

| | |
|-----------------------------------|-------------|
| UHD (Valor predeterminado) | 3840 x 2160 |
| FHD | 1920 x 1080 |

FRECUENCIA DE FOTOGRAMAS

Configure la frecuencia de fotogramas (el número de fotogramas por segundo).

Menú de ajuste rápido, o [**SHOOT**] → [**Ajustes de grabación**] → [**Frecuencia de fotogramas**]

| | | | | |
|--|---------------|------------------|------------------|-------------------|
| 23.98 fps (Valor predeterminado) | 24 fps | 29.97 fps | 50 fps | 100 fps |
| | 25 fps | 48 fps | 59.94 fps | 119.88 fps |

PRECAUCIÓN

- Las frecuencias de fotogramas seleccionables se limitan en función del ajuste de resolución.

TASA DE BITS Y SOPORTES COMPATIBLES

La tabla siguiente muestra la correspondencia entre la tasa de bits de vídeo y los soportes compatibles en función de una combinación de ajustes de grabación de vídeo.

○: Disponible ×: No disponible

PRECAUCIÓN

- La operación no se garantiza en todos los soportes.

CinemaDNG

| Resolución | Profundidad de bits | Frecuencia de fotogramas (fps) | Tasa de bits (Mbps) | Soportes compatibles | |
|------------|---------------------|--------------------------------|---------------------|----------------------|-----------|
| | | | | SSD | SD UHS-II |
| UHD | 12bit | 29.97 | 3020 | ○ | × |
| | | 25 | 2520 | ○ | × |
| | | 24 | 2420 | ○ | × |
| | | 23.98 | 2400 | ○ | × |
| | 10bit | 29.97 | 2500 | ○ | × |
| | | 25 | 2090 | ○ | × |
| | | 24 | 2010 | ○ | × |
| | | 23.98 | 2000 | ○ | × |
| | 8bit | 29.97 | 2000 | ○ | × |
| | | 25 | 1670 | ○ | ○ |
| | | 24 | 1610 | ○ | ○ |
| | | 23.98 | 1600 | ○ | ○ |
| FHD | 12bit | 100 | 2540 | ○ | × |
| | | 59.94 | 1530 | ○ | ○ |
| | | 50 | 1270 | ○ | ○ |
| | | 48 | 1220 | ○ | ○ |
| | | 29.97 | 760 | ○ | ○ |
| | | 25 | 640 | ○ | ○ |
| | | 24 | 610 | ○ | ○ |
| | | 23.98 | 610 | ○ | ○ |
| | 10bit | 119.88 | 2540 | ○ | × |
| | | 100 | 2120 | ○ | × |
| | | 59.94 | 1280 | ○ | ○ |
| | | 50 | 1060 | ○ | ○ |
| | | 48 | 1020 | ○ | ○ |
| | | 29.97 | 640 | ○ | ○ |
| | | 25 | 530 | ○ | ○ |
| | | 24 | 510 | ○ | ○ |
| 23.98 | 510 | ○ | ○ | | |

CinemaDNG

| Resolución | Profundidad de bits | Frecuencia de fotogramas (fps) | Tasa de bits (Mbps) | Soportes compatibles | |
|------------|---------------------|--------------------------------|---------------------|----------------------|-----------|
| | | | | SSD | SD UHS-II |
| FHD | 8bit | 119.88 | 2050 | ○ | × |
| | | 100 | 1710 | ○ | × |
| | | 59.94 | 1020 | ○ | ○ |
| | | 50 | 850 | ○ | ○ |
| | | 48 | 820 | ○ | ○ |
| | | 29.97 | 510 | ○ | ○ |
| | | 25 | 430 | ○ | ○ |
| | | 24 | 410 | ○ | ○ |
| 23.98 | 410 | ○ | ○ | | |

- Visite nuestro sitio web para obtener la información más reciente relativa a los soportes compatibles.

sigma-global.com/en/special/fpl/acc_recommend/

MOV

| Formato de compresión | Resolución | Frecuencia de fotogramas (fps) | Tasa de bits (Mbps) | Soportes compatibles | |
|-----------------------|------------|--------------------------------|---------------------|----------------------|-----|
| | | | | SSD | SD |
| ALL-I | UHD | 29.97 | 440 | ○ | ○ |
| | | 25 | 440 | ○ | ○ |
| | | 24 | 440 | ○ | ○ |
| | | 23.98 | 440 | ○ | ○ |
| | FHD | 119.88 | 440 | ○ | ○ |
| | | 100 | 440 | ○ | ○ |
| | | 59.94 | 240 | ○ | ○ |
| | | 50 | 240 | ○ | ○ |
| | | 48 | 240 | ○ | ○ |
| | | 29.97 | 140 | ○ | ○ |
| | | 25 | 140 | ○ | ○ |
| | | 24 | 140 | ○ | ○ |
| | | 23.98 | 140 | ○ | ○ |
| | | GOP | UHD | 29.97 | 120 |
| 25 | 120 | | | ○ | ○ |
| 24 | 120 | | | ○ | ○ |
| 23.98 | 120 | | | ○ | ○ |
| FHD | 119.88 | | 100 | ○ | ○ |
| | 100 | | 100 | ○ | ○ |
| | 59.94 | | 70 | ○ | ○ |
| | 50 | | 70 | ○ | ○ |
| | 48 | | 70 | ○ | ○ |
| | 29.97 | | 60 | ○ | ○ |
| | 25 | | 60 | ○ | ○ |
| | 24 | | 60 | ○ | ○ |
| | 23.98 | | 60 | ○ | ○ |

- Para la grabación ALL-I, se recomiendan SSD y tarjetas SD con una velocidad de escritura de 60 MB/so más.

RECORTE DE ZOOM

SIGMA fp L incluye un "Recorte de zoom" que aprovecha una característica de un sensor de imagen de alta definición y ofrece efectos de zoom cambiando el área de grabación del sensor de imagen. Puede disfrutar del zoom incluso con un objetivo de distancia focal fija como si estuviera utilizando un objetivo de zoom.



Toque la pantalla con dos dedos y aléjelos (separe los dedos) para acercar y júntelos (acerque los dedos) para alejar. (Los factores de aumento que puede configurar y la posición del factor de aumento actual ▼ se muestran en la parte inferior de la pantalla).

- Cuando aparece la pantalla Recortar zoom, puede realizar operaciones de zoom con el dial frontal y trasero o los botones ◀ ▶.



- Con el recorte de zoom activo, aparece el icono Recorte de zoom .
- [Recorte de zoom] se puede asignar al menú de configuración rápida (P.36), el dial (P.117) o un botón personalizado (P.118).

PRECAUCIÓN

- No se pueden combinar las siguientes funciones o ajustes.

| |
|--------------------|
| Visor del director |
|--------------------|

AJUSTES DE RECORTE DE ZOOM

Configure los ajustes del recorte de zoom.

  SHOOT] → [Ajustes de recorte de zoom]

Recorte de zoom

Aparece la pantalla Recorte de zoom en la que puede configurar el factor de aumento deseado.

Aplicar zoom

| | |
|--------------------------------------|--|
| Normal (Valor predeterminado) | Puede seleccionar una posición de zoom con incrementos de pasos precisos. |
| Omitir | Solo puede seleccionar las posiciones básicas. Cuando la calidad de la imagen se configura en DNG (14 bits) y DNG (14 bits) + JPEG, el paso de zoom se configura forzosamente en Omitir. |

Límite inferior del zoom

| | |
|------------------------------------|--|
| Auto (Valor predeterminado) | El límite inferior se configura de forma automática para que el área de grabación se configure adecuadamente en función del objetivo montado en la cámara. |
| x1.00 | Si se monta un objetivo de formato APS-C, no se impone ningún límite y se pueden tomar fotografías con un aumento de 1x o superior. |
| X1.53 | Configure esta opción cuando monte un objetivo de formato APS-C que no recorte imágenes automáticamente. |

Límite superior del zoom

| x1.00 | x1.53 | x2.0 | x2.5 | x.5.0 |
|--------------|--------------|-------------|-------------|--------------|
|--------------|--------------|-------------|-------------|--------------|

- En función del ajuste del límite inferior del zoom o el ajuste de tamaño de imagen, se limita el rango de aumento que se puede especificar. Si no puede configurar el factor de aumento deseado, pulse el botón **>** en [**Límite superior del zoom**]. La pantalla de ajuste [**Tamaño de Imagen**] aparece allí donde puede cambiar el tamaño de imagen.

CONSEJO

Existe una estrecha relación entre el ajuste de tamaño de imagen (STILL), el ajuste de resolución (CINE) y el recorte de zoom. El recorte de zoom ofrece efectos de zoom cambiando el área de grabación del sensor de imagen. En el modo STILL, el tamaño de las imágenes grabadas varía en función del factor de aumento (cuando el tamaño de imagen se configura en Auto). Si el tamaño de imagen se configura en un tamaño distinto a Auto, el tamaño de imagen es fijo; sin embargo, existirá un límite en el factor de aumento. El recorte de zoom no se encuentra disponible si el tamaño de imagen se configura en 9,5K, que utiliza el área de grabación máxima. En el modo CINE, puede configurar un factor de aumento superior para FHD con un número inferior de píxeles en comparación con UHD.

Cuando se conecta un objetivo de formato APS-C, el límite inferior del recorte de zoom se configura automáticamente en 1,53x (el límite inferior del zoom se configura en Auto) para que se pueda grabar el alcance de las imágenes en tamaño APS-C. El límite inferior del zoom se puede configurar manualmente en 1,00x; sin embargo, existirá un viñeteado en la imagen y es posible que la resolución no sea suficiente.

- Algunos objetivos no permiten cambiar el límite inferior del zoom.

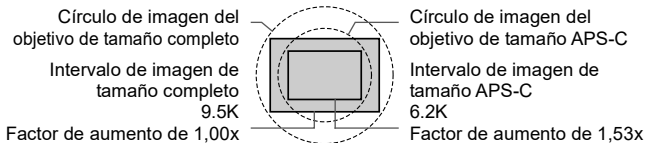

(STILL) Factores de aumento que se pueden especificar para cada tamaño de imagen

| | x1.00 | x1.53 | x2.0 | x2.5 | x5.0 |
|------|-------|-------|------|------|------|
| Auto | ☆ | ☆ | ☆ | ☆ | ☆ |
| 9.5K | ★ | | | | |
| 6.2K | ○ | ★ | | | |
| 4.8K | ○ | ○ | ★ | | |
| UHD | ○ | ○ | ○ | ★ | |
| FHD | ○ | ○ | ○ | ○ | ★ |

- El rango de color gris muestra los factores de aumento que se pueden configurar cuando la calidad de imagen se configura en DNG + JPEG de 12 bits, FINE, NORMAL o BASIC.
- Las posiciones indicadas por ★ ☆ son factores de aumento que se pueden configurar cuando la calidad de imagen se configura en DNG de 14 bits.
- Las posiciones indicadas por ★ ☆ y ○ son factores de aumento que se pueden configurar cuando la calidad de la imagen se configura en DNG + JPEG de 14 bits. La imagen DNG se graba con el tamaño de imagen de la posición ★ en esa ampliación.

(CINE)

Factores de aumento que se pueden especificar para cada resolución

| | x1.00 | x1.53 | x2.0 | x2.5 | x5.0 |
|-----|--------------|-------|------|------|------|
| UHD | [Barra gris] | | | | |
| FHD | [Barra gris] | | | | |

- Cuando se utiliza la estabilización electrónica, el límite de zoom inferior se limita a 1,24x.
- Cuando el formato del modo CINE es MOV, la resolución es FHD y la velocidad de fotogramas es superior a 100 fps, las posiciones de zoom que se pueden configurar se limitan a 1,00x y 1,67x.
- Cuando el formato es CinemaDNG, la resolución es FHD y la velocidad de fotogramas es superior a 100 fps, las posiciones de zoom que se pueden configurar se limitan a 1,67x.

VISOR DEL DIRECTOR



(CINE)

Esta función simula cómo se cambia un ángulo de visión según la información del ajuste de la cámara de cine registrada y la distancia focal del objetivo adjunto.

- Los ajustes de los tres patrones se pueden guardar y recuperar.

PRECAUCIÓN

- No se pueden combinar las siguientes funciones o ajustes.

| |
|--|
| Frecuencia de fotogramas: 119.88 fps / 100 fps, Formato: CinemaDNG, Estabilización electrónica |
|--|

- Es posible que no sea posible utilizarlo junto con la grabación HDR en determinadas configuraciones.
- No se puede utilizar con objetivos que no pueden cambiar el [Límite inferior del zoom] de los [Ajustes de recorte de zoom].
- Este ajuste no se encuentra disponible en el estilo Parecido a una STILL.
- El marco de enfoque se fija en el centro de [Individual] y en el tamaño M.
- No aparecen el código de tiempo ni la cuadrícula.
- La función Ampliación de Imagen no se encuentra disponible.

Seleccione [SHOOT] → [Visor del director] y seleccione el número que desea configurar (de #1 a #3).

1

Especifique [Marca], [Modelo] y [Ajustes] como las condiciones de simulación.

2

Configure [Vista envolvente].

| | |
|--------------------|--|
| Off | Los vídeos con un ancho superior a 16:9 se colocan transversalmente y los vídeos con un tamaño superior a 16:9 se colocan longitudinalmente. |
| Negro | La zona situada fuera del intervalo del fotograma se enmascara en negro sin ajustarse a la pantalla. |
| Translúcido | La zona situada fuera del intervalo del fotograma se vuelve translúcida sin ajustarse a la pantalla con el fin de que pueda comprobar la zona situada fuera del intervalo del fotograma. |

- La tabla siguiente muestra la correspondencia entre las cámaras registradas y la información de configuración.

| Marca | Modelo | Ajustes | Marca | Modelo | Ajustes |
|-------|--------------------------------|---|-------------|--|---|
| ARRI | ARRICAM / ARRIFLEX | ANSI S35 4-Perf. ANSI S35 3-Perf. | ARRI | | ProRes 4K UHD ARRIRAW 2.8K |
| | ALEXA LF / ALEXA Mini LF | LF 16:9 LF 16:9 (x1.25) LF 16:9 (x1.3) LF 16:9 (x1.5) LF 16:9 (x1.65) LF 16:9 (x1.8) LF 16:9 (x2) LF 2.39:1 Open Gate Open Gate (x1.25) Open Gate (x1.3) Open Gate (x1.5) Open Gate (x1.65) Open Gate (x1.8) Open Gate (x2) | | ALEXA 65 | 4K UHD |
| | | | | ALEXA XT | 16:9 DNxHD 16:9 ProRes HD 16:9 ProRes 2K 16:9 ProRes 3.2K 4:3 ProRes 2K (x2) 4:3 ARRIRAW Cropped(x2) 4:3 ARRIRAW Full (x2) Open Gate ARRIRAW |
| | | | SONY VENICE | 3.8K 16:9 4K 2.39:1 4K 17:9 4K 4:3 (x1.25) 4K 4:3 (x1.3) 4K 4:3 (x1.5) 4K 4:3 (x1.65) 4K 4:3 (x1.8) 4K 4:3 (x2) 4K 6:5 (x1.25) 4K 6:5 (x1.3) 4K 6:5 (x1.5) 4K 6:5 (x1.65) 4K 6:5 (x1.8) 4K 6:5 (x2) 5.7K 16:9 6K 2.39:1 6K 17:9 6K 17:9 (x1.25) 6K 17:9 (x1.3) 6K 17:9 (x2) 6K 1.85:1 | |
| | ALEXA SXT | 16:9 ProRes HD/2K 16:9 ProRes 3.2K/4K UHD 16:9 ARRIRAW 2.8K 16:9 ARRIRAW 3.2K 4:3 2.8K (x2) 6:5 ProRes (x2) 6:5 ARRIRAW (x2) Open Gate 3.4K Open Gate 4K Cine | | | |
| | ALEXA Mini | ProRes S16 HD ProRes HD ProRes HD Ana.(x2) ProRes 2K ProRes 2.39:12KAna.(x2) ProRes 4:3 2.8K ProRes 3.2K ProRes 4K UHD ARRIRAW 16:9 HD Ana.(x2) ARRIRAW 2.39:1 2K Ana. ARRIRAW 2.8K ARRIRAW 4:3 2.8K(x2) ARRIRAW Open Gate 3.4K | | RED | MONSTRO 8K |
| | | | HELIUM 8K | | 8K FF 8K 6:5 (x2) |
| | | | DRAGON 6K | | 6K FF |
| | AMIRA | MPEG-2 HD ProRes S16 HD ProRes HD ProRes 2K ProRes 3.2K | | EPIC MX 5K | 5K FF |
| | | | | GEMINI 5K | 5K Full Height 1.7:1 5K Full Height 6:5 (x2) 5K FF |
| | | | | Komodo 6K | 6K FF |

- El ajuste previo de utilización de un objetivo anamórfico también se registra en este visor. Puede descomprimir un vídeo comprimido con un objetivo anamórfico para mostrarlo.
- Se graba un vídeo según el ajuste descrito en **[Ajustes de grabación]** (P.76) del menú de configuración.
- Después de utilizar esta función, seleccione **[Visor del director]** → **[Off]**.

PRECAUCIÓN

- Solo cuando se realiza la reproducción en este producto, se aplican las condiciones de simulación especificadas en el momento del disparo y la información de la vista envolvente, lo que le permite comprobar el efecto.
- Se libera el modo de recorte DC; por lo tanto, la parte situada alrededor de la pantalla puede oscurecerse u ocasionar un fallo en la resolución.
- Puede tomar una foto con el botón de disparo incluso cuando se encuentre en el modo Visor del director. (El ajuste de la imagen fija grabada es el mismo que el de la imagen fija grabada en el modo CINE (P.44).) Las imágenes fijas se capturan con los distintos efectos del visor del director.

REPRODUCCIÓN

El método de reproducción es el mismo que el de un vídeo normal o una imagen fija. Para obtener más información sobre cómo reproducir un vídeo, consulte "**REPRODUCCIÓN DE UN VÍDEO**" (P.127).



La imagen grabada en el modo de visor del director aparece marcada por el icono de ajuste.

- Se graba un vídeo sin sonido, por lo que no se reproduce ningún sonido.
- **[Guardar como JPEG]** solo se encuentra disponible para recortar una foto de un vídeo.
- No se pueden realizar cambios en las condiciones de simulación para la grabación y el ajuste de la vista envolvente.

AJUSTE DE LA GRABACIÓN DE AUDIO

(CINE) Configure los ajustes para los sonidos que se graban simultáneamente en un vídeo.

Para configurar esta opción, seleccione.

| | |
|-------------------------------------|--|
| Off | No se graban sonidos para la grabación de vídeos. |
| On (Valor predeterminado) | Los sonidos también se graban para la grabación de vídeos. |

Ajuste de ganancia

Esta función le permite realizar un ajuste de nivel mientras se comprueba el sonido de entrada actual utilizando el audiómetro.

[SHOOT] → **[Grabación de audio]** → **[On]** → **[Ajuste de ganancia]**

| | | |
|---------------------------------------|---------------------------------------|---|
| Automático | (Valor predeterminado) | La cámara ajusta el nivel óptimo. |
| Manual | Sincronización de canal 1 / 2 | Off Le permite ajustar el canal 1 y el canal 2 de forma independiente. |
| | | On Aplica el ajuste del canal 1 en el canal 2. |
| | Cantidad de ajuste del canal 1 | Ajusta el canal 1. |
| Cantidad de ajuste del canal 2 | Ajusta el canal 2. | |

Canal 1: Micrófono (L), **Canal 2:** Micrófono derecho (R)

Seleccione la opción deseada y utilice el botón  para ajustar el nivel.

- El nivel se puede ajustar entre + 6 dB y -36 dB en incrementos de tono de 3 dB.
- Puede ajustar el nivel de referencia de Auto. Seleccione **[Auto]** → **[Cantidad de ajuste]** y ajuste el nivel de referencia mientras verifica el medidor de nivel.
- El ajuste de ganancia (Ajuste de ganancia automática) se puede asignar al menú de configuración rápida (P.36) o a un botón personalizado (P.118).

Cancelador del ruido del viento

Reduce el ruido del viento.

[SHOOT] → **[Grabación de audio]** → **[On]** → **[Cancelador del ruido del viento]**

| | |
|-----------------------------------|---|
| Off (Valor predeterminado) | Desactiva la función de reducción de ruido. |
| On | Activa la función de reducción de ruido. |

COMPENSACIÓN DE EXPOSICIÓN

Si desea sobreexponer o subexponer la imagen intencionadamente, utilice esta función.

Seleccione [/ SHOOT] → [Compensación Exposición] o utilice el dial trasero para configurar el valor de compensación.

- La compensación de exposición puede fijarse en incrementos de 1/3 stop desde +5.0 a -5.0 stops (Al grabar un vídeo, se aplica $\pm 3EV$).

PRECAUCIÓN

- La compensación de la exposición no se desactivará automáticamente. Después de capturar la imagen, ajustar el valor de compensación a ± 0.0 girando el Dial Posterior.
- La función de compensación de exposición no se puede utilizar con el modo de operación manual, a menos que se seleccione [ISO Auto].

MODO DE MEDICIÓN



La cámara dispone de tres modos de medición avanzados.

Para configurar el modo, abra el menú de ajuste rápido [salvo cuando la cámara se encuentre en el modo CINE (estilo CINE)] o seleccione [/ SHOOT] → [Modo Medición AE].

| | |
|---|--|
|  Medición evaluativa (Valor predeterminado) | La cámara divide su pantalla en 256 y determina el brillo de la escena midiendo de forma independiente cada segmento de la pantalla de enfoque y analizando la exposición correcta para el sujeto principal en cualquier situación de iluminación. |
| [] Medición media ponderada al centro | La cámara medirá el brillo promedio de toda la escena con un énfasis adicional en la zona central. Se determinará la exposición más adecuada con respecto a las condiciones de iluminación. |
| [•] Medición puntual | La cámara medirá el brillo únicamente dentro del punto de enfoque seleccionado en el monitor LCD a color. Este modo resulta adecuado cuando desea configurar la exposición para una parte de la escena. |

BOTÓN AEL



El botón **AEL** se encuentra disponible para disparar con la exposición especificada en el modo automático.

El botón **AEL** se puede asignar a las siguientes funciones, además de la función de bloqueo AE normal.

[/ SHOOT] → [Funcion. botones personalizados] → [AEL].

| | |
|---|--|
| AEL (Valor predeterminado) | La cámara fijará y memorizará el valor de exposición mientras se pulsa el botón AEL . Hasta que no se vuelva a pulsar el botón AEL , las imágenes se toman con la misma exposición. |
| AEL (Presionado) | La exposición solo se fija mientras se pulsa el botón AEL . |
| AFL | Pulse el botón AEL para bloquear el enfoque. Las imágenes se tomarán con el mismo punto de enfoque hasta que no se vuelva a pulsar el botón. |
| AFL (Presionado) | El enfoque solo se bloquea mientras se pulsa el botón AEL . |
| AF-ON | El enfoque automático se activa cuando se pulsa el botón AEL . |
| AEL+AFL | Pulse el botón AEL para bloquear AE y Enfoque simultáneamente. Hasta que no se vuelva a pulsar el botón AEL , las imágenes se toman con la misma exposición y el mismo punto de enfoque. |
| AEL + AFL (Presionado) | AE y Enfoque se bloquean simultáneamente únicamente mientras se pulsa el botón AEL . |
| Ampliación LV | La operación es la misma que cuando se pulsa el botón durante el disparo. Para obtener más información, consulte [AMPLIACIÓN DE IMAGEN CON EL BOTÓN OK] (P.61). |
| Vista previa de profundidad de campo | Para obtener más información, consulte [VISTA PREVIA DE PROFUNDIDAD DE CAMPO] (P.63). |
| Color falso | Para obtener más información, consulte [COLOR FALSO] (P.50). |
| Captura de pantalla | Para obtener más información, consulte [FUNCIÓN DE CAPTURA DE PANTALLA] (P.161). |

AJUSTE DE BALANCE DE BLANCOS (BB)



Generalmente, el balance de blancos se ajusta automáticamente; sin embargo, si no se obtienen los colores deseados, puede configurar un ajuste desde el balance de blancos previamente configurado.

Para configurar esta opción, abra el menú de ajuste rápido o seleccione **SHOOT** → **[Balance de Blancos]**.

| | Modo | TEMP.COLOR | DESCRIPCIÓN |
|----------|--|-------------|--|
| AWB | Automático (Valor predeterminado) | - | Ajustado automáticamente. Utilice la cámara en este modo para la fotografía habitual. |
| AWB | Automático (Prioridad de la fuente de iluminación) | - | Seleccione este ajuste para permitir que la cámara determine automáticamente el balance de blancos adecuado mientras valora el color y el entorno de la fuente de luz. |
| | Luz Día | Aprox.5400K | Ubicación soleada al aire libre |
| | Sombras | Aprox.8000K | Zona sombreada en una ubicación soleada al aire libre |
| | Nublado | Aprox.6500K | Ubicación nublada al aire libre |
| | Incandescente | Aprox.3000K | Debajo de una iluminación de bombilla incandescente |
| | Fluorescente | Aprox.4100K | Debajo de una luz fluorescente blanca |
| | Flash | Aprox.7000K | Cuando se utiliza el flash compatible |
| K | Temperatura de color | - | Seleccione este ajuste para ajustar el balance de blancos mediante la configuración de la temperatura del color en un valor numérico. |
| 1~3 | Personalizado 1 a 3 | - | Seleccione este ajuste para determinar el balance de blancos según la imagen tomada. (Página 91) |

AJUSTE DEL BALANCE DE BLANCOS

Se puede ajustar cada uno de los balances de blancos.



Después de elegir el balance de blancos, pulse el botón para mostrar la pantalla de ajuste del balance de blancos.

Para configurar el balance de blancos desde el menú de ajuste rápido, seleccione el balance de blancos preferido y pulse el botón **AEL** para mostrar la pantalla de ajuste del balance de blancos.

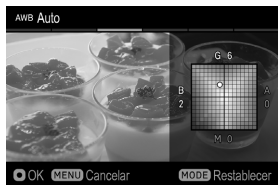

2

Pulse los botones **<>** para ajustar.

- B significa azul, A significa ámbar, M significa magenta y G significa verde. La imagen se ajustará con colores en la dirección del movimiento.
- En cada dirección, se pueden realizar ajustes hasta en un máximo de ocho pasos.

3

Pulse el botón **OK** para aplicar el ajuste. Para volver sin cambiar el ajuste, pulse el botón **MENU**.



- Para restablecer, pulse el botón **MODE**.

El valor de ajuste aparece a la derecha del icono del balance de blancos.

AJUSTE DEL VALOR DE LA TEMPERATURA DE COLOR

El Balance se puede ajustar mediante el establecimiento de la temperatura de color en valor numérico.



1

Seleccione **[Temperatura de color (K)]** y presione el botón **>** para visualizar la pantalla de ajustes de Temperatura de Color. (Al presionar el botón **OK** después de seleccionar **[K]**, las imágenes pueden tomarse con el valor establecido previamente.)

Para configurar desde el Menú de Ajustes Rápidos, seleccione **[K]**, y presione el botón **AEL** para visualizar la pantalla de Ajustes de Temperatura de Color. (Después de seleccionar **[K]** y presionar el botón **OK** o el botón obturador a medio recorrido, las imágenes pueden tomarse con el valor establecido previamente.)

2

Utilice el botón **<>** o el dial frontal/trasero para establecer el valor.

(Presione el botón **MODE** para configurarlo en 5000K.)

El Balance de blancos también se puede ajustar a la hora de establecer la temperatura del color.

Presione el botón **AEL** para visualizar la pantalla de Ajustes de Balance de Blancos en la pantalla de Ajustes de Temperatura de color.

Siga las instrucciones del paso **2** y continúe con [**AJUSTES DEL BALANCE DE BLANCOS**] en la página anterior.

CONSEJO

- La fuente de luz puede ser de color rojizo o azulado, el color de la luz se describe como temperatura absoluta (K:Kelvin) se denomina "Temperatura de color". Cuanto menor sea la temperatura de color, más rojiza será la luz resultante; y cuanto más alta, más azul. Por favor consulte P.89 para la temperatura de color aproximada de las fuentes de luz.

AJUSTE DE UN BALANCE DE BLANCOS PERSONALIZADO

Seleccione este ajuste para determinar el balance de blancos según la imagen tomada. Se pueden registrar hasta tres balances de blancos personalizados (Personalizado **1** a **3**).

1

Seleccione [**Perso. 1**], [**Perso. 2**] o [**Perso. 3**] y pulse el botón **>** para mostrar la pantalla de ajuste del balance de blancos personalizado. (Cuando se pulsa el botón **OK** después de seleccionar [**Personalizado**], se configura el ajuste del balance de blancos anterior).

Cuando se configura un balance de blancos personalizado en el menú de ajuste rápido, seleccione uno de [**1** a **3**] y pulse el botón **AEL** para mostrar la pantalla de ajuste del balance de blancos personalizado. (Al pulsar el botón **OK** o pulsar el disparador hasta la mitad después de seleccionar [**1** a **3**], se aplica el ajuste anterior).

2

En las condiciones de iluminación que se utilizarán para la fotografía final, encuadre un objeto de color blanco, como una hoja de papel blanco o una pared blanca, de modo que llene el fotograma en el centro del monitor LCD a color. A continuación, utilice la función de enfoque manual para ajustar el punto de enfoque (el punto de enfoque no tiene que estar perfectamente en su posición).

3

Pulse el botón **AEL** e importe la imagen de balance de blancos personalizado.

Si se han capturado ajustes de balance de blancos válidos, aparecerá el mensaje "**Balance de Blancos captado correctamente**" en el monitor LCD a color para indicar que la imagen de balance de blancos se ha capturado correctamente.

En el caso de que la captura no se haya realizado correctamente, aparece "**Fallo. Por favor vuelva a entrar la captura de balance de blancos personalizada.**" en el monitor LCD a color. Pulse el botón **AEL** para capturar una imagen de balance de blancos una vez más.

- Para descartar la captura, pulse el botón **MENU**.

AÑADIR UNA NOTA EN EL BALANCE DE BLANCOS PERSONALIZADO



Se puede añadir una nota al Balance de Blancos Personalizado. La nota se verá reflejada en el sub-menú de Balance de Blancos y será útil al tener que utilizar una personalización antes registrada.

- Se puede introducir hasta 48 caracteres y símbolos de un byte.

1

En la pantalla de captura de Balance de Blancos Personalizado, al pulsar el botón **▼** se muestra la nota.

2

Entrada de textos. Para proceder con la entrada de textos, por favor, consulte en **[INTRODUCIR INFORMACIÓN]** del **[ADJUNTAR INFORMACIÓN DEL COPYRIGHT]** (P.145).



- Para eliminar una nota del Balance de Blancos Personalizado, borre todo el texto de la pantalla de entrada de notas.

PRECAUCIÓN

- Las notas adjuntadas al Balance de Blancos Personalizado no son grabadas en los datos de información de la imagen.

MODO DE COLOR

Se puede seleccionar el modo de color deseado en función de las condiciones de disparo. Además de los ajustes anteriores, se puede seleccionar una fotografía o vídeo monocromo.

Para configurar el modo, pulse el botón **COLOR**, o seleccione  **SHOOT** → **[Ajustes de color]** → **[Modo color]** (en el modo CINE, seleccione  **SHOOT**) → **[Modo color]**).

| | |
|---|---|
| STD. Estandar (Valor predeterminado) | Modo de Color estándar para varias situaciones. |
| VIVID Vívido | Se mejoran la Saturación y el contraste para obtener imágenes vívidas. |
| NTR. Neutro | Saturación y contraste tenues para imágenes naturales. |
| PORT. Retrato | Este modo de color suaviza el tono de piel. Ideal para retratos. |
| LAND Paisaje | Este modo realza el azul y el verde para enfatizar las imágenes. |
| CINE Cine | Este modo reduce la saturación y enfatiza las sombras para recrear la imagen como en un cine. |
| W.GLD Dorado cálido | Tonalidad suave y un tinte de color cálido que dan a las imágenes un aspecto agradable. |
| T&O Verde azulado y naranja | Resalta los colores naranja, como el color carne, y el turquesa de un color complementario para enfatizar las imágenes. |
| Sun R. Puesta Sol rojiza | Este modo enfatiza la representación del color rojo, y realza escenas de manera impresionante, como la puesta de sol. |
| For G. Bosque Verde | Este modo realza el color verde, resaltando escenas como plantas o paisajes verdes. |
| Pow B. Azul pálido | Este modo se caracteriza por un refrescante color azul con un aspecto brillante y transparente. |
| Fov B. Azul clásico FOV | Este modo recrea un impresionante cielo azul, con una rica gama de tonalidades azules. |
| Fov Y. Amarillo clásico FOV | Este modo recrea un impresionante y rico tono de color enfatizando el Amarillo. |
| DUO. Duotono | Este modo crea imágenes que tienen una gradación impresionante entre sombras y luces. |

| | |
|---------------------------|--|
| MONO. Monocromo | Permite tomar imágenes Monocromo. |
| OFF. Off | Adecuado cuando se presupone que se realizará un proceso de revelado. Pueden obtenerse imágenes casi idénticas a las obtenidas mediante el sensor de imagen. |

Utilice los botones <> para seleccionar el modo de color deseado y utilice los botones ◊ para ajustar la intensidad del efecto (hasta ±5 en incrementos de 1 paso).



Aparece el icono de ajuste del color seleccionado.
(Cuando se selecciona [OFF], el icono no aparece).

CONSEJO

- En **SIGMA Photo Pro**, el modo monocromo se diseña para la captura de datos DNG con **MONO. SIGMA Photo Pro** puede convertir imágenes monocromo DNG a color. (Los datos JPEG no se pueden convertir a una imagen en color).

PRECAUCIÓN

- En **MONO**. En el modo (Monocromo), si se selecciona una opción distinta a [B/W](B/N) para [Efectos de Tono] en [AJUSTE DETALLADO DEL MODO DE COLOR] (próxima sección), puede ajustar el efecto.
- Al desarrollar datos DNG con una aplicación de Adobe Systems, es posible que los ajustes del modo de color no se reflejen en función de la versión de la aplicación. Compruebe la información actualizada.
- Cuando se trabaja en CinemaDNG, el efecto Modo de color se aplica en la cámara y en **SIGMA Photo Pro**. Si se selecciona [OFF] (Off), el efecto Modo de color se podrá aplicar dependiendo del entorno de reproducción.
- Si se selecciona [OFF] (Off), puede que las imágenes aparezcan oscuras. No obstante, no compense la exposición; en su lugar, ajuste el brillo durante el proceso de revelado.
- No se puede configurar [OFF] (Off) en combinación con las siguientes funciones o ajustes.

| | | |
|---|-------------|-----------------|
| Ajuste detallado del modo de color, HDR, Control de tono | Fill Light, | Fill Light BKT, |
|---|-------------|-----------------|

DUO. Modo duotono

Este modo crea imágenes que tienen una gradación impresionante entre sombras y luces.

En **DUO**. Modo (Duotono): utilice los botones  para seleccionar un valor predeterminado que coincida con la imagen.

- Los cambios de tono para cada valor predeterminado son aproximadamente los siguientes.

| | Colores de sombra | Colores intermedios | Colores de resaltado |
|------------|---------------------|---------------------|----------------------|
| R1 | Azul marino | Rojo | Naranja |
| OR1 | Verde oscuro | - | Naranja |
| YE1 | Púrpura azulado | - | Amarillo |
| YG1 | Azul turquesa | - | Verde amarillento |
| G1 | Azul turquesa | - | Verde claro |
| G2 | Marrón rojizo | - | Verde claro |
| B1 | Marrón rojizo claro | - | Verde claro |
| B2 | Negro | - | Agua |
| P1 | Azul marino | Púrpura claro | Rosa |
| M1 | Magenta | - | Marfil |

AJUSTE DETALLADO DEL MODO DE COLOR

En cada modo de color, los parámetros de imagen (Contraste, Nitidez, y Saturación) se pueden ajustar para crear imágenes deseadas.

Contraste

El contraste puede incrementarse moviendo el cursor + o decrecer, preservando el detalle de la imagen, moviendo el cursor -.

Nitidez

Es posible hacer las fotos mas nítidas, moviendo el cursor + o menos nítidas moviendo -.

Saturación (Sin incluir monocromo y duotono)

Moviendo el cursor deslizándolo hacia los lados, se corrige la saturación y hace las imágenes menos vividas.



Efectos de Tono (Solo con Monocromo)

Las imágenes Monocromo se pueden acabar con los tonos de color preferidos.

| | | | | |
|---|------------------|------------------------------|---------------------------|---------------------|
| B/W B/N (Valor predeterminado) | R Rojo | WARM Tonos cálidos | SEPIA Sepia | G Verde |
| BG Verde azulado | B Azul | COLD Tonos fríos | BP Azul púrpura | P Púrpura |



1

Pulse el botón **AEL** mientras se muestra la pantalla de ajuste del modo de color, y abra la pantalla de ajuste detallado del modo de color.

- Al pulsar el botón , se detiene temporalmente la pantalla mostrada actualmente para que pueda realizar ajustes mientras comprueba una imagen fija. Para reiniciar, pulse de nuevo el botón .



2

Utilice los botones  para seleccionar el parámetro de destino y utilice el botón **OK** o  para aplicar el ajuste.

3

Utilice el botón  para configurar el valor de ajuste (hasta $\pm 1,0$ en incrementos de 0,2 pasos), y utilice el botón **OK** para aplicar el ajuste.



El icono del parámetro actualmente ajustado aparece junto al icono del modo de color.

CONSEJO

- En el caso de los datos DNG, puede cambiar el modo de color o ajustar un parámetro con **SIGMA Photo Pro**.

CONTROL DE TONO

Esta función le permite optimizar una curva de tono, incluso en una escena con un contraste alto, ofreciendo una imagen con un tono natural.



Control de tono: Off



Control de tono: Fuerte



Para configurar el control de tono, pulse el botón **TONE** o seleccione **[TONE / SHOOT]** → **[Control de tono]**.

| | | |
|---|---|---|
| Off | Off | Desactiva el efecto. |
|  | Automático (suave) (Valor predeterminado) | Se puede obtener un efecto suave. |
|  | Automático (duro) | Se puede obtener un efecto fuerte. |
| MANUAL | Manual | Ajusta individualmente el resaltado o la sombra. (Hasta ± 5 en incrementos de 1 paso) |

- Al pulsar el botón **AEL**, se detiene temporalmente la pantalla mostrada actualmente para que pueda realizar ajustes mientras comprueba una imagen fija. Para reiniciar, pulse de nuevo el botón **AEL**.

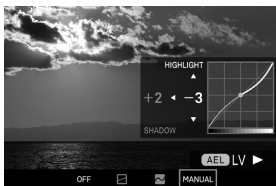

AJUSTE MANUAL

Después de seleccionar **[Manual]**, utilice los botones **< >** para seleccionar el resaltado o la sombra, y utilice los botones **⬇ ⬆** para ajustar la intensidad.

PRECAUCIÓN

- No se pueden combinar las siguientes funciones o ajustes.

| |
|---|
| Modo color: [Off] , [Duotono] |
|---|

Fill Light

(STILL)

Esta función le permite ajustar el brillo para que las partes oscuras se aclaren sin cambiar la exposición de las partes claras de una imagen.

Para configurar esta opción, abra el menú de ajuste rápido o seleccione **[TONE / SHOOT]** → **[Fill Light]**. (Hasta ± 5 en incrementos de 0,2 pasos)

PARA CONFIRMAR EL EFECTO...

Pulse el botón **AEL** mientras se muestra la pantalla de ajuste Fill Light, y abra la pantalla de previsualización (pantalla de imagen fija). Para salir de la pantalla de previsualización, vuelva a pulsar el botón **AEL**.

PRECAUCIÓN

- No se pueden combinar las siguientes funciones o ajustes.

| |
|--|
| Dial de Modos: Continuo, Temporizador Intervalo, HDR, Encuadramiento (Salvo Fill Light BKT), Modo color: [Off], [Duotono], Ajustes de sensibilidad ISO añadidos con [Ampliación de ISO baja compuesta] |
|--|

COMPENSACIÓN DE LA ÓPTICA DEL OBJETIVO

Especifique si se debe compensar o no la siguiente aberración del objetivo.

| Distorsión (Off/Auto) | Difracción (Off/Auto) |
|--|-----------------------|
| Aberración cromática lateral (Off/Auto) | Viñeteo (Off/Auto) |
| | Color en las sombras |

Para configurar esta opción, seleccione [ /  SHOOT] → [Compensación de la óptica del objetivo].

PRECAUCIÓN

- Generalmente, establezca la configuración en "Auto" (valor predeterminado).
- La compensación no se puede configurar en [Off] dependiendo del objetivo.



CORRECCIÓN DEL COLOR EN LAS SOMBRAS

Esta función le permite compensar el color en las sombras (fenómeno en el que se colorean partes situadas alrededor de la pantalla).

Al utilizar un objetivo de montura L:

El color en las sombras se compensa automáticamente. Si fuera necesario, puede realizar ajustes precisos de forma manual.



1

Seleccione [ /  SHOOT] → [Compensación de la óptica del objetivo] → [Color en las Sombras] → [Auto] y pulse el botón .



2

Pulse el botón **AEL** para abrir la pantalla de previsualización (pantalla de imagen fija).

3

Utilice los botones  para seleccionar **[Rojo]** o **[Azul]** y utilice el botón  o  para aplicar el ajuste.

4

Utilice el botón  para configurar el valor de ajuste (hasta $\pm 1,0$ en incrementos de 0,2 pasos) y utilice el botón  para aplicar el ajuste.



PRECAUCIÓN

- El valor de ajuste se restablece cuando se cambia la lente.

Quando utilice un objetivo distinto al objetivo de la montura L:

Puede compensar el color en las sombras del objetivo que se adjunta utilizando un adaptador de montaje que haya fabricado otra empresa.

1

Seleccione [ /  SHOOT] → [Compensación de la óptica del objetivo] → [Color en las Sombras], seleccione la columna deseada de [#1 a #10] y pulse el botón .

2

En la pantalla de captura de compensación, llene una pantalla monótona, con un tono sin color como el blanco o el gris en toda la pantalla, y pulse el botón **AEL**.

3

Cuando la compensación se realiza correctamente, aparece la pantalla de compensación. Si se requiere un ajuste preciso, pulse el botón  y aplique un ajuste preciso siguiendo tanto el paso **3** como los pasos posteriores del elemento anterior.

Introducción De Información Del Objetivo

4

Una vez se ha realizado la compensación, pulse el botón  para pasar a la pantalla de introducción de información del objetivo.

5

Introduzca información en la pantalla **[Distancia focal/entrada de apertura]**. Cuando introduzca otra información, abra la pantalla **[Notas]**. Para obtener información detallada relativa a cómo introducir una nota, consulte "INTRODUCIR INFORMACIÓN" en **[INFORMACIÓN DE COPYRIGHT]** (P.145).

- Para borrar una nota, borre todos los caracteres en la pantalla Introducir nota.

Para restablecer la compensación...

1

Seleccione [/ SHOOT] → [Compensación de la óptica del objetivo] → [Color en las Sombras], seleccione la columna para restablecer y pulse el botón **MODE** en la pantalla [Captura de compensación].

2

Seleccione [**S**] y pulse el botón para aplicar el ajuste. (Se borra el valor de compensación y la información del objetivo).

PRECAUCIÓN

- Cuando se selecciona [CinemaDNG], como el formato del modo CINE, la opción Corrección del color en las sombras no se encuentra disponible.

ENCUADRAMIENTO

(STILL)

Esta función le permite disparar mientras se encuadra automáticamente el valor de ajuste en los cinco elementos siguientes.

| | | |
|-------------------|---------------------------|-------------------|
| Exposición | Balance de Blancos | Fill Light |
| Enfoque | Modo color | |

PRECAUCIÓN

- En el caso de Balance de Blancos en BKT, Fill Light BKT y Modo Color BKT, el procesamiento de la imagen se realiza para el número especificado de páginas en función de los datos de disparo único, de modo que el tiempo de escritura se prolonga en comparación con el tiempo de disparo normal.
- El encuadramiento no se cancela automáticamente. Una vez finalizado el disparo, seleccione [**Off**] en cada elemento de encuadramiento.
- No se pueden combinar las siguientes funciones o ajustes.

| |
|--|
| Dial de Modos: Temporizador Intervalo, Fill Light (Salvo Fill Light BKT), HDR, Ajustes de sensibilidad ISO añadidos con [Ampliación de ISO baja compuesta] |
|--|

- Exposición BKT y Enfoque BKT no se pueden utilizar con el disparo con flash.

1

Seleccione [📷 SHOOT] → [Encuadramiento] y seleccione el elemento de destino.

2

Pulse el botón > para seleccionar [On] y pulse el botón > para abrir la pantalla Opciones adicionales. (Si pulsa el botón OK mientras [On] está seleccionado, el disparo se realiza con el valor del ajuste anterior).

3

Seleccione la opción que desea cambiar en la pantalla Opciones adicionales. A continuación, pulse el botón OK o el botón > para abrir el submenú.

EXPOSICIÓN BKT

Al configurar la exposición adecuada según la cámara, se pueden tomar imágenes de forma continua con la exposición BKT.

| | |
|----------------------------------|--|
| Número de disparos en BKT | Número de disparos (tres o cinco) |
| Cantidad Bracketing | Hasta ± 3 pasos en incrementos de 1/3 pasos |
| Orden de Bracketing | <p>0 → - → + (Valor predeterminado) exposición correcta → subexpuesto → sobreexpuesto - → 0 → + subexpuesto → exposición correcta → sobreexpuesto + → 0 → - sobreexpuesto → exposición correcta → subexpuesto</p> |

4

Utilice los botones ⬅ ➡ para seleccionar un valor deseado y pulse el botón OK o el botón > para aplicar el ajuste.

5

Una vez se ha completado el ajuste, aparecen el icono de ajuste y el valor de compensación.

- Las operaciones de cada Dial de modos aparecen a continuación.

| | |
|-----------------------|---|
| Disparo Simple | Se toma una imagen con un fotograma cada vez. |
| Continuo | Los fotogramas se toman de forma continua pulsando y manteniendo pulsado el disparador. |
| Autodisparador | El disparo continuo se inicia una vez transcurrido el periodo de temporizador especificado. |

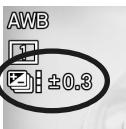

- Cuando el modo de exposición se configura en **M**, solo se cambia la velocidad de obturación. (Cuando se selecciona **[ISO Auto]**, ISO varía).
- La exposición BKT se puede combinar con la compensación de exposición. El encuadramiento se realiza conforme al valor de compensación especificado en la compensación de exposición.
- Puede comprobar el fotograma de disparo utilizando el indicador de barra del icono.

Ejemplo: Cuando se toman cinco fotogramas

| Primer fotograma | Segundo fotograma | Tercer fotograma | Cuarto fotograma | Quinto fotograma |
|------------------|-------------------|------------------|------------------|------------------|
| | | | | |

ENFOQUE BKT

Esta función le permite tomar fotografías de forma continua con la posición de enfoque BKT basada en la posición de enfoque.

| | |
|----------------------------------|--|
| Número de disparos en BKT | El número de imágenes que se van a tomar (3, 5, 7, 9, 11, 13 o 15) |
| Cantidad Bracketing | Hasta ± 10 niveles en incrementos de un paso |
| Orden de Bracketing | <p>0 → - → + (Valor predeterminado) Punto focal → Enfoque frontal → Enfoque posterior</p> <p>0 → + Punto focal → Enfoque posterior</p> <p>0 → - Punto focal → Enfoque frontal</p> |

- El cambio de enfoque por paso varía en función del objetivo.



4

Utilice los botones para seleccionar un valor deseado y pulse el botón **OK** o el botón para aplicar el ajuste.

5

Pulse el disparador hasta la mitad para volver al modo de disparo. (Se muestran el icono de ajuste y la cantidad de encuadramiento).

- Las operaciones de cada Dial de modos aparecen a continuación.

| | |
|-----------------------|---|
| Disparo Simple | Después de enfocar, mantenga pulsado el disparador; se inicia el disparo continuo. |
| Autodisparador | Después de enfocar, mantenga pulsado el disparador; se activa el temporizador. Una vez el periodo de temporizador especificado expira, se inicia el disparo continuo. |

- El disparo continuo no se puede utilizar simultáneamente con otras funciones.

BALANCE DE BLANCOS EN BKT



En un solo disparo, se pueden grabar varias imágenes con distintos balances de blancos.

| | |
|----------------------------------|--|
| Eje Bracketing | B↔A (Azul ↔ Ámbar), M↔G (Magenta ↔ Verde) |
| Número de disparos en BKT | El número de disparos que se van a grabar (tres o cinco) |
| Cantidad Bracketing | En incrementos de 2 pasos hasta ±16 EV |



4

Utilice los botones para seleccionar un valor deseado y pulse el botón o el botón para aplicar el ajuste.

5

Pulse el disparador hasta la mitad para volver al modo de disparo. (Aparecen el icono de balance de blancos, el eje de encuadramiento y la cantidad de encuadramiento).

AJUSTE DEL BALANCE DE BLANCOS

Se puede ajustar con precisión el valor estándar del Balance de Blancos.

1

En la pantalla de ajuste del balance de blancos en BKT, pulse el botón **AEL** para mostrar la pantalla de ajuste del balance de blancos.

2

Presione los botones para ajustar. Si se usa la configuración establecida, sin cambiar el valor, presione el botón **MENU**. Se cancelan los ajustes y la pantalla vuelve a la anterior.

3

Para confirmar, presione el botón . Después de finalizado, al presionar el botón de nuevo, vuelve a la pantalla de ajustes de Balance de Blancos BKT.

MODO COLOR BKT

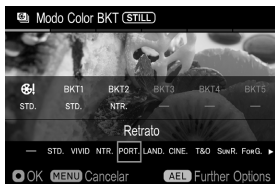

En un solo disparo, se pueden grabar varias imágenes con distintos modos de color.

| | |
|--------------------|--|
| | Modo de color actualmente configurado. (Este ajuste se puede cambiar utilizando el mismo procedimiento). |
| BKT1 a BKT5 | Se pueden seleccionar hasta cinco modos de color para guardarlos en un encuadramiento. |

4

Seleccione de BKT1 a BKT5 con los botones **<>** y pulse el botón **OK**.

5

De la lista situada en la parte inferior de la pantalla, seleccione el modo de color que se va a asignar con los botones **<>** y pulse el botón **OK** para confirmar la selección.

- Para cancelar el modo de color que ha asignado, seleccione [-] (sin asignación) de la lista.



6

Pulse el disparador hasta la mitad para volver al modo de disparo. (Aparecen el icono de ajuste y el número de imágenes grabadas).

AJUSTE DETALLADO DEL MODO DE COLOR

Puede configurar ajustes detallados para cada modo de color.

1

Cuando se seleccione el modo de color de destino de la lista situada en la parte inferior de la pantalla, pulse el botón **AEL** para pasar a la pantalla Menú de color.

2

Configure la intensidad del efecto o la información detallada después del elemento en **[Modo color]** (P.93).

3

Para volver a la pantalla Modo Color BKT, pulse el botón **MENU** una o dos veces.



FILL LIGHT BKT

Esta función le permite tomar fotografías de forma continua con el efecto Fill Light aumentado o reducido basándose en una imagen en la que no se haya aplicado ningún efecto Fill Light.

| | |
|----------------------------------|--|
| Número de disparos en BKT | Número de disparos (tres o cinco) |
| Cantidad Bracketing | En incrementos de 0,2 pasos hasta ± 5 EV |



4

Utilice los botones  para seleccionar un valor deseado y pulse el botón  o el botón  para aplicar el ajuste.

5

Pulse el disparador hasta la mitad para volver al modo de disparo. (Se muestran el icono de ajuste y la cantidad de encuadramiento).

PRECAUCIÓN



- No se pueden combinar las siguientes funciones o ajustes.

| |
|------------------------------|
| Modo color: [Off], [Duotono] |
|------------------------------|

HDR (alto intervalo dinámico)

Con HDR, puede tomar imágenes o vídeos con una gradación rica con zonas sobreexpuestas reducidas y sombras bloqueadas.

- En el caso de la toma de imágenes fijas, se toman tres imágenes de sub-exposición, sobreexposición y estándar de forma continua y a la vez, y se combinan de forma automática.
- En lo que respecta a la grabación de vídeos, este sistema toma imágenes de distintos valores de exposición al doble de la velocidad de la frecuencia de fotogramas especificada, y crea un vídeo mientras repite una combinación de dos imágenes.

En el menú [ /  SHOOT], seleccione el intervalo deseado de exposiciones de [HDR].

| | | | | |
|------------|-------------------|-----------------------------|-----------------------------|-----------------------------|
| Off | Automático | ± 1.0 | ± 2.0 | ± 3.0 |
|------------|-------------------|-----------------------------|-----------------------------|-----------------------------|

- [Automático] es el ajuste en que la cámara determina automáticamente un intervalo de exposiciones.
- En el modo CINE, solo se puede configurar On / Off.



Cuando se completa el ajuste, aparece el icono de ajuste.

PRECAUCIÓN

- HDR no se cancela automáticamente. Después de tomar fotos o grabar vídeos, asegúrese de establecer el HDR en [Off].
- En el modo STILL, se graba una imagen con un ángulo de visión estrecho de aproximadamente el 5 %.
- En el caso de la toma de imágenes fijas, se puede producir un desajuste de la imagen cuando el sujeto se mueve rápidamente o cuando la velocidad de obturación es lenta.
- En lo que respecta a la grabación de un vídeo, se puede producir un desajuste de la imagen cuando el sujeto se mueve rápidamente o al hacer zoom o mover el enfoque.
- En lo que respecta a la grabación de vídeos, el intervalo de velocidades de obturación y el intervalo de trabajo del obturador que se pueden seleccionar son más limitados.
- No se pueden combinar las siguientes funciones o ajustes.

Dial de Modos: Continuo, Temporizador Intervalo, Encuadramiento, Estabilización electrónica, Fotografía con flash, Modo color: [Off], [Duotono], Ajustes de sensibilidad ISO añadidos con [Ampliación de ISO baja compuesta], Ajustes de sensibilidad ISO añadidos en [Ampliación de ISO alta], Calidad de Imagen: DNG(DNG+JPEG), Formato: CinemaDNG, Fill Light

- Esta función no se puede utilizar cuando el formato del modo CINE es [MOV], así como en las siguientes configuraciones.

| | 119.88fps ~ 48fps | 29.97fps ~ 23.98fps |
|-----|-------------------|---------------------|
| UHD | X | X |
| FHD | X | O |

O: Se puede configurar X: No se puede configurar

MODO PERSONALIZADO

El registro de sus ajustes favoritos le permite recuperar fácilmente estos ajustes con el botón de modo. (Se pueden registrar hasta 6 piezas patrones).

Puede registrar todos los elementos en el menú [📷/👤 SHOOT] (pestaña azul).

GUARDAR MODO PERSONALIZADO

1

Configure los ajustes de [📷/👤 SHOOT] (pestaña azul) en la combinación deseada.

2

Seleccione [⚙️ SYSTEM] → [Modos Personalizables] y pulse los botones <> para seleccionar C1, C2, C3, C4, C5 o C6. A continuación, pulse el botón OK. Aparece un cuadro de diálogo de confirmación.

3

Seleccione [Sí] con los botones <> y pulse el botón OK para aplicar el ajuste. Para cancelar, seleccione [No] y pulse el botón OK.

PRECAUCIÓN

- Cuando se guarda el nuevo ajuste, el ajuste anterior almacenado se sobrescribe.

CARGAR MODO PERSONALIZADO

Pulse el botón de modo y configúrelo en C1, C2, C3, C4, C5 o C6.

- El modo de exposición también se puede configurar seleccionando [📷/👤 SHOOT] → [Ajustes de exposición] → [Modo de Disparo].
- Pulse el botón AEL de la pantalla del modo de disparo para acceder a los ajustes detallados del modo personalizado donde puede cambiar el icono o nombre del modo personalizado o cambiar temporalmente el modo de exposición.



Si se cambia el ajuste en el modo personalizado, aparece la marca ●.

Vuelva al ajuste original registrado haciendo lo siguiente.

- Apague la cámara (esto incluye el apagado de la cámara de forma automática con la función de autodesconexión)
- Pulse el botón de modo y configúrelo en otra posición.

CAMBIAR EL ICONO O NOMBRE DEL MODO PERSONALIZADO

Puede cambiar el [Icono] o [Nombre] del modo personalizado pulsando el botón **AEL** en la pantalla de cambio de modo.

- Una vez se cambia el icono o nombre, el icono o nombre cambiado aparecerá en una visualización en directo o en la pantalla del modo de disparo.
- El icono y el nombre no se restablecerán cuando se apague la cámara.

CAMBIAR EL ICONO

Especifique dos caracteres para [Icono] en la pantalla de entrada.

Por ejemplo, si desea nombrar el icono "S2", escriba **S** y **2** y pulse el botón  para aplicar el cambio.

- Los caracteres admitidos son caracteres alfabéticos (solo en mayúscula), dígitos y símbolos (#, -, ± y +)
- Si desea inicializar el icono, pulse el botón **MODE** y, a continuación, pulse el botón  para confirmar.



CAMBIAR EL NOMBRE

Introduzca los caracteres correspondientes para [Nombre] en la pantalla de entrada. Para obtener más información sobre cómo introducir caracteres, consulte [INTRODUCCIÓN DE INFORMACIÓN] (P.145) en [INFORMACIÓN DE COPYRIGHT].

- Si desea inicializar el nombre, elimine todos los caracteres en la pantalla de entrada.



GUARDAR / CARGAR AJUSTES

Puede guardar los ajustes de la cámara como imágenes de código QR o cargar los ajustes de la cámara en los códigos QR. Puede compartir fácilmente los ajustes recomendados para la cámara con otros usuarios.

Se pueden guardar y cargar todos los elementos de  /  **SHOOT** (pestaña azul) y parte de los elementos de  **SYSTEM**.

GUARDAR AJUSTES

Guarde los ajustes actuales de la cámara en un medio de memoria como un código QR.

 **SYSTEM** → [Guardar / Cargar ajustes 

INTRODUCIR UN ICONO Y NOMBRE

En el caso de [Icono] o [Nombre] de la pantalla de entrada, configure un icono y nombre para el ajuste que desea guardar en un código QR (consulte P.145).

- El icono y el nombre que configure, se aplicará al modo personalizado cuando se lean los ajustes desde el código QR.
- Si el modo de disparo actual es un modo personalizado, se introduce un icono para ese modo de forma predeterminada. De lo contrario, se introduce el modo de disparo actual después de un símbolo de almohadilla (#).
- Si el modo de disparo actual es un modo personalizado, se introduce un nombre para ese modo de forma predeterminada. Si no se ha configurado ningún nombre o el modo de disparo actual es PASM, aparece "My Settings".

SELECCIONAR AJUSTES PARA GUARDAR

En el caso de [Ajustes para guardar] en la pantalla de entrada, seleccione los ajustes que desea guardar. Apunte el cursor a cada uno de los ajustes y utilice los botones <> para marcar (✓) o desmarcar (✗).

- Se guardan los elementos marcados (✓) y no se guardan los elementos no marcados (✗).
- Se marcan todas las pestañas azules (✓) de forma predeterminada.
- Cada vez que pulse el botón **MODE**, marque todos los cambios de elementos para desmarcar todos los elementos, o viceversa, en la pestaña que esté visualizando.
- Los ajustes de los modos STILL y CINE se guardan independientemente de la posición actual del interruptor.



CREAR Y GUARDAR CÓDIGOS QR

Al colocar el cursor en la parte superior de la pantalla [Guardar en código QR] y pulsar el botón > o el botón **OK**, aparece la pantalla [Guardar código QR]. Pulse el botón **OK** para guardar la imagen del código QR en un soporte de memoria.



- La imagen del código QR contiene información como el icono y el nombre de los ajustes grabados, pestañas de los ajustes guardados, el nombre del modelo de la cámara, la versión de firmware utilizada por la cámara, y las fechas y horas en las que se guardan los ajustes. Utilícela para identificar lo que se registra.

- La utilización de los nombres de archivo y la reproducción de imágenes de códigos QR es la misma que para las imágenes capturadas en la función de captura de pantalla. Consulte **[FUNCIÓN DE CAPTURA DE PANTALLA]** en la página 161.

CARGAR AJUSTES

Puede cargar los ajustes desde el código QR que se muestra en la pantalla de un ordenador en la cámara.





[ **SYSTEM**] → [Guardar / Cargar ajustes ] → [Cargar desde código QR]

La cámara se activa en el modo de carga de código QR. Muestra el código QR a pantalla completa. Si la cámara detecta el código QR correspondiente, aparece automáticamente la pantalla **[Seleccionar modo de destino]**.



- Enfoque la cámara manualmente.
- Los diales frontal y trasero le permiten seleccionar el aumento de pantalla: 1,0x, 4,0x u 8,0x.

CARGAR AJUSTES DE UNA IMAGEN ALMACENADA EN UN SOPORTE DE MEMORIA

Al pulsar el botón  en el modo de carga de código QR, aparecen las imágenes guardadas en un soporte de memoria. Seleccione una imagen de código QR desde la que desea cargar los ajustes. Cuando se carga correctamente un código QR, aparece el nombre de los ajustes. Al pulsar el botón  para confirmar su selección, aparece la pantalla **[Seleccionar modo de destino]**.

- Si un código QR no se carga correctamente a partir de la imagen, utilice los botones del dial frontal, arriba, abajo, derecha o izquierda para ajustar el tamaño o posición del código QR mostrado en la pantalla.



En la pantalla **[Seleccionar modo de destino]**, seleccione un destino en el que se registrarán los ajustes y pulse el botón . Aparece un cuadro de diálogo de confirmación. Seleccione **[Sí]** para confirmar la selección y pulse el botón . Para cancelar, seleccione **[No]** y pulse el botón .

- Si se incluyen los elementos [ **SYSTEM**], se sobrescribirán los ajustes del sistema o aparecerá un cuadro de diálogo de confirmación. Si selecciona **[No]**, se cargarán los ajustes sin incluir los del sistema.

PRECAUCIÓN

- Cuando se guarde el nuevo ajuste, se sobrescribirá el ajuste guardado previamente.

FUNCIÓN DE BLOQUEO

Este producto ofrece la función de bloqueo que bloquea las operaciones de los botones y permite al usuario concentrarse en el disparo sin preocuparse por operaciones de botones erróneas.

- La función de encendido/apagado del bloqueo se debe asignar al menú de ajuste rápido. Asigne **[BLOQUEO]** en Personalizar QS (P.37).

BLOQUEO



Para bloquear, seleccione **[🔒 LOCK]** en el menú de ajuste rápido y pulse el botón **AEL**. (Mientras la función de bloqueo está activa, el icono **🔒 LOCK** aparece en la parte inferior de la pantalla.)

DESBLOQUEO

Deslice el dedo de izquierda a derecha en el panel táctil.

De forma opcional, pulse el botón **QS** y, a continuación, pulse el botón **AEL**.

También puede especificar el botón para el que desea habilitar la operación, incluso mientras que la función de bloqueo esté activa. Seleccione **[🔧 SYSTEM] → [Operación en modo BLOQUEO]** para especificar la operación de destino.

| | |
|--|--|
|  + botón REC | El disparador y el botón REC se encuentran disponibles. |
|  + botón REC | El disparador, el botón REC y el dial frontal/trasero se encuentran disponibles. |

USO DEL FLASH EXTERNO

El flash electrónico Sigma EF-630 (PARA SIGMA) opcional junto con el sistema S-TTL le permite utilizar funciones como el flash automático con esta cámara. El flash electrónico EF-630 (PARA SIGMA) le permite incluso utilizar el flash múltiple y otras funciones avanzadas.

PRECAUCIÓN

- Cuando utilice el flash, coloque la unidad de zapata flash HU-11, que se facilita con este producto, en la cámara (P.19).
- Este producto no es compatible con la función de flash FP y Función dedicada de recepción y destello.
- No se pueden combinar las siguientes funciones o ajustes.

| |
|--|
| Dial de Modos: Continuo, Temporizador Intervalo, HDR, Ajustes de sensibilidad ISO añadidos con [Ampliación de ISO baja compuesta], Exposición BKT, Enfoque BKT |
|--|

- La velocidad de ajuste de flash se configura en 1/15 seg. o menos (1/10 seg. o menos cuando la calidad de la imagen se configura en DNG y DNG + JPEG y el recuento de bits de memoria es de 14 bits). Cuando dispare con el flash utilizando la exposición manual, configure la velocidad de obturación en 1/15 seg. o menos (1/10 seg. o menos).

AJUSTE DEL MODO FLASH

Algunos elementos del flash externo se pueden configurar desde el lado de la cámara.

Para configurar el modo de flash, seleccione  **SHOOT** → **[Flash]**.



Reducc. ojos rojos (Flash de reducción de ojos rojos)

Al tomar una foto con un flash, algunas veces los ojos de la persona reflejan la luz del flash y el fenómeno de "ojos rojos" aparece en la imagen. Para evitar este efecto, la luz parpadea durante aproximadamente un segundo antes de tomar la fotografía para reducir el efecto de ojos rojos.

- En función de la iluminación y de las condiciones del sujeto, es posible que el flash de reducción de ojos rojos no pueda eliminar por completo los ojos rojos en todos los casos.



Sincro cortina trasera (Sincronización de la cortina trasera)

Al utilizar la sincronización de la cortina trasera, el flash se dispara justo antes de que la cortina trasera comience a cerrarse; así, el sujeto está expuesto a la luz ambiental desde el momento en que se abre el obturador hasta que se dispara el flash. Como resultado, la trayectoria de luz del sujeto se graba detrás del sujeto. Esto le otorga un efecto más natural.



Sincronización lenta (Modo de sincronización lenta)

Al utilizar el flash con el modo **P/A**, el valor de la velocidad de obturación, que reduce el movimiento de la cámara, se configura automáticamente. El modo de sincronización lenta cambia la velocidad de obturación hasta en 30 segundos dependiendo de las condiciones de iluminación. Este modo es adecuado para realizar retratos y paisajes nocturnos.

Luz de ayuda AF

Cuando la Luz de ayuda **AF** evite un disparo adecuado, desactívela configurando [**Luz de ayuda AF**] en [**Off**].

PRECAUCIÓN

- El modo de flash no se puede configurar si no se conecta un flash a la cámara, o si el flash está apagado.

COMPENSACIÓN DE EXPOSICIÓN DE FLASH

Se puede compensar la potencia del destello del flash sin que afecte a la exposición del fondo.

Para configurar la compensación de la exposición del flash, seleccione [**SHOOT**] → [**Flash**] → [**Compensación exposición flash**].

Seleccione el valor de compensación deseado con los botones .

- La compensación de exposición se puede configurar en 1/3 incrementos de parada de +3,0 a -3,0 paradas.

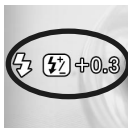

Una vez se ha completado el ajuste, aparecen el icono de ajuste y el valor de compensación.

PRECAUCIÓN

- La compensación de la exposición del flash no se puede establecer si no está conectado a la cámara o el flash está desactivado.
- La compensación de la exposición no se desactivará automáticamente. Después de capturar la imagen, establezca el valor de compensación de $\pm 0,0$ por el procedimiento anterior.

MODIFICACIÓN DE OTROS AJUSTES

Esta sección describe otros ajustes que se pueden configurar en los elementos de [📷/👤 SHOOT].

ESPACIO DE COLOR

(STILL) Se puede seleccionar sRGB, un espacio de color común, o Adobe RGB, que se utiliza principalmente para la impresión comercial y para otros fines industriales.

[📷 SHOOT] → [Ajustes de color] → [Espacio de Color].

| | |
|------------------------------------|-----------------|
| sRGB (Valor predeterminado) | AdobeRGB |
|------------------------------------|-----------------|



Al revisar las imágenes grabadas en Adobe RGB, se subrayará la numeración de carpetas/archivos.

PRECAUCIÓN

- Configure el espacio de color en sRGB para un uso normal. Utilice el conjunto de imágenes de Adobe RGB en el entorno compatible con Adobe RGB.

AJUSTES DE FUNCIÓN DEL OBJETIVO

Los elementos de función del objetivo se compilan en [Ajustes de Función del Objetivo] de [📷/👤 SHOOT].

| | |
|---|---|
| Modo de enfoque (Consulte P.52). | Estabilizador Óptico (Consulte P.67). |
| Limitador de enfoque (Consulte P.58). | Botón de ajustes AFL |

Botón de ajustes AFL

Puede personalizar las funciones del botón AFL del objetivo equipado con el botón AFL.

| | |
|---|---|
| AFL (Presionado) (Valor predeterminado) | Si pulsa el botón AFL mientras el modo AF está activo, el modo AF se detiene. |
| AF-ON | Si pulsa el botón AFL, se activa el modo AF. |

OSCURECIMIENTO DEL OBTURADOR

(STILL) Configure si desea que aparezca o no una imagen negra en la pantalla cuando se pulse el disparador.

| | |
|------------|----------------------------------|
| Off | On (Valor predeterminado) |
|------------|----------------------------------|

GUÍA DE FOTOGRAMA



(CINE) Se puede mostrar una guía de fotograma que resulta útil para determinar la composición al tener en cuenta tomas con distintas relaciones de aspecto.

- Puede configurar si desea o no mostrar la guía de fotograma en **[Guía de fotograma]** de **[] [MOSTRAR] MODO DE AJUSTES]** (P.148).

- La guía de fotograma se puede ver cuando se utiliza el visor del director.
- Se pueden mostrar varios fotogramas simultáneamente. Configure la opción que desea mostrar en **[On]**.

| | | |
|--------------------------------|--------------------------------|-----------------|
| 1.33 : 1 | 1.85 : 1 | 2.39 : 1 |
| Marcos personalizados 1 | Marcos personalizados 2 | |

- Se puede configurar un estilo de visualización para cada guía. Configure un estilo de visualización en **[On]**.

| | |
|---------------|------------------|
| Estilo | Color |
| Línea | Sombreado |

Estilo

| | |
|------------------------|----------------------------|
| Cuadro completo | Superior / Inferior |
| Esquinas | Izquierda / Derecha |

Línea

Se pueden especificar líneas de entre uno y diez píxeles.

PRECAUCIÓN

- Dependiendo de las condiciones de configuración, es posible que no se muestre con el número de píxeles especificado.

Color

| | | | |
|---------------|-----------------|--------------|----------------|
| Blanco | Rojo | Verde | Azul |
| Negro | Amarillo | Cian | Magenta |

Sombreado

Enmascara con sombras un área situada fuera de un marco en el modo semitransparente.

| | |
|-----------------------------------|-----------|
| Off (Valor predeterminado) | On |
|-----------------------------------|-----------|

Marco personalizado

Se puede mostrar un fotograma personalizado introduciendo cualquier relación de aspecto o valor de tamaño absoluto en el sensor de imagen.

Seleccione [**Marco personalizado 1**] o [**Marco personalizado 2**], seleccione [**On**] y, a continuación, configure un fotograma personalizado.

- Seleccione un método de entrada en [**Entrada**] de la pestaña [**FORMAT**].

| | |
|----------------------------|---|
| Área del sensor | Especifique el tamaño en el sensor de imagen para mostrar la guía de fotograma. |
| Relación de aspecto | Especifique cualquier relación de aspecto para mostrar la guía de fotograma. |

Introdúzcala en [Área del sensor]

En el caso de [**Ancho / Alto**] de la pantalla de entrada, especifique el ancho y el alto.

Por ejemplo, para mostrar una guía de fotograma de 20 mm de ancho y 10 mm de alto, introduzca "**20,00 x 10,00 mm**" y pulse el botón **OK** para confirmar la entrada. La relación de aspecto de la guía de fotograma se muestra como **2.00:1** en la pantalla de configuración.

- El valor máximo del sensor de imagen cuando se graba un vídeo es de 35,80 de ancho y de 20,14 mm de alto.
- La guía de fotograma se puede cambiar de tamaño manteniendo la relación de aspecto de los valores introducidos. En el caso de [**Relación de aspecto / Ajuste de escala**] en la pantalla de entrada, especifique el porcentaje (de 1 a 100 %). Por ejemplo, para cambiar el tamaño de 20,00 x 10,00 mm a 10,00 x 5,00 mm, introduzca **50 %** y pulse el botón **OK** para confirmar la entrada.
- Las relaciones de aspecto se pueden reajustar para [**Relación de aspecto/Ajuste de escala**] en la pantalla de entrada.

- Los valores reajustados para **[Relación de aspecto/Ajuste de escala]** de la pantalla de entrada se restablecerán cuando se realice de nuevo un cambio en **[Ancho/Alto]**.
- El rango de visualización de la guía de fotograma cambia en Recorte de zoom y Visor del director.

Introdúzcalo en **[Relación de aspecto]**

Especifique una relación de aspecto para **[Relación de aspecto]** en la pantalla de entrada.

- La relación de aspecto estándar para vídeos es de 16:9.
- Las guías de fotograma de más de 16:9 se colocan transversalmente y las guías de fotograma de más de 16:9 se colocan longitudinalmente.

CONSEJO

- El centro de la guía de fotograma de un fotograma personalizado se puede desplazar. Especifique la dirección en la que se va a desplazar el centro y cuánto se desplazará en **[Desplazamiento]** de la pantalla de entrada de la pestaña **[OFFSET]**.
- El estilo de visualización también se puede configurar para la guía de fotograma de un fotograma personalizado. Para configurar el estilo de visualización, configure la opción correspondiente en la pestaña **[STYLE]**.

AJUSTES DEL DIAL

Puede asignar la función del dial o invertir la operación del dial.

| Funciones del dial | Ajustes Dial inverso |
|--------------------------------------|----------------------|
| Desactivar funciones del dial | |

Funciones del dial



Esta función le permite reasignar el dial frontal y trasero en cada modo de exposición.

1

Seleccione el modo de exposición y un dial que desee cambiar y pulse el botón **OK** para aplicar el cambio.

2

Utilice los botones **<>** para seleccionar la función que desee asignar y pulse el botón **OK** para aplicar el ajuste.

- Para volver a la configuración predeterminada, seleccione la función que desee que vuelva a su ajuste predeterminado, pulse el botón **MODO** y, a continuación, pulse el botón **OK** para aplicar su selección.
- Esta función le permite cambiar el dial frontal y trasero. Seleccione los iconos  para el modo de exposición que desea cambiar, utilice los botones  para cambiarlos y pulse el botón **OK** para confirmar su selección.
- Si desea asignar una función en el modo CINE (ESTILO CINE), configure [**Desactivar funciones del dial**] en [**Off**].

Ajustes Dial inverso









Esta función le permite invertir la dirección de funcionamiento del dial al disparar.

Seleccione el elemento de destino. A continuación, pulse los botones  para seleccionar [**Original**] o [**Inverso**] y pulse el botón **OK** para aplicar el ajuste.

FUNCIONES DE BOTONES PERSONALIZADOS

Se puede asignar cualquier función a los siguientes botones como botones personalizados.

| | | | |
|------------|-------|---|--|
| AEL (P.88) | |     (Botones direccionales) | |
| TONE | COLOR | MODE | |

- [**Cambiar a marco de enfoque rápido**] de [] es una función que le permite mover directamente el cuadro de enfoque (el cuadro del área de medición multipunto cuando la cámara está en el modo de puntos de enfoque automático múltiple) con los botones . Configúrelo en [**Activar**] para utilizarlo.
- En el caso de funciones que se pueden asignar a botones direccionales y empezar por "**Rápido**", puede seleccionar opciones directamente con los botones  o los botones .

PRECAUCIÓN

- Un botón en el que una función sea exclusiva del modo FIJO, no estará disponible en el modo CINE. Un botón en el que una función sea exclusiva del modo CINE, no estará disponible en el modo FIJO.

AJUSTES DEL BOTÓN DEL OBTURADOR

Puede cambiar la función o el comportamiento del botón del obturador cuando esté pulsado hasta la mitad.

| Funciones del botón del obturador (CINE) | |
|--|--------------------------|
| Presione AEL (STILL) | Presionar a medias AF-ON |

Funciones del botón del obturador

(CINE)

Puede cambiar la función del disparador en el modo CINE.

| | | |
|-----|-----------|----------------------------|
| Off | Obturador | REC (Valor predeterminado) |
|-----|-----------|----------------------------|

Presione AEL

(STILL)

Seleccione si desea o no fijar la exposición cuando se pulsa el disparador hasta la mitad.

| | |
|--|--|
| Off | La exposición se determinará al presionar el botón obturador. |
| On | La exposición se bloquea cuando el botón del obturador se presiona "a medio recorrido". |
| AF S Simple (Valor predeterminado) | Solo cuando el modo Autoenfoco se ajusta a AF S , la exposición se fija cuando el botón está medio pulsado. |

Presionar a medias AF-ON

Se puede seleccionar si se debe utilizar o no el modo AF al pulsar el disparador hasta la mitad.

| | |
|-----|---------------------------|
| Off | On (Valor predeterminado) |
|-----|---------------------------|

AJUSTES DEL BOTÓN REC

(STILL)

Puede evitar que el botón REC se active en el modo STILL.

| | |
|----------------------------|-----|
| Off (Valor predeterminado) | REC |
|----------------------------|-----|

REVISIÓN Y BORRADO DE IMÁGENES

VISUALIZACIÓN DE UNA IMAGEN CADA VEZ

Pulse el botón  para mostrar una imagen en el monitor LCD.

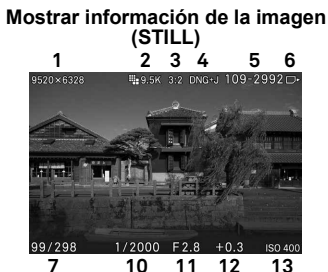
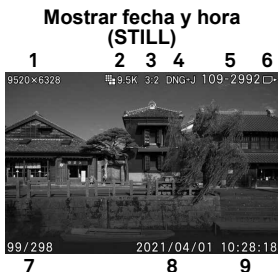

- En el caso de un archivo de vídeo, aparece el primer fotograma.
- Una cinemagrafía realiza un bucle para la reproducción.



| | |
|---|--|
| 1 | Número de píxeles |
| 2 | Tamaño de imagen |
| 3 | Relación de aspecto |
| 4 | Calidad de Imagen |
| 5 | Numeración de carpeta - Numeración de archivo |
| 6 | Soporte de memoria |
| 7 | Número de archivos/Archivos totales grabados |





| | |
|----|--|
| 8 | año/mes/día |
| 9 | hora/minutos/segundos |
| 10 | Velocidad de Obturación |
| 11 | Número F |
| 12 | Valor de compensación de exposición |
| 13 | Sensibilidad ISO |

DURANTE LA REPRODUCCIÓN DE UNA IMAGEN INDIVIDUAL

- Gire el dial trasero para mostrar las imágenes anteriores o siguientes.
- Muestre la imagen anterior o siguiente pulsando los botones   o desplazando (arrastrando) con el dedo hacia la derecha o hacia la izquierda.

- Pulse el botón  para cambiar el modo de visualización (P.39).

CONSEJO

- Para desplazarse por las imágenes más rápidamente, pulse y mantenga pulsados los botones  . Las imágenes avanzarán automáticamente hasta que se suelte el botón.
- Se vinculan las primeras con las últimas imágenes grabadas en la tarjeta. Al pulsar el botón  mientras se muestra la primera imagen, aparece la última imagen grabada en la tarjeta. Al pulsar el botón  mientras se muestra la última imagen, aparece la primera imagen grabada en la tarjeta.
- Si no hay imágenes en un soporte de memoria, aparece el mensaje de error "**No hay archivos en el soporte de memoria.**".
- Al revisar imágenes, si se pulsa el botón  o se pulsa el disparador hasta la mitad, la cámara vuelve al modo de disparo.

PRECAUCIÓN

- Es posible que esta cámara no pueda mostrar imágenes tomadas con otras cámaras, o imágenes tomadas con esta cámara cuyo nombre se haya cambiado o que se hayan movido de la carpeta DCIM a la tarjeta.

AMPLIACIÓN DE IMÁGENES (SOLO IMÁGENES FIJAS)

Durante la reproducción de una imagen individual, gire el dial frontal hacia la derecha, o amplíe con los dedos una imagen en el panel táctil.

- Cada vez que se gira el dial, la ampliación aumenta.

1x→1,25x→1,6x→2,0x→2,5x→3,15x→4,0x→5,0x→6,3x→8,0x→10,0x

- Cada vez que pulse el botón  o toque dos veces la imagen en el panel táctil, la ampliación se alterna entre la vista ampliada (10x) y la relación original.

MIENTRAS SE ENCUENTRA EN LA VISTA AMPLIADA:

- Gire el dial frontal hacia la izquierda o reduzca con los dedos una imagen en el panel táctil.
- Para mover la parte de reproducción, pulse los botones  o desplace (arrastre) con el dedo en el panel táctil.
- Gire el dial trasero para mostrar las imágenes anteriores o siguientes.

CONSEJO

- Las imágenes se amplían según la posición del punto de enfoque durante el disparo.

VISUALIZACIÓN DE NUEVE IMÁGENES A LA VEZ

(VISTA DE LA HOJA DE CONTACTOS)



Las imágenes se pueden ver en una "hoja de contactos" de nueve imágenes en miniatura.

Mientras revisa una imagen, gire el dial frontal hacia la izquierda.

MIENTRAS SE ENCUENTRA EN LA VISTA DE HOJA DE CONTACTOS:

- Pulse los botones  o gire el disco trasero para seleccionar otras imágenes en miniatura.
- Al girar el dial frontal hacia la derecha, se reproduce la imagen en miniatura seleccionada.
- Al tocar cualquier miniatura en el panel táctil, esa imagen se reproduce.
- Desplace con el dedo la página en el panel táctil para mostrar la página anterior o siguiente.

CONSEJO

- Se vincula la primera y la última página. La primera página aparece después de la última página.

VISUALIZACIÓN DE LA INFORMACIÓN DE IMAGEN

Puede ver la información detallada para disparar.

Pulse el botón  varias veces durante la reproducción de una imagen individual.

- La pantalla de información de imagen contiene tres páginas. Para cambiar páginas, pulse los botones  o desplace con el dedo hacia arriba y hacia abajo en el panel táctil.

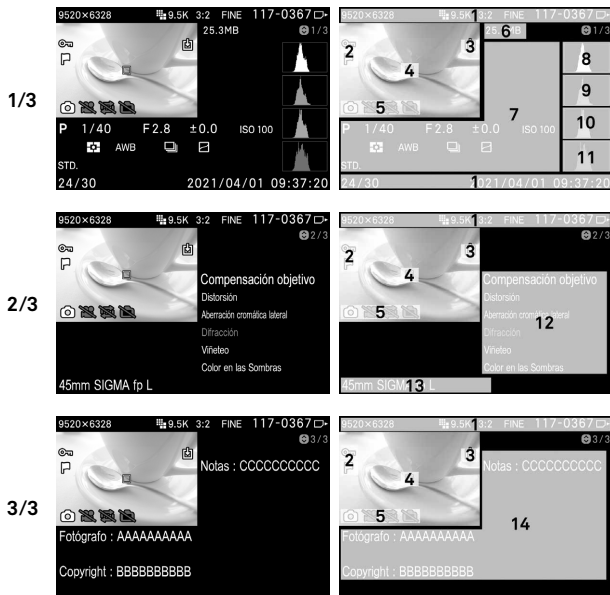



| | | | |
|---|--|----|--|
| 1 | Igual que la reproducción de una imagen individual [Mostrar fecha y hora]. | 8 | Histograma (Brillo) |
| 2 | Bloqueo / Marcar * | 9 | Histograma (Rojo) |
| 3 | Revelado DNG | 10 | Histograma (verde) |
| 4 | Punto de Enfoque | 11 | Histograma (Azul) |
| 5 | Filtrar opciones para mostrar | 12 | Compensación de la óptica del objetivo |
| 6 | Tamaño de archivo | 13 | Distancia focal/Nombre de cámara |
| 7 | Información sobre el disparo | 14 | Información de Copyright |

* Si se seleccionan estos ajustes, se visualizará el icono.

- Cuando el modo de color se configura en [OFF], el icono no aparece.

- En el caso de los vídeos, el tiempo grabado aparece debajo del tamaño de archivo.
- En el caso de las cinemagraffias, el tiempo y la velocidad de reproducción aparecen debajo del tamaño de archivo.

VISTA DE LA INFORMACIÓN EN LA IMAGEN:

- Gire el dial trasero para mostrar las imágenes anteriores o siguientes.
- Muestre la imagen anterior o siguiente pulsando los botones <> o desplazando con el dedo hacia la derecha o hacia la izquierda.
- Pulse el botón  para cambiar el modo de visualización (P.39).
- En los vídeos, al pulsar el botón  o tocar el icono  en el panel táctil, aparece la pantalla de reproducción de una imagen individual y se reproduce un vídeo.

AMPLIACIÓN DE IMÁGENES EN LA PANTALLA DE INFORMACIÓN DE IMAGEN (SOLO IMÁGENES FIJAS)



Para ampliar una imagen y ver el histograma detallado en una zona específica, gire el dial frontal hacia la derecha o amplíe con los dedos una imagen en el panel táctil mientras se muestra la información de la imagen.

- Cada vez que pulse el botón  o toque dos veces la imagen en el panel táctil, la ampliación se alterna entre la vista ampliada (10x) y la relación original.
- Para obtener más información sobre el histograma, consulte la sección siguiente.

MIENTRAS SE AMPLÍA LA IMAGEN EN LA PANTALLA DE INFORMACIÓN DE LA IMAGEN:

- Para mover la parte de reproducción, pulse los botones <> o desplace (arrastre) con el dedo en el panel táctil. Gire el dial frontal hacia la derecha para aumentar la ampliación. Gire el dial frontal hacia la izquierda para reducir la ampliación.
- Gire el dial trasero para mostrar las páginas anteriores o siguientes.

PRECAUCIÓN

- En la vista ampliada, no puede moverse a ninguna otra página para mostrar la información de la imagen.

HISTOGRAMA

El histograma es una representación gráfica de la distribución del brillo de una imagen. El eje horizontal muestra los valores de los tonos de negro (izquierda), pasando por el gris, al blanco (derecha). El eje vertical hace referencia al número de píxeles de cada nivel de brillo. Se puede acceder a la exposición de imagen correcta examinando un histograma de la imagen.



Sub-exposición



Exposición correcta



Sobreexposición

Para mostrar un histograma en la vista de información de la imagen, el brillo (valor totalizado de RGB), R (rojo), G (verde) y B (azul) se muestran simultáneamente en cada nivel. (El histograma que aparece en el modo de disparo solo indica el brillo).

- Asimismo, puede utilizar el histograma para determinar si las secciones ampliadas de una imagen están sobreexpuestas o sub-expuestas.

BORRADO DE ARCHIVOS



BORRADO DE UN ARCHIVO CON EL BOTÓN BORRAR

El botón  (Borrar) le permite borrar únicamente el archivo que se muestra actualmente.

1

Seleccione el archivo que desea borrar y pulse el botón . (Aparece el mensaje de confirmación "¿Desea eliminar este archivo?").

2

Seleccione [Si] con los botones  y  y pulse el botón  para aplicar el ajuste.

Para cancelar, seleccione [No] y pulse el botón **OK**.

PRECAUCIÓN

- Si ya se ha bloqueado el archivo, aparece el mensaje de confirmación "Este archivo está bloqueado". Se evita que se borre el archivo. Si desea borrar el archivo, desbloquéelo. (Consulte las páginas 129 a 131).
- Se borrarán las imágenes grabadas en DNG+JPG, junto con las imágenes DNG y JPEG.

BORRADO DE ARCHIVOS EN EL MENÚ BORRAR

Puede borrar un solo archivo o varios archivos.

1

Elija la opción deseada seleccionando **[▶ PLAY] → [Borrar]**.

| | |
|-----------------------------|---|
| Seleccionar archivos | Seleccione múltiples archivos para borrar. Use los botones <> para visualizar el archivo a borrar, y los botones ◇ para visualizar el icono 🗑 . Repita este proceso para seleccionar archivos para eliminar. |
| Archivo actual | Sólo borra el actual archivo seleccionado. |
| Todos Marcado | Borra todas las imágenes marcadas en la tarjeta. (Ver P.131-132 para información sobre imágenes marcadas.) |
| Todos | Borra todos los archivos de la tarjeta. |

2

Se mostrará un diálogo de confirmación en el botón **OK** o la flecha **>**.

3

Seleccione **[Si]** usando los botones **<>** y presione el botón **OK** para aplicar los ajustes. Para cancelar los ajustes, seleccione **[No]** usando los botones **<>** y presione el botón **OK**.

PRECAUCIÓN

- Los archivos bloqueados no se borran. (Ver P.129-131 para información del bloqueo de archivos.)
- Seleccionar **[Seleccionar archivos]**, **[Todos Marcado]** o **[Todos]** puede llevar un tiempo en acabar, dependiendo del número de archivos en la tarjeta.

REPRODUCCIÓN DE UN VÍDEO



Al pulsar el botón **OK** o tocar el icono **▶** en el panel táctil mientras se muestra un archivo de vídeo, se reproduce un vídeo.

◀ **⏏** ▶ Guía de funcionamiento

Tiempo de reproducción transcurrido

00:14:57

Tiempo total de grabación

8:46:23

PRECAUCIÓN

- Puede que la reproducción tarde cierto tiempo en comenzar en función de la tarjeta que utilice o puede que la reproducción se interrumpa.

DURANTE LA REPRODUCCIÓN DEL VÍDEO

| Botón/Dial | Funcionamiento |
|----------------------|--|
| OK | Pausa |
| ➤ | Reproducción rápida hacia delante |
| ➤ ➤ | Reproducción rápida hacia delante |
| ➤ ➤ | Reproducción rápida hacia delante |
| Dial frontal/trasero | Reproducción rápida hacia atrás ↔ Reproducción rápida hacia delante |

La velocidad de reproducción aumenta cada vez que se pulsa el botón **➤** o se gira el dial frontal/trasero hacia la derecha. (La velocidad de reproducción disminuye cada vez que se pulsa el botón **➤** o se gira el dial frontal/trasero hacia la izquierda).

VELOCIDAD DE REPRODUCCIÓN

X1→X1,2→X1,5→X2→X4→X8→X16→X32→X64→X128→X256→X512

- En X1 a X2, se reproduce un vídeo con sonido.
- La velocidad de la reproducción hacia atrás es de X1,2 a X512 (el sonido no se reproduce).



DURANTE EL MODO DE PAUSA

| Botón/Dial | Funcionamiento |
|----------------------|--|
| OK | Reproducción |
| ➤ | Reproducción fotograma a fotograma |
| ➤ ➤ | Reproducción inversa fotograma a fotograma |
| Dial frontal/trasero | Reproducción inversa fotograma a fotograma ↔ Reproducción fotograma a fotograma |

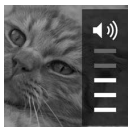
- Para mostrar u ocultar la guía de funcionamiento, pulse el botón  durante la reproducción del vídeo o el modo Pausa.



AJUSTE DEL VOLUMEN

Para mostrar la guía de ajuste del volumen, pulse el botón  mientras se muestra un vídeo. Utilice  para ajustar el volumen y utilice el botón  para aplicar el ajuste.

CAPTURA DE IMÁGENES FIJAS DE ARCHIVOS DE VIDEO GRABADOS

Puede crear una foto del fotograma deseado a partir de un archivo de vídeo.

1

Reproduzca un vídeo y deténgalo temporalmente en el fotograma de destino.

- Si no ha podido detenerlo en el fotograma deseado, utilice el botón  o el dial frontal/trasero en el modo Pausa para realizar la reproducción fotograma a fotograma.

2

Pulse el botón  para seleccionar **[Guardar como DNG]** o **[Guardar como JPEG]**.

- **[Guardar como DNG]** solo se encuentra disponible cuando **[Formato]** se configura en **[CinemaDNG]**.

3

Seleccione **[Sí]** y pulse el botón  para aplicar el ajuste.

- El tamaño del archivo varía en función de la configuración de **[Resolución]** del archivo de vídeo.

| | |
|------------|-------------|
| UHD | 3840 × 2160 |
| FHD | 1920 × 1080 |

- **[Calidad de Imagen]** de un archivo guardado con **[Guardado como JPEG]** se configura en **[FINE]**.
- **[Calidad DNG]** de un archivo guardado con **[Guardado como DNG]** varía en función del ajuste de **[Recuento de bits de memoria]** de un archivo de vídeo.
- El número de archivo asignado al archivo creado es el que sigue al número del último archivo de imagen fija del soporte. El archivo creado se guarda en una subcarpeta debajo de la carpeta DCIM.

OTRAS FUNCIONES DE REVISIÓN

FILTRAR OPCIONES PARA MOSTRAR



Puede filtrar los tipos de archivo para su reproducción.

Para configurar esta opción, seleccione **[▶ PLAY] → [Filtrar opciones para mostrar]**.

| | |
|---|---------------------------------|
| Mostrar todo (Valor predeterminado) OFF | |
| Solo imágenes fijas | Solo videoclips |
| Solo videoclips | Solo captura de pantalla |

- Incluso si se configuran las opciones de filtrado de visualización, las opciones de filtrado se desactivan cuando se toman imágenes en las que se ha prohibido su visualización.

BLOQUEO

El bloqueo protege los archivos para que no se borren accidentalmente.

ADVERTENCIA

- El formateo de una tarjeta borra los archivos bloqueados. Revise el contenido de la tarjeta cuidadosamente antes de formatear.

CONSEJO

- Los archivos bloqueados tienen un estado de "solo lectura" cuando se visualizan en un ordenador.

PARA BLOQUEAR UN ARCHIVO INDIVIDUAL

1

Muestre el archivo de destino y seleccione **[▶ PLAY] → [Bloqueo]**.

2

Seleccione **[Bloqueo]** en el submenú.

3

Pulse el botón **OK** o el botón **>**.

9520×6328



- Aparece un icono llave  en el archivo indicando que se ha bloqueado el archivo.

CONSEJO

- Si ya se ha bloqueado el archivo, el elemento del menú cambia a **[Desbloqueo]**.
- Para desbloquear un archivo bloqueado, seleccione el archivo bloqueado y siga los pasos anteriores.
- El botón **AEL** se puede configurar como un botón de acceso directo para bloquear archivos (consulte la página 141).

PARA BLOQUEAR VARIOS ARCHIVOS

1

Elija la opción deseada seleccionando **[▶ PLAY] → [Bloqueo]**.

| | |
|-----------------------------|---|
| Seleccionar archivos | Seleccione varios archivos para bloquearlos. Utilice los botones <> para mostrar el archivo que se va a bloquear y utilice los botones ⏏ para mostrar el icono  . Repita el proceso para seleccionar los archivos que se van a bloquear. |
| Bloqueo | Bloquea todos los archivos marcados de la tarjeta. (Consulte las páginas 131 a 132 para obtener información sobre la marcación de imágenes). |
| Bloquear todo | Bloquea todos los archivos de la tarjeta. |

2

Aparece un cuadro de diálogo de confirmación al pulsar el botón **OK**.

3

Seleccione **[Si]** con los botones **<>** y pulse el botón **OK** para aplicar el ajuste.

Para cancelar, seleccione **[No]** y pulse el botón **OK**.

- Aparece un icono llave  en todos los archivos bloqueados.

PRECAUCIÓN

- El proceso de [Seleccionar archivos], [Bloqueo] o [Desbloqueo] puede llevar tiempo en función del número de archivos de la tarjeta.

CONSEJO

- Para desbloquear varios archivos, seleccione [Desbloquear todo] o [Desbloqueo] en el menú de bloqueo.

MARCACIÓN DE IMÁGENES

La marcación de imágenes es una forma muy conveniente para identificar las imágenes favoritas, seleccionar las imágenes que se van a mostrar como una presentación, o seleccionar las imágenes que se van a borrar.

CONSEJO

- Las imágenes marcadas en la cámara permanecen marcadas cuando se visualizan en **SIGMA Photo Pro**.

PARA MARCAR UNA IMAGEN INDIVIDUAL

1

Muestre las imágenes que desee marcar y seleccione [PLAY] → [Marcar].

2

Seleccione [Marcar] en el submenú.

3

Pulse el botón **OK** o el botón **>**.

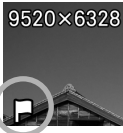

- Aparece una marca  en la imagen marcada.

CONSEJO

- Si la imagen ya está marcada, el elemento del menú cambia a [Desmarcar].

- Para desmarcar una imagen marcada, selecciónela y siga los mismos pasos anteriores.
- El botón **AEL** se puede utilizar como una tecla de acceso directo para marcar la imagen (consulte la página 141).

PARA MARCAR VARIAS IMÁGENES

1

Elija la opción deseada seleccionando **[▶ PLAY] → [Marcar]**.

| | |
|-----------------------------|--|
| Seleccionar archivos | Seleccione varios archivos para marcarlos. Utilice los botones <> para mostrar el archivo que se va a marcar y utilice los botones ⬇ para mostrar el icono ■ . Repita este proceso hasta que haya especificado los archivos que desea marcar. |
| Marcar todo | Marque todas las imágenes de la tarjeta. |

2

Aparece un cuadro de diálogo de confirmación al pulsar el botón **OK**.

3

Seleccione **[Sí]** con los botones **<>** y pulse el botón **OK** para aplicar el ajuste.

Para cancelar, seleccione **[No]** y pulse el botón **OK**.

- Aparece un icono clave **■** en todas las imágenes marcadas.

PRECAUCIÓN

- El proceso de **[Seleccionar archivos]**, **[Marcar todo]** o **[Desmarcar todo]** puede llevar tiempo en función del número de archivos de la tarjeta.

CONSEJO

- Seleccione **[Desmarcar todo]** en el menú Marcar para desmarcar todas las imágenes marcadas de la tarjeta.

GIRO DE IMÁGENES

(STILL)

Puede girar la dirección en la que se muestran las imágenes.



PARA GIRAR UNA IMAGEN INDIVIDUAL

1

Muestre la imagen que desee girar y seleccione [▶ **PLAY**] → [Girar].

2

Seleccione la dirección de giro deseada desde el submenú.

| | |
|---|--|
|  Girar | Gira la imagen 90 grados hacia la derecha. |
|  Girar | Gira la imagen 90 grados hacia la izquierda. |

PRECAUCIÓN

- No puede seleccionar el menú Girar si [Rotación de imagen] de [▶ **PLAY**] se configura en [Off].

CONSEJO

- Para girar una imagen 180 grados, gírela dos veces en la misma dirección.
- Para volver a colocar la imagen en su orientación original, gírela en la dirección opuesta.
- El botón **AEL** se puede utilizar como una tecla de acceso directo para girar imágenes (consulte la página 141).
- Las imágenes giradas en la cámara se muestran en su orientación girada en **SIGMA Photo Pro**.

PARA GIRAR VARIAS IMÁGENES

1

Seleccione [▶ **PLAY**] → [Girar] → [Seleccionar archivos].

2

Utilice los botones <> para mostrar el archivo que desea girar. Pulse el botón ▲ para girarlo hacia la derecha. Pulse el botón ▼ para girarlo hacia la izquierda. Repita este proceso hasta que haya especificado todos los archivos que desea girar.

3

Aparece un cuadro de diálogo de confirmación al pulsar el botón **OK**.

4

Seleccione **[Sí]** con los botones **<>** y pulse el botón **OK** para aplicar el ajuste.

Para cancelar, seleccione **[No]** y pulse el botón **OK**.

PRESENTACIÓN

La función Presentación le permite mostrar todas las imágenes de la tarjeta o las imágenes seleccionadas en un modo de reproducción automática.

1

Seleccione **[▶ PLAY]** → **[Presentación]** y, a continuación, seleccione **[Todas las imágenes]**, **[Archivos bloqueados]** o **[Archivos marcados]**.

2

Pulse el botón **OK** o el botón **>** para iniciar la presentación.

Para detenerse en el medio de la presentación, pulse el botón **OK**.

- Se reproduce una vez un vídeo o cinemagrafía y la pantalla pasa al archivo siguiente.
- Si se combina el filtro de vista de reproducción (P.129), se puede ofrecer una presentación utilizando únicamente los tipos de archivo especificados.

PRECAUCIÓN

- Cuando se selecciona **[Imágenes marcadas]**, el inicio de la presentación puede conllevar tiempo en función del número de imágenes que se muestren.

MODIFICACIÓN DE LOS AJUSTES DE PRESENTACIÓN

Seleccione **[▶ PLAY]** → **[Presentación]** → **[Ajustes Presentación]** y configure las opciones de las presentaciones.

| | | |
|-----------------|--|--|
| Duración | 2 seg. 5 seg. 10 seg. | Configure la cantidad de tiempo que se muestra cada imagen en una presentación. |
| Repetir | No Sí | Configure si la presentación se repite de forma continua o se detiene en la última imagen. |

REVELADO DNG

Si no utilizar un ordenador, es posible que la cámara revele imágenes JPEG a partir de imágenes grabadas en DNG.

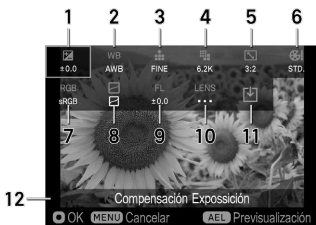

| | |
|----|---|
| 1 | Compensación de Exposición (P.87) |
| 2 | Balance de Blancos (P.89) |
| 3 | Calidad de Imagen (P.71) |
| 4 | Tamaño de Imagen (P.72) |
| 5 | Relación de aspecto (P.73) |
| 6 | Modo Color (P.93) |
| 7 | Espacio de Color (P.114) |
| 8 | Control de tono (P.96) |
| 9 | Fill Light (P.97) |
| 10 | Compensación de la óptica del objetivo (P.98) |
| 11 | Icono para iniciar el revelado de la imagen |
| 12 | Descripción del icono seleccionado |

1

Muestre la imagen DNG que desea revelar y seleccione [▶ PLAY] → [Revelado DNG].

| | |
|-------------------------------|---|
| Seleccionar un archivo | Muestre una imagen que desee revelar con los botones ◀ ▶ y pulse el botón OK para confirmar su selección. ● Se puede procesar [Seleccionar un archivo] incluso cuando aparece una imagen en el paso 1. |
| Archivo actual | It displays the image selected in Step 1. |

2

En la pantalla de ajuste Revelado DNG, pulse los botones ◀ ▶ para seleccionar un elemento que desee cambiar y pulse el botón OK para confirmar su selección.

- Los ajustes detallados se pueden realizar en función de los elementos u opciones. Pulse el botón AEL para mostrar la pantalla Opciones adicionales. Para obtener más información, consulte las secciones relacionadas de este manual de instrucciones.

3

Mientras comprueba la imagen, utilice el dial frontal o trasero, o los botones <> para cambiar el valor de ajuste (u opción). A continuación, pulse **OK** para aceptar el cambio.

4

Repita los pasos **2** y **3** en el caso de que desee cambiar varios elementos.

5

Una vez finalizado el ajuste, seleccione  (el icono Proceso de revelado RAW) y pulse el botón **OK**.

6

Seleccione [**Si**] con los botones <> y pulse el botón **OK** para aplicar el ajuste.

Para cancelar, seleccione [**No**] y pulse el botón **OK**.



- Durante la reproducción, aparece la marca  para el archivo JPEG que se ha creado a partir de los datos DNG.

- El número de archivo de la imagen JPEG revelada a partir de datos RAW, se convertirá en el siguiente número después del último archivo grabado de la tarjeta de memoria.

PRECAUCIÓN

- Si no hay espacio suficiente en la tarjeta, aparece un mensaje de advertencia y no se puede realizar el revelado DNG.
- Se recomienda la utilización de **SIGMA Photo Pro** para un ajuste más detallado.

CINEMAGRAFÍA

Puede crear una "cinemagrafía" en la que solo se mueva una parte de una imagen a partir del archivo de vídeo expuesto.

No puede crear una cinemagrafía a partir de un archivo de vídeo grabado en **[Visor del director]**.

PANTALLA DE EDICIÓN DE CINEMAGRAFÍAS



| | |
|----|--|
| 1 | Selección del fotograma inicial |
| 2 | Selección del fotograma final |
| 3 | Selección del fotograma de imagen fija |
| 4 | Área de enmascaramiento |
| 5 | Velocidad de visualización |
| 6 | Rebote |
| 7 | Compensación de exposición |
| 8 | Modo color (Solo se puede configurar cuando CinemaDNG) |
| 9 | Icono de escritura en cinemagrafía |
| 10 | Elemento seleccionado |

1

Seleccione **[▶ PLAY]** → **[Cinemagraph]** → **[Nuevo]**.

2

Seleccione un vídeo que desee crear como una cinemagrafía y pulse el botón **OK**. La pantalla cambia a la pantalla de edición de cinemagrafías.



3

Especifique el fotograma inicial. (Utilice el botón **◀▶** para seleccionar **IN** y pulse el botón **OK**. Pulse el botón **▲** para reproducir un vídeo, deténgalo temporalmente en el fotograma en el que desea empezar y, a continuación, pulse el botón **OK**).



1. Código de tiempo
2. Periodo de intervalo de recorte

4

Especifique el fotograma final. (Utilice el botón **◀▶** para seleccionar **OUT** y pulse el botón **OK**. De la misma forma, detenga temporalmente el vídeo en el fotograma de destino y pulse el botón **OK**).

- La duración que podrá tener el vídeo que se recorte a partir de otro vídeo varía en función de la frecuencia de fotogramas del vídeo original.
- Si el fotograma final se configura en un fotograma situado fuera del marco de tiempo habilitado en el recorte, el fotograma inicial se ajustará desplazándose automáticamente.



5

Especifique un fotograma de imagen fija. (Utilice el botón  para seleccionar  y pulse el botón **OK**. De la misma forma, detenga temporalmente el vídeo que va a ser una imagen fija en el fotograma de destino y pulse el botón **OK**).

- Si pulsa el botón **AEL** durante el modo Pausa, el vídeo vuelve al fotograma inicial.
- Si pulsa el botón **AEL** durante la reproducción, el vídeo vuelve al fotograma inicial y se detiene temporalmente.
- Asimismo, se puede especificar un fotograma de imagen fija fuera del recorte del vídeo si se incluye en el mismo archivo.







6

Especifique el intervalo para mover una imagen en el fotograma de imagen fija especificado. Utilice el botón  para seleccionar  y pulse el botón **OK**. Trace el intervalo para mover una imagen con el dedo en el panel táctil y desensmascararla (trabajo con pincel).

TRABAJO CON PINCEL

La mayor parte del trabajo con pincel se realiza en el panel táctil.

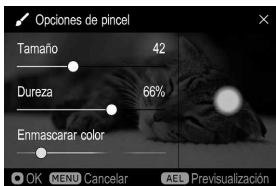

- Para realizar el trabajo con pincel, puede tocar dos veces o ampliar con los dedos la imagen de destino. Si la arrastra con dos dedos durante la ampliación, puede desplazar el área mostrada.
- El toque  devuelve el trabajo.
- El toque  rehace el trabajo devuelto.
- El toque **STILL**  enmascara la parte trazada con el dedo.
- El toque **MOVING**  desenmascara la parte trazada con el dedo.
- Puede utilizar el botón **AEL** para comprobar el efecto mientras trabaja.
- Puede utilizar el botón  para cambiar la visualización/no visualización de la guía de la parte superior.



- El toque  cambia a la pantalla [Opciones de pincel]. Mientras visualiza la pantalla de previsualización de la derecha, arrastre [**Tamaño**], [**Dureza**] o [**Enmascarar color**] para realizar los ajustes.

7

Cuando haya terminado el trabajo con pincel, pulse el botón **OK**. Configure los siguientes ajustes según sea necesario.

| | | |
|---|-----------------------------------|---|
| SPEED | Velocidad de visualización | De 0,25x a 4,0x (la velocidad de reproducción que se puede seleccionar varía en función de la frecuencia de fotogramas del vídeo original). |
| BOUNCE | Rebote | [Off] : sin finalizar. [On] : finalizado. |
|  | Compensación Exposición | Niveles $\pm 1\text{EV}$ máx. en incrementos de 0,3 pasos EV |
|  | Modo color | Consulte P.91. |

8

Seleccione  (Icono de escritura en cinematografía) y pulse el botón **OK**. Seleccione **[Si]** y pulse el botón **OK** para aplicar el ajuste.

- El formato de cinematografía se crea con MOV ALL-I independientemente del formato del vídeo original.
- La resolución de la cinematografía es la misma que la del vídeo original.
- La frecuencia de fotogramas de una cinematografía se configura en 23,98, 25 o 29,97 fps en función de la frecuencia de fotogramas del vídeo original.
- El número de archivo (extensión: MOV) de la cinematografía creada se asigna al siguiente número del último archivo de imagen fija del soporte y se guarda en una subcarpeta de la carpeta DCIM.
- Se tarda mucho tiempo en escribir el archivo. El procesamiento de escritura se puede interrumpir según sea necesario. Cuando aparezca el mensaje "**Procesando...**", pulse el botón **MENU**.
- En los datos cuyo tiempo de reproducción sea menor a un segundo, la misma imagen se grabará de forma repetida. Por consiguiente, se crearán datos con una duración de un segundo o más.

Incluso si se interrumpe el trabajo de edición, puede reiniciar desde donde lo dejó la última vez.

Una vez que se edita un archivo de vídeo, se crea un archivo de edición con el estado de edición grabado, de modo que se puede volver a editar después de una interrupción del trabajo o de la escritura Cinemagraph.

1

Seleccione **[PLAY]** → **[Cinemagraph]** → **[Editar]**.

2

Se previsualizan los archivos de edición. Seleccione un archivo en el que desee reiniciar la edición y pulse el botón **OK**.

- Cada archivo de edición se identifica con el número de archivo "**Cinemagraph XXX**". (El número se asigna en el intervalo comprendido entre 000 y 999).

CONSEJO

- Dicho archivo de vídeo se puede editar tantas veces como se desee, a menos que el archivo de vídeo original se elimine de los soportes.
- Al crear una cinemagrafía de otra versión a partir del mismo archivo de vídeo, empiece por **[Nuevo]** y, a continuación, continúe con el procedimiento subsiguiente. Es conveniente empezar por **[Editar]** cuando desee realizar un cambio menor (para cambiar la velocidad de visualización).

BORRADO DE UN ARCHIVO EDITADO

Borre un archivo editado innecesario.

1

Seleccione **[▶ PLAY]** → **[Cinemagraph]** → **[Eliminar archivo de edición]**.

2

Borre el archivo de edición mediante el mismo procedimiento descrito en **[Seleccionar archivos]**, en **[BORRADO DE ARCHIVOS EN EL MENÚ BORRAR]** (P.126).

- No se borra el archivo de vídeo original.

AVISO DE EXPOSICIÓN

Esta función muestra un aviso rojo para una parte resaltada en la que se produce un halo en una imagen debido a una sobreexposición.

Seleccione **[▶ PLAY]** → **[Aviso Exposición]** y realice la configuración en **[On]**.

- **[Aviso Exposición]** no aparece en la pantalla **[Revisión Rápida]**.

CONSEJO

- El botón **AEL** se puede asignar a una tecla de acceso directo para configurar **[Aviso Exposición]** en **[On]** u **[Off]** (P.141).

GIRO DE IMAGEN

Esta función le permite cambiar la orientación de una imagen tomada en una posición vertical o una imagen girada a una posición vertical.

Para configurar esta opción, seleccione **[▶ PLAY] → [Rotación de imagen]**.

| | |
|----------------------------------|---|
| Off | Muestra una imagen en la posición horizontal. |
| On (Valor predeterminado) | Muestra una imagen en la posición vertical. |

BOTÓN DE AJUSTES AEL

La función del menú de reproducción se puede asignar al botón AEL. La asignación de funciones de uso frecuente le permite realizar operaciones fácilmente con una sola acción.

Para configurar esta opción, seleccione **[▶ PLAY] → [Botón de ajustes AEL]**.

| | |
|---|---|
| Ninguno | No funciona durante la reproducción. |
| Bloqueo | Bloquea la imagen seleccionada pulsando el botón. Si la imagen actual ya está bloqueada, la imagen se desbloqueará. |
| Marcar | Marca la actual imagen seleccionada al presionar el botón AEL . Si ya está marcada, la imagen será desmarcada. |
| ↻ Girar | Cada vez que presione el botón AEL , la imagen seleccionada rotará 90° hacia la derecha (en sentido horario). |
| ↺ Girar | Cada vez que presione el botón AEL la imagen seleccionada rotará 90° hacia la izquierda (en sentido anti horario). |
| Aviso Exposición | Cada vez que presione el botón AEL , alternara la activación o desactivación del aviso de Exposición. |
| Ampliación de imagen | Cada vez que presiona el botón AEL , alterna entre visualización ampliada (10x) y aspecto original. |
| Ver opciones de filtro (Valor predeterminado) | Cada vez que se pulsa el botón AEL , los filtros de vista se pueden activar y desactivar. |

AJUSTE A PARTIR DEL MENÚ [SYSTEM]



Esta sección describe los ajustes que se pueden configurar en los elementos de [SYSTEM].

FORMATO DEL SOPORTE DE MEMORIA

- Consulte "Formato de tarjeta" (P.42). (Para inicializar el almacenamiento USB, realice el mismo procedimiento que [Almacenamiento USB]).

SOPORTE DE MEMORIA

Cuando se configuren dos soportes de memoria, seleccione el destino de grabación o reproducción a partir de este elemento.

| | |
|--|--|
| Tarjeta SD  | Almacenamiento USB  |
|--|--|

Puede producirse un error en la escritura de datos en función del almacenamiento USB (SSD) que se utilice. De producirse, puede que el fallo se resuelva cambiando el modo de escritura.

Mientras el almacenamiento USB está conectado, seleccione [Almacenamiento USB] → [Modo de escritura] y, a continuación, cambie el modo de [Estándar] a [Perso.].

- Si se configura [Perso.], el icono  se ilumina en naranja.

NOMBRE / NÚMERO DE ARCHIVO

(CINE/STILL)

Los datos grabados se asignan al nombre del archivo exclusivo y al número de archivo tanto para las imágenes fijas como para los vídeos.

(STILL) Datos de imagen fija (JPEG, DNG)

| Carpeta | Subcarpeta | Nombre/número de archivo |
|---------|------------|--------------------------|
| DCIM | 100SIGMA | SDIM0001 |
| | ⋮ | ⋮ |
| | 999SIGMA | SDIM9999 |

A un número de archivo le sigue la extensión [JPG] para datos JPEG, o la extensión [DNG] para datos DNG.

Nombre de Archivo

En el caso de los primeros cuatro caracteres del nombre del archivo, puede seleccionar "SDIM" o "FPL0".

| | |
|--|-----------------|
| SDIM**** (Valor predeterminado) | FPL0**** |
|--|-----------------|

- Cuando se selecciona [**Adobe RGB**] en [ **SHOOT**] → [**Ajustes de color**] → [**Espacio de Color**], "SDIM" del nombre del archivo se configura en "_SDI", y "FPL0" en "_FPL".

Num. Archivo

Puede cambiar el método de numeración de archivos.

| | |
|---|--|
| Continuo (Valor predeterminado) | Se asignan números secuenciales. Si se cambia el soporte de memoria, los números se transfieren. |
| Auto restaurar | Una vez se cambia o inicializa un soporte de memoria, se restablecen los números. |

PRECAUCIÓN

- Cuando el número de carpeta o el número de archivo llega a "999-9999", incluso si la tarjeta o el almacenamiento tienen espacio suficiente, aparece el mensaje [**No se puede asignar un número de archivo para imágenes fijas.**] y no se podrán tomar más imágenes. En ese caso, sustituya la tarjeta o almacenamiento actuales por otros nuevos.

(CINE)

Datos de vídeo (MOV)

| | |
|---------------|---|
| Carpeta | ID de cámara / Número de carrete_ Número de clip_ Fecha de rodaje_ |
| CINEMA | A001_001_20220725.MOV ⋮ A001_999_20220725.MOV |

Datos de vídeo (CinemaDNG)

| | | |
|---------------|---|---|
| Carpeta | Subcarpeta ID de cámara / Número de carrete_ Número de clip | ID de cámara / Número de carrete_ Número de clip_ Fecha de rodaje_ Número de archivo |
| CINEMA | A001_001 ⋮ A001_999 | A001_001_20220725.WAV A001_001_20220725_000001.DNG A001_001_20220725_000002.DNG ⋮ |

- CinemaDNG consta de todos los datos DNG de imágenes fijas (extensión: .DNG) en una subcarpeta y un solo archivo de audio (extensión: .WAV). Para transferir un archivo, mueva toda la subcarpeta que contiene el archivo.

ID de cámara

Se asigna de "A" (valor predeterminado) a "Z" al ID de cámara.

Número de carrete

Se asigna de "001" (valor predeterminado) a "999" al número de carrete.

Numeración de clips

Puede cambiar el método de numeración de clips.

| | |
|---|--|
| Continuo | Se asignan números secuenciales. Si se cambia el soporte de memoria, los números se transfieren. |
| Auto restaurar (Valor predeterminado) | Una vez se cambia o inicializa un soporte de memoria, se restablecen los números. |

PRECAUCIÓN

- Cuando el número de clip llega a "999", incluso si la tarjeta o el almacenamiento tienen espacio suficiente, aparece el mensaje **[No se puede asignar un número de archivo para videoclips.]** y no se podrán tomar más imágenes. En ese caso, cambie el ID de cámara o el número de carrete.

INFORMACIÓN DE COPYRIGHT

Al disparar, puede grabar la información de **[Fotógrafo]**, la información de **[Copyright]** y la nota de los datos Exif.

- Se puede introducir cada elemento utilizando hasta 48 caracteres alfanuméricos de un solo byte y símbolos.

1

En la pantalla Información de Copyright, seleccione **[Fotógrafo]**, **[Propietario del copyright]** o **[Notas]**, y siga los pasos de **[INTRODUCIR INFORMACIÓN]** (P.145) para escribir un texto.

2

Una vez haya finalizado la introducción del texto, seleccione **[On]** en **[Adjuntar Información de copyright]**. (La información de copyright se registra en cada imagen de la toma posterior).

CONSEJO

- La información grabada se puede ver en la VISTA DE INFORMACIÓN DE LA PANTALLA 3/3 (P.122).
- Puede revisar la información grabada en la ventana de información de imagen de **SIGMA Photo Pro** mediante un software compatible con EXIF.

PRECAUCIÓN

- Asegúrese de configurar [**Adjuntar Información de copyright**] en [**Off**] en el caso de que otro fotógrafo esté utilizando la cámara. Se recomienda borrar la información de cada elemento de entrada en esos casos.
- No asumimos responsabilidad alguna por cualquier dificultad y/o daño ocasionado por el uso de la información de copyright.

INTRODUCIR INFORMACIÓN



Área de información introducida

Puede mover el cursor en el área usando los diales delanteros / traseros.

Área de teclado

Mueva el cursor en esta zona mediante los botones **◀▶**.

1

Seleccione el carácter deseado en el área del teclado y pulse el botón **OK** para seleccionarlo.

| | |
|--------------|--|
| A/a | Cambie el teclado al alfabeto. Cuando se muestra el alfabeto, puede seleccionar las letras mayúsculas y minúsculas. |
| #+= | Cambie el teclado para símbolos |
| SPACE | Inserte un Espacio de 1 carácter. |

2

Seleccione **FINISH** y **OK** para finalizar la información introducida. A continuación, vuelva a la pantalla anterior.

- El botón **MENU** cancelará los caracteres introducidos, y volverá a la pantalla anterior.

Eliminación de caracteres

Usando los diales delanteros / traseros, coloque el cursor después de las letras que desea eliminar y pulse el botón **MODE**.

- Si desea insertar espacios en blanco, pulse el botón **MODE** para eliminar todos los caracteres y, a continuación, pulse el botón **OK** para confirmar.

CÓDIGO DE TIEMPO

(CINE) En el caso de la grabación de vídeos, el código de tiempo se graba automáticamente. Configure el código de tiempo durante el que se va a grabar.

- El código de tiempo también se puede configurar en el menú de ajuste rápido en el modo CINE (estilo CINE).
- Se puede especificar si se va a mostrar o no el código de tiempo en el monitor LCD para el disparo en **[TC/Duración]** del modo de visualización (P.148).

PRECAUCIÓN

- Este producto no incluye la función de sincronización con un dispositivo externo.

Código de tiempo

Configure la hora de inicio del código de tiempo.

| | |
|-----------------------|--|
| 00: 00: 00: 00 | Hora : minuto : segundo : fotograma |
|-----------------------|--|

- Para restablecer, pulse el botón **MODE**.
- Cuando el modo de recuento se configura en **[DF]** (Eliminar fotograma), los dos puntos ":" entre el segundo y el fotograma se cambian a un punto y coma ";".
- Los números de fotograma que se pueden configurar varían en función de la velocidad de fotogramas.

| 23.98fps | 24fps | 25fps | 29.97fps | 48fps | 50fps | 59.94fps | 100fps | 119.88fps |
|-----------------|--------------|--------------|-----------------|--------------|--------------|-----------------|---------------|------------------|
| 0~23 | 0~23 | 0~24 | 0~29 | 0~23 | 0~24 | 0~29 | 0~24 | 0~29 |

- Cuando la velocidad de fotogramas se configura en 23,98, 24 o 48 fps, el fotograma solo se puede especificar utilizando múltiplos de cuatro.

Modo RUN

Seleccione el método de recuento del código de tiempo.

| | |
|---|---|
| REC RUN | Solo cuenta el tiempo de grabación de vídeo. |
| FREE RUN (Valor predeterminado) | Cuenta el tiempo total, incluido el tiempo en el que no se graba un vídeo (incluido el periodo de desconexión). |

Modo de recuento

Seleccione el método de recuento del código de tiempo.

| | |
|--------------------------------------|---|
| DF | (Eliminar fotograma) Corrige un error debido a un fotograma eliminado para grabar un vídeo. |
| NDF (Valor predeterminado) | (No eliminar fotograma) No corrige un error debido a un fotograma eliminado para grabar un vídeo. |

Entrada externa (TC-IN) (Off / On)

Cuando conecte el generador de código de tiempo (Timecode Systems UltraSync ONE, etc.), configúrelo en **[On]**.

- Conecte el generador a la terminal del micrófono externo. Si el generador está correctamente conectado, el icono **EX** se mostrará en el campo de visualización del código de tiempo, así como el código de tiempo configurado en el generador. Si el generador no está conectado o se produce un error de conexión, el icono **EX** parpadeará en rojo.
- Asegúrese de que la frecuencia de fotogramas especificada en el ajuste de grabación de vídeo se corresponde con la frecuencia de fotogramas del generador. Para obtener más información, consulte el manual de instrucciones del generador.

PRECAUCIÓN

- Si **[Entrada externa]** se configura en **[On]**, los sonidos no se pueden grabar.

Salida HDMI (Off / On)

Especifique si desea o no emitir el código de tiempo a un dispositivo conectado con el cable HDMI.

AJUSTES DEL VÍNCULO STILL / CINE

Exposición

En el modo CINE y el modo STILL, puede seleccionar si desea vincular los ajustes de exposición o no.

| | |
|-------------------------------------|--|
| Off | Se puede configurar por separado en el modo CINE y en el modo STILL. |
| On (Valor predeterminado) | Los ajustes son los mismos en el modo CINE y en el modo STILL. |

Las siguientes configuraciones están sujetas a "vincular / no vincular".

| |
|--|
| Modo de Disparo, Obturador, Apertura, Compensación Exposición, Sensibilidad ISO" |
|--|

PRECAUCIÓN

- Al registrar el modo personalizado, los ajustes registrados serán los mismos independientemente de si el ajuste es [Off / On]. Se guarda en el estado establecido en el modo actual del interruptor CINE / STILL.

Estilo de disparo

(CINE)

- Consulte la página 43.

| | |
|-------------|-----------------------------|
| CINE | Parecido a una STILL |
|-------------|-----------------------------|

- Al pulsar el botón  en [CINE], puede cambiar los ajustes de [Modo del obturador] y [Desactivar funciones del dial].

MODOS PERSONALIZABLES

- Consulte la página 106.

PERSONALIZAR QS

(CINE/STILL)

- Consulte la página 37.

[MOSTRAR] MODO DE AJUSTES

(CINE/STILL)

Se puede cambiar el tamaño del icono que se muestra durante el disparo y se pueden añadir funciones útiles para mejorar la fotografía.

- El modo CINE (estilo parecido a una STILL) y el modo STILL brindan los ajustes comunes.

Para mostrar opciones, configure el modo (**Perso. 1 a 4**) para realizar la personalización en [**On**] y pulse el botón **>**.

- Configure los modos que no desea mostrar en [**Off**].

Tamaño de letra

Seleccione el tamaño del carácter o icono.

| | |
|---------------|---------------|
| Normal | Grande |
|---------------|---------------|

PRECAUCIÓN

- Para el tamaño de fuente [**Grande**], es posible que se muestre menos información según los ajustes y las escenas.

Info de disparo

Puede seleccionar la cantidad de información mostrada de la fotografía.

| | |
|------------------------------|-----------------|
| Off | Mínimo |
| Solo marco de enfoque | Estandar |

- En cualquier ajuste, se muestran los iconos relacionados con los avisos.

Info del objetivo

(CINE/STILL)

Puede mostrar la información relativa al objetivo conectado a la cámara.

| | |
|------------------------|---------------------------------|
| Off | Enfoque |
| Distancia focal | Longitud focal + Enfoque |

* Puede seleccionar la unidad de la distancia de enfoque. Pulse el botón **>** para seleccionar el destino en la pantalla [**Escala de la distancia focal**].

| | |
|-------------------|--------------------|
| M (metros) | FEET (pies) |
|-------------------|--------------------|

Fecha / Hora

Puede mostrar la fecha y la hora.

| | |
|--------------|---------------------|
| Off | Hora |
| Fecha | Fecha + Hora |

TC / Duración

(CINE) Muestra el TC (código de tiempo) o tiempo de grabación.

| | |
|------------|----------------------|
| Off | Duración |
| TC | TC + Duración |

Cuadrícula

Se pueden mostrar las cuadrículas que son útiles para determinar la composición.

| | | |
|--------------------|---------------------------|----------------------------|
| Off | – 16 (Negro) | – 9 (Blanco) |
| – 4 (Negro) | – Diagonal (Negro) | – 16 (Blanco) |
| – 9 (Negro) | – 4 (Blanco) | – Diagonal (Blanco) |

Guía de fotograma (Off / On)

(CINE) ● Consulte la página 115.

Marca central

(CINE)

Puede mostrar la marca central que identifica el centro de la pantalla.

| | | |
|------------|--------------|-------------|
| Off | Punto | Cruz |
|------------|--------------|-------------|

Nivel electrónico (Off / On)

Se puede mostrar un nivel electrónico que sea útil para determinar la composición.

NIVEL ELECTRÓNICO

Se muestra la dirección horizontal y vertical de la cámara.



Guía de dirección vertical

Guía de dirección horizontal

- Cuando la cámara está horizontal o vertical, las guías se vuelven verdes.
- Al disparar en vertical, la pantalla cambia a uno para el disparo vertical.

PRECAUCIÓN

- El Nivel Electrónica puede tener por lo general un error de $\pm 1^\circ$. Cuanto más se inclina, mayor es el error, y en tal caso no funciona correctamente.
- Cuando la cámara se encuentra hacia abajo, el Nivel Electrónico no funciona correctamente.

Monitor de nivel de brillo (Off / On)

- Consulte la página 49.

Patrón zebra (Off / On)

- Consulte la página 49.

Audiómetro (Off / On)

(CINE) ● Consulte la página 86.

Modo LCD Apagado

Un modo que apaga el monitor LCD durante el disparo o cuando la cámara no está operativa. Este modo resulta útil cuando se toman fotografías astronómicas.

Al configurar [**Modo LCD Apagado**] en [**On**], el modo se añade al modo de visualización.

- El monitor LCD se ilumina durante aproximadamente tres segundos cuando se utiliza un botón o dial mientras el monitor está apagado.
- Cuando se reproducen imágenes, se amplían imágenes, se muestra el menú de configuración o se muestra el menú de configuración rápida, el monitor no se apaga.

OPERACIÓN EN MODO BLOQUEO

- Consulte la página 111.

FUNCIONAMIENTO TÁCTIL

Puede desactivar las operaciones en el panel táctil o cambiar las funciones que se puedan utilizar en el panel táctil.

| | |
|------------|----------------------------------|
| Off | On (Valor predeterminado) |
|------------|----------------------------------|

- Para desactivar las operaciones del panel táctil, configure la operación táctil en [**Off**].
- Incluso si la operación táctil se configura en [**Off**], las operaciones táctiles surten efecto durante las siguientes operaciones que solo se realizan en el panel táctil.

| | |
|--|--------------------------|
| Deslice [Bloqueo] hacia Desbloquear | Edición de cinemagrafías |
|--|--------------------------|

- Si desea cambiar las funciones que se pueden utilizar en el panel táctil, configure la función correspondiente en [**On**].
- Puede cambiar la función de cada operación táctil. Para obtener información sobre operaciones táctiles como **tocar**, **juntar** y **alejarse**, consulte [**ACERCA DE LAS OPERACIONES TÁCTILES**] (P.27).

(Ajustes de disparo)

| | | |
|------------------|------------------------|-----------------------------------|
| Pulsación | Doble pulsación | Acercar / Alejar los dedos |
|------------------|------------------------|-----------------------------------|

Pulsación

| | |
|---|-------------------------------|
| Off | Tocar AF (P.63) |
| Desplazar marco de enfoque (P.54) (P.55) (Valor predeterminado) | Tocar obturador (P.63) |

Doble pulsación

| | |
|------------|--|
| Off | Ampliación LV (P.61) (Valor predeterminado) |
|------------|--|

Acercar / Alejar los dedos

| | |
|------------|--|
| Off | Recorte de zoom (P.80) (Valor predeterminado) |
|------------|--|

(Ajustes de reproducción)



Todas las operaciones

| | |
|------------|----------------------------------|
| Off | On (Valor predeterminado) |
|------------|----------------------------------|

- Cuando se utiliza el visor electrónico EVF-11, se puede utilizar el panel táctil mientras se mira por el visor. Cuando el EVF-11 está conectado a la cámara, aparecen las siguientes opciones.

EVF (Ajustes al utilizar EVF-11)



| | | |
|--------------------------------|--------------------------------------|---|
| Pulsación (Off / On) | Doble pulsación (Off / On) | Acercar / Alejar los dedos (Off / On) |
|--------------------------------|--------------------------------------|---|

- Funciones que se pueden utilizar mientras se selecciona [On] conforme a  (ajustes de disparo).
- Las funciones que se pueden utilizar al reproducir imágenes conforme a  (ajustes de reproducción).

SONIDOS ELECTRÓNICOS

Configure si desea utilizar o no sonidos de pitidos electrónicos y ajuste sus volúmenes.

| | |
|------------------------------|-----------------------------|
| Volumen del obturador | Volumen AF |
| Volumen de grabación | Volumen Temporizador |

Seleccione la opción deseada. Para reducir el volumen, pulse el botón  y para subirlo, pulse el botón . A continuación, pulse el botón  para aplicar el ajuste.

- Se puede ajustar el volumen de 0 a 5 en seis incrementos.
- El ajuste 0 no produce sonido.
- El ajuste predeterminado es 3.

AJUSTE DEL NIVEL ELECTRÓNICO

La inclinación del nivel electrónico se puede ajustar.

Coloque la cámara en una superficie plana y nivelada, y pulse el botón . (Se registra el nuevo valor de ajuste).

- Para restablecer, pulse el botón **MODE**. Aparece un cuadro de diálogo de confirmación. Seleccione [Si] y pulse el botón  para aplicar el ajuste. (El valor de ajuste vuelve al valor predeterminado de fábrica).

REFRESCO DE PÍXEL

Si se registra un punto brillante en una imagen, utilice la actualización de píxeles. Se optimizan los elementos de disparo y el procesamiento de imágenes.

Cierre la tapa, seleccione [Si] y pulse el botón  para aplicar el ajuste.

AJUSTES DE PANTALLA LCD

Puede ajustar el brillo y el tono del monitor LCD.

Luminosidad (Luminosidad LCD)

Pulse el botón <> para ajustar el brillo al valor correspondiente y pulse el botón **OK** para aplicar el ajuste.

- Cuando se selecciona **AUTO**, el monitor se ajusta automáticamente a un brillo adecuado de acuerdo con los datos de exposición.

Tono (Tono de la LCD)

Ajuste los valores **[Rojo]** y **[Azul]** mientras observa el gráfico situado en la parte inferior de la pantalla.

- Generalmente, se configura en ± 0 .

AHORRO DE ENERGÍA

LCD apagada

La retroiluminación de la pantalla LCD se apaga automáticamente si no se realiza ninguna operación durante un determinado periodo de tiempo. Debido a que la alimentación está encendida, se pueden utilizar todos los botones. Al pulsar el disparador hasta la mitad, se inicia el disparo.

Autodesconexión

La cámara se apaga automáticamente cuando no se realiza ninguna operación mientras la pantalla LCD está inactiva. Durante la autodesconexión, los botones no funcionan. Al pulsar el disparador hasta la mitad, se desactiva el modo de autodesconexión

| LCD apagada | | Autodesconexión | |
|-------------|----------------------------------|-----------------|----------------------------------|
| Off | 1 min. (Valor predeterminado) | Off | 5 min. (Valor predeterminado) |
| 10 seg. | 5 min. | 30 seg. | 10 min. |
| 30 seg. | 10 min. | 1 min. | |

- No podrá seleccionar **[LCD apagada]** por un tiempo superior al de **[Autodesconexión]**.

Modo ECO (Off / On)

El monitor LCD se oscurece para reducir el uso de la batería cuando la cámara no se utiliza durante ocho segundos.

SALIDA HDMI

(STILL)

Al supervisar un vídeo en el televisor o en una unidad de pantalla conectada con un cable HDMI (se vende por separado), seleccione si desea o no emitir información de iconos con el vídeo.

| | |
|-----------------|-----------------|
| Con info | Sin info |
|-----------------|-----------------|

- Prepare el cable HDMI disponible comercialmente con el terminal HDMI (Tipo D (Ver. 1,4)) conectado.

(CINE)

Para configurar [**Salida HDMI**] en el modo CINE, seleccione primero [**Salida de monitorización**] o [**Salida de imagen grabada**] en función del propósito. A continuación, pulse los botones ➤ para seleccionar la opción.

Salida de monitorización

Al supervisar un vídeo en el televisor o en una unidad de pantalla conectada con un cable HDMI (se vende por separado), seleccione si desea o no emitir información de iconos con el vídeo.

Mostrar información

| | |
|-----------|------------|
| On | Off |
|-----------|------------|

Salida de imagen grabada (Salida de imagen grabada HDMI)

Al grabar un vídeo en una grabadora externa conectada con un cable HDMI (se vende por separado), especifique el ajuste de salida de imagen de este elemento.

Formato de salida

Seleccione el formato de señal de salida de un vídeo.

| | |
|------------|--|
| RAW | 4:2:2 8bit (Valor predeterminado) |
|------------|--|

Resolución

Configure la resolución (tamaño) de un vídeo.

| | |
|-----------------------------------|---|
| DCI 4K | 4096 x 2160 Solamente se puede seleccionar cuando [Formato de salida] está configurado en [RAW]. (La frecuencia de fotogramas se fija en 24fps) |
| UHD (Valor predeterminado) | 3840 x 2160 |
| FHD | 1920 x 1080 |

Frecuencia de fotogramas

Configure la frecuencia de fotogramas (el número de fotogramas por segundo).

| | | | | |
|------------------|------------------|---------------|------------------|-------------------|
| 23.98 fps | 25 fps | 48 fps | 59.94 fps | 119.88 fps |
| 24 fps | 29.97 fps | 50 fps | 100 fps | |

PRECAUCIÓN

- Compruebe que la frecuencia de fotogramas se corresponde con el ajuste de frecuencia de fotogramas de la grabadora externa.

Recorte de zoom

Configure un factor de aumento de recorte.



- El factor de aumento disponible varía en función del ajuste de resolución.

| DCI 4K | UHD | FHD |
|---------------------|---------------------|---------------------|
| x1.00 ~ x2.2 | x1.00 ~ x2.5 | x1.00 ~ x5.0 |

- El factor de aumento disponible puede estar limitado por el objetivo que esté utilizando, la velocidad de fotogramas o si se está utilizando la estabilización electrónica.

MODO USB

Configure el método de comunicación cuando se conecta un cable USB.

| | |
|--|--|
| Seleccionar al conectar (Valor predeterminado) | Esta función se puede seleccionar al conectar este producto a un dispositivo. Pulse los botones   para seleccionar el destino y pulse el botón  para aplicar el ajuste. |
| Almacenamiento | Configure esta opción para transferir imágenes de una tarjeta SD a un ordenador. |
| Clase de vídeo (UVC) | Configure esta opción para utilizar este producto como una cámara web. |
| Control de Cámara | Configure esta opción para utilizar la cámara con un software compatible con el ordenador. |
| Solo carga | Configure esta opción para cargar la batería o realizar operaciones generales con la cámara. |

PRECAUCIÓN

- No se puede cambiar el modo USB mientras la cámara está conectada al ordenador. Asegúrese de configurar el **[Modo USB]** que necesita antes de conectarla al ordenador.

AJUSTES DE DISPARO CON CABLE

(CINE/STILL)

Configure las operaciones para utilizar el interruptor de disparo con cable CR-41 (se vende por separado).

| | |
|------------------|---|
| Obturador | Ofrece las mismas operaciones que el disparador de la cámara. |
| REC | Ofrece las mismas operaciones que el botón REC de la cámara. |

AJUSTES EVF

Configure varios ajustes para el visor electrónico EVF-11.

- Las siguientes opciones solo se pueden configurar cuando EVF-11 está conectado a la cámara.

| Cambio automático a LCD | |
|-----------------------------|---------------------------------------|
| Luminosidad | Funcionamiento táctil (P.151) |
| Volumen de auricular | Actualización Firmware (P.158) |

Cambio automático a LCD

Incluso si el Selector del monitor se deja en [EVF], puede reproducir imágenes y operar menú en el monitor LCD de la cámara.

| | |
|---|---|
| Off | Se muestra en el visor para todas las operaciones. |
| On (para MENU / REPRODUCCIÓN) | Cuando se opera el botón  , el botón MENU , el botón QS , etc., se muestra el monitor LCD de la cámara. (Los botones personalizables dependen de la función que asigne). |

Luminosidad (EVF-11 Luminosidad)

botón **OK** para aplicar el ajuste.

- Cuando se selecciona **AUTO**, el monitor se ajusta automáticamente a un brillo adecuado de acuerdo con los datos de exposición.

Volumen de auricular

Utilice los botones **<>** para ajustar el volumen y pulse el botón **OK** para confirmar.

- **[Volumen de auricular]** se puede asignar al menú de configuración rápida (P.36), dial (P.117) o un botón personalizado (P.118).

FECHA / HORA / ZONA

- Consulte la página 25.

IDIOMA / LANGUAGE

- Consulte la página 24.

INFORMACIÓN

Primera página:

Puede confirmar el nombre del modelo, número de serie, versión de firmware, tiempo de funcionamiento continuo (desde el momento de encendido hasta el momento actual) y temperatura del sensor.

Segunda página:

Puede confirmar la marca de autenticación.

- Aparecen otras marcas de autenticación en la parte inferior de la cámara, en las cajas de regalo y en este manual de instrucciones.

ACTUALIZACIÓN FIRMWARE

Para obtener más información sobre el estado de actualización del firmware y el método de actualización, consulte nuestro sitio web.

sigma-global.com/en/support/

GUARDAR / CARGAR AJUSTES

- Consulte la página 108.

RESTABLECER CÁMERA

Restaura los ajustes de la cámara a los valores predeterminados.

1

Seleccione el método de restablecimiento deseado en **[Restablecer Cámara]**.

| | |
|--|---|
| Reiniciar los ajustes de captura | Se restablecen todos los ajustes de [📷/👤 SHOOT] . |
| Restablecer ajustes de reproducción | Se restablecen todos los ajustes de [▶️ PLAY] . |
| Reiniciar los ajustes del sistema | Se restablecen todos los ajustes de [⚙️ SYSTEM] , salvo [Fecha / Hora / Zona] e [Idioma] . |
| Reiniciar todo | Se restablecen todos los ajustes. (El reloj de la cámara no se reiniciará). |

2

Seleccione **[Sí]** y pulse el botón **OK** para aplicar el ajuste.

Para cancelar, seleccione **[No]** y pulse el botón **OK** para aplicar el ajuste.

TRANSFERENCIA DE IMÁGENES A UN ORDENADOR

Las imágenes grabadas en una tarjeta de memoria de la cámara se pueden transferir a un ordenador.

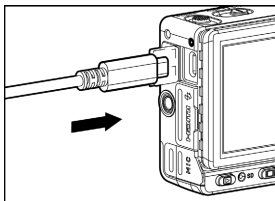

En el caso de que el puerto USB de su ordenador sea de tipo C, conecte su SIGMA fp L al ordenador con el cable USB que se facilita con la cámara. Si el puerto es de tipo A, conecte su SIGMA fp L utilizando un cable USB disponible comercialmente (de A a C).

Cuando se selecciona **[Seleccionar al conectar]** (valor predeterminado) para el **[Modo USB]** en **[⚙️ SYSTEM]**, la pantalla **Seleccionar modo USB** aparece cuando se conecta la cámara a un ordenador. Seleccione **[Almacenamiento]**. (Consulte P.156).

- Con **SIGMA Photo Pro**, puede transferir las imágenes. Para obtener más información, consulte la ayuda de **SIGMA Photo Pro**.
- El ordenador reconoce la cámara como un disco extraíble (dispositivo). Por lo tanto, las imágenes se pueden transferir habitualmente sin utilizar **SIGMA Photo Pro**.

ADVERTENCIA

- Si el ordenador accede al modo de suspensión durante el procesamiento, se podrían dañar los datos actuales transferidos. Configure un ajuste para evitar que el ordenador acceda al modo de suspensión.
- La función Autodesconexión no funciona mientras el cable USB esté conectado.

UTILIZACIÓN DE ESTE PRODUCTO COMO CÁMARA WEB

Este producto puede ser utilizado como una cámara web.

1

Configure el interruptor CINE/STILL en [CINE].

2

Conecte la cámara a un ordenador y configure [**Modo USB**] en [**Clase de vídeo (UVC)**]. (Consulte P.156.)

- Si desea utilizar AF, ajuste [**AF constante**] en [**On**]. (AF no se puede activar con el disparador o el botón **AEL**).
- Para obtener más información acerca del ajuste de cámara o micrófono, consulte la Ayuda u otras referencias del software que está usando.
- En el caso de que el puerto USB de su ordenador sea de tipo C, conecte su SIGMA fp L al ordenador con el cable USB que se facilita con la cámara. Si el puerto es de tipo A, conecte su SIGMA fp L utilizando un cable USB disponible comercialmente (de A a C).
- En función del software, es posible que deba configurar una resolución para la cámara. Si este fuera el caso, configúrela antes de realizar la conexión.

PRECAUCIÓN

- Los botones siguientes no se encuentran disponibles.

| |
|--|
| Botón REC , Disparador, Botón MENU , Botón  |
|--|

- Puede utilizar el menú QS; sin embargo, los elementos no disponibles del menú aparecerán atenuados. Asimismo, existen algunos elementos para los que no se dispone de unos ajustes detallados.
- La función Ampliación de Imagen no se encuentra disponible.

FUNCIÓN DE CAPTURA DE PANTALLA

Cualquier pantalla del monitor LCD se puede guardar como un archivo de imagen fija. Las capturas de pantalla se pueden utilizar de varias formas, como para la captura de una pantalla del menú de configuración con el fin de utilizarla en las notas.

En la pantalla que desea capturar, pulse el botón **OK** mientras mantiene pulsado el botón **[□]**. (Aparece una imagen en blanco durante un segundo cuando se captura una imagen).

- También puede capturar una imagen manteniendo pulsado el botón **[□]** mientras pulsa uno de los siguientes botones.

| |
|---|
| Botón [▶] , Botón TONE , Botón COLOR , Botón MODE |
|---|

- Si lo asigna a un botón personalizado (P.118), puede capturarlo en una sola acción.
- También se pueden capturar imágenes a través del visor electrónico EVF-11.
- Cuando se reproducen las imágenes capturadas, aparece el icono **[SCREENSHOOT]**.
- Las imágenes capturadas se guardan en un tamaño de imagen de 1024 x 682 y en formato JPEG.
- El nombre del archivo de las imágenes capturadas es "**SS_XXXX.JPG**".
- Los archivos de las imágenes capturadas se guardan en la misma carpeta que una imagen fija normal.

PRECAUCIÓN

- Es posible que existan casos en los que se limite el número de veces que se pueden capturar imágenes o no se puedan capturar imágenes debido al estado de configuración o al procesamiento de las imágenes.
- Es posible que existan casos en los que las imágenes no se puedan capturar sucesivamente al grabar vídeos.

- Las siguientes pantallas no se pueden capturar con botones personalizados.

| |
|--|
| Color falso, EL ZONE, Vista previa de profundidad de campo, AEL (Presionado), AFL (Presionado), AEL + AFL (Presionado) |
|--|

REFERENCIA

Esta sección ofrece información sobre los accesorios opcionales y las especificaciones de la cámara.

ACCESORIOS OPCIONALES

VISOR ELECTRÓNICO EVF-11

EVF-11 es un visor electrónico sofisticado con una pantalla EL orgánica (OLED) de 3,68 millones de puntos de alta definición. Aunque es un accesorio externo, tiene un diseño unificado. Una función de inclinación de 90 grados aumenta la libertad al disparar. El visor dispone de una toma de auriculares que permite supervisar el sonido. También dispone de un ocular grande que bloquea la luz externa.

VISOR LCD LVF-11

Un visor exclusivo fp / fp L que permite ampliar el monitor LCD en 2,5 aumentos. Esta función recorta la luz exterior para que pueda comprobar fácilmente el enfoque o la composición, incluso en espacios exteriores. (Con la placa base BPL-11 adjunta)

FLASH ELECTRÓNICO EF-630 (PARA SIGMA)

El Flash Electrónico Opcional Sigma EF-630 (PARA SIGMA) con el sistema STTL posibilita el uso de funciones como el Auto Flash con la fp L. El Flash Electrónico EF-630 (PARA SIGMA) ofrece aún más posibilidades, como el Multi Flash y otras funciones avanzadas.

FLASH ELECTRÓNICO EF-140S SA-STTL

Flash compacto con Número Guía 14 (ISO100 / m). La exposición TTL se controla por el sistema S-TTL. Esta unidad de flash utiliza dos pilas "AAA" tipo Ni-MH que le permiten un diseño compacto.

EMPUÑADURA HG-11

Una empuñadura compacta de fácil utilización que se sujeta fácilmente cuando se coloca un objetivo pequeño. Se ha considerado que su diseño coincida con el de fp / fp L.

EMPUÑADURA HG-21

Una empuñadura grande que ofrece una mayor operatividad y que permite al usuario sujetarla de manera segura incluso cuando se coloca un objetivo telefoto, como el objetivo F1.8 DG HSM de 135mm.

EMPUÑADURA BG-11

Cuando está conectada a la rosca de trípode de la cámara de la parte inferior de la cámara, permite disparar con la facilidad de empuñadura.

ADAPTADOR DE CA SAC-7P

Este adaptador de CA puede operar la cámara con una fuente de alimentación doméstica, incluso aunque no haya un puerto USB disponible (por ejemplo, cuando se utiliza un dispositivo de almacenamiento USB).. (El conector de CC CN-21 se incluye con esta cámara). Para obtener más información, consulte la página 164.

CARGADOR DE BATERÍA BC-71

Un cargador exclusivo para el cargador de ion de litio fp / fp L: "paquete de baterías BP-51". Se puede cargar sin la cámara.

INTERRUPTOR DEL DISPARO CON CABLE CR-41

Este interruptor le permite accionar el obturador o iniciar el modo REC cuando está conectado al terminal del micrófono/disparo con cable de la cámara. Este interruptor también incluye una toma de micrófono para utilizarlo con un micrófono. (Longitud del cable: aproximadamente 1 metro)

CONECTOR DE CC CN-21

Un adaptador utilizado para conectar la cámara a una batería fabricada por otra compañía. (Este es el mismo que se facilita con el conjunto de adaptadores de CA SAC-7P).

USO DEL ADAPTADOR DE CA SAC-7P (OPCIONAL)

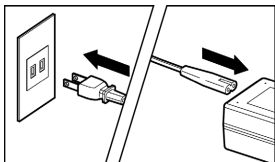

Puede suministrar electricidad a la cámara desde una toma de pared con el conjunto de adaptadores de CA SAC-7P (se vende por separado).

1

Conecte el cable adaptador CC al adaptador CC.

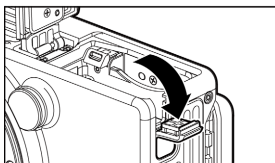

2

Abra la tapa de la Batería, y abra la tapa del conector DC como se muestra en la ilustración.

- No tire muy fuerte de la tapa del conector DC ya que podría desprenderse del cuerpo de la cámara.

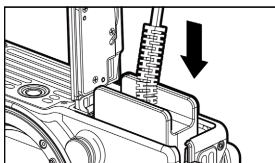

3

Inserte el conector DC como se muestra en la imagen hasta que encaje en su lugar.

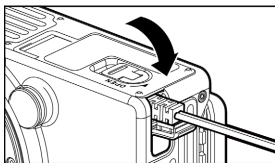

4

Cierre el compartimeto Batería con cuidado para no coger el cable DC.

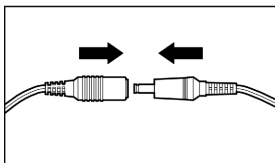

5

Conecte la clavija del adaptador de CA y el conector del conector de CC.

ADVERTENCIA

- Cuando la luz de acceso esté encendida, tenga mucho cuidado e intente que el enchufe no se desconecte. De lo contrario, la cámara se apagará y se perderán los datos escritos.

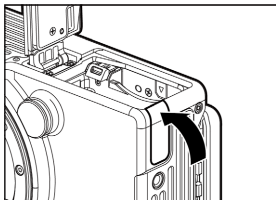

- Cuando no use la cámara, por favor, apáguela y desconecte el cable de la corriente.

Después de quitar el conector DC del cuerpo de la cámara, cierre la tapa del conector tal y como se muestra en la ilustración.

MANTENIMIENTO

- No utilice químicos ni otros agentes de limpieza para limpiar la cámara y los objetivos. Utilice un trapo limpio y suave y limpiadores de huellas
- Trate de limpiar el polvo, etc. de la pantalla LCD con la pera.

LIMPIEZA DEL PROTECTOR DE POLVO

Elimine el polvo del protector de polvo (cristal de protección del sensor de imagen) con una perilla de goma. Si encuentra huellas dactilares en el cristal del protector de polvo, elimine primero el polvo con una perilla de goma y, a continuación, límpielo con un paño suave y limpio. Si quedaran manchas persistentes o polvo, póngase en contacto con nuestra estación de servicio para obtener información sobre los servicios de limpieza.

ADVERTENCIA

- No utilice un filtro de aire comprimido en aerosol. Los chorros de líquido (en función del ángulo de inyección) pueden dañar el protector de polvo.
- No utilice la perilla de goma con un pincel. El pincel podría rayar el protector de polvo.

COMO ALMACENAR LA CÁMARA

- Si se dispone a almacenar la cámara durante un periodo largo, retire las pilas.
- Para evitar el crecimiento de hongos, almacene la cámara y el objetivo en un lugar seco y ventilado con una bolsa de silica gel. Mantenga su equipo fuera del alcance de químicos.

NOTA SOBRE LA PANTALLA LCD TFT COLOR

- Pueden aparecer algunos píxeles en la pantalla siempre encendidos o por lo contrario que nunca se iluminen. Esto no significa un mal funcionamiento. Las imágenes grabadas no se verán afectadas.
- Una característica del cristal líquido es la reacción en bajas temperaturas el funcionamiento de la pantalla es más lento. A altas temperaturas la pantalla puede aparecer oscura, pero volverá a su estado natural a temperaturas normales.

PROBLEMAS

Si tiene problemas con la cámara o no consigue buenas fotografías, por favor primero consulte la tabla que le mostramos a continuación antes de enviar a reparar la cámara.

No se visualiza la pantalla LCD.

La batería está agotada.

- ▶ Sustituya la batería. (P.20 - 22)

La cámara está en Modo LCD Apagado.

- ▶ Pulse cualquier botón. (P.154)

No dispara.

La cámara está grabando en la tarjeta.

- ▶ Espere hasta que la luz de procesado se apague.

Tarjeta llena.

- ▶ Inserte una nueva tarjeta o borre archivos. (P.125 - 126)

No funciona el Autofocus.

El interruptor AF/M está en la posición “**M**”.

- ▶ Ajuste el interruptor a “**AF**” (P.52)

El objetivo no está correctamente montado.

- ▶ Por favor monte el objetivo en la cámara correctamente.(P.23)

Cuando el [**Presionar a medias AF-ON**] está ajustado en [**Apagado**].

- ▶ Por favor seleccione [**On**] en el ajuste [**Presionar a medias AF-ON**] (P.119)

El objetivo utilizado no es compatible con el auto enfoque.

- ▶ Compruebe en nuestra website si los objetivos son compatibles o no. (P.12)

La cámara se apaga sola.

La Autodesconexión está activada.

- ▶ Esta función economiza batería. Si no desea utilizarla, ajústela a “**Off**”. (P.155)

No puede disparar ni almacenar archivos.

La tarjeta está llena

- ▶ Inserte una nueva tarjeta o borre archivos. (P.125 - 126)

La batería está agotada.

- ▶ Sustituya la batería. (P.20 - 22)

Está puesta la protección de escritura.

- ▶ Quite la protección de la tarjeta. (P.11)

Los archivos están corruptos.

- ▶ Si ha pasado los datos al PC, formatee la tarjeta. (P.42)

Dificultad para ver las imágenes en el LCD.

El Lcd tiene polvo o suciedad.

- ▶ Limpielo con un paño suave para gafas. (P.165)

No se ve color en la pantalla LCD.

- ▶ Contacte con el establecimiento de compra de la cámara o con el servicio de asistencia Sigma más próximo.

Las imágenes aparecen desenfocadas

Pulse el disparador.

- ▶ Presione a medias el disparador hasta que la luz verde de enfoque se illumine. (P.52)

El interruptor AF/M está en la posición "M".

- ▶ Ajuste el interruptor a "AF". (P.52)

La cámara se ha movido.

- ▶ Aumente la sensibilidad ISO o utilice un trípode. (P.68)

No puede borrar archivos.

Los archivos están bloqueados.

- ▶ Desbloquéelos. (P.129 - 131)

Está puesta la protección de escritura.

- ▶ Quite la protección de la tarjeta. (P.11)

Fecha y hora incorrectas.

Los Ajustes de fecha y hora pueden estar incorrectos.

- ▶ Corríjalos en el menú de Ajustes. (P.25)

Código de Error.

No se puede seguir disparando debido a errores internos.

- ▶ Póngase en contacto con su distribuidor SIGMA autorizado más cercano.

sigma-global.com/en/world-network/

SPECIFICATIONS

| | | |
|--|---|--|
| Tipo | Tipo | Cámara digital de objetivos intercambiables |
| | Soporte de memoria | Tarjeta de memoria SD/SDHC/SDXC (compatible con UHS-II)/SSD portátil (conexión USB 3.0, compatibilidad con alimentación por bus USB) |
| | Montura del objetivo | Montura L |
| | Tipo | Tamaño completo de 35 mm (36,0 mm x 24,0 mm) Sensor CMOS retroiluminado |
| Sensor de imagen | Píxeles efectivos de la cámara/Píxeles totales | Aprox. 61MP / Aprox. 62,4MP |
| | Relación de aspecto | 3:2 |
| | Sistema de filtro de color | Filtro de color primario RGB |
| | Formato de archivo de imagen fija | Compresión sin pérdida RAW (DNG) 12/14bits, JPEG (Exif2.3) RAW (DNG) + JPEG: se puede realizar una grabación simultánea. |
| | Relación de aspecto de imagen | [21:9] / [16:9] / [3:2] / [Tamaño A ($\sqrt{2}$:1)] / [4:3] / [7:6] / [1:1] |
| Píxeles de grabación (a 3:2) () : Cuando se utiliza un objetivo de formato APS-C | | 9520 x 6328 ~ 1920 x 1280 (6240 x 4144 ~ 1920 x 1280) |
| Modo de calidad de imagen (JPEG) | | FINE, NORMAL, BASIC |
| Recorte | | Se puede configurar un equivalente a 1,05x a 5,0x (para cámaras de 35 mm) |
| Espacio de Color | | sRGB / Adobe RGB |
| Formato de grabación de vídeo Cámara Grabación interna | Formato de vídeo | CinemaDNG (8 bits / 10 bits / 12 bits) / MOV: H.264 (ALL-I / GOP) |
| | Formato de audio | PCM lineal (2 canales 48 kHz / 16 bits) |
| | Píxeles de grabación/ Frecuencia de fotogramas | 3840 x 2160 (UHD 4K) / 23.98p, 24p, 25p, 29.97p 1920 x 1080 (FHD) / 23.98p, 24p, 25p, 29.97p, 48p, 50p, 59.94p, 100p, 119.88p |
| | Tiempo de activación de disparo continuo | Hasta 2 horas |
| | Limitación del soporte de memoria Cinema DNG | |

| | | |
|---|--|---|
| Formato de grabación de vídeo HDMI Salida externa | Formato de vídeo | 4:2:2 8 bits 12 bits RAW : Grabación de grabadora externa: Compatibilidad con Atomos Ninja V y Blackmagic Video Assist 12G |
| | Formato de audio | PCM lineal (2 canales 48 kHz/16 bits) |
| | Píxeles de grabación/ Frecuencia de fotogramas | 4096 x 2160 (DCI 4K) / 24p (RAW) 3840 x 2160 (UHD 4K) / 23.98p, 24p, 25p, 29.97p 1920 x 1080 (FHD) / 23.98p, 24p, 25p, 29.97p, 48p, 50p, 59.94p, 100p, 119.88p |
| Enfoque | Sistema AF / Modo de enfoque | Detección de diferencia de fase + sistema de detección de contraste / AF Simple, AF Continuo (con función de predicción de objetos en movimiento), Enfoque Manual |
| | Rango de sensibilidad AF / Modo AF | -5EV a 18EV (F1.4: ISO100) / Múltiples puntos de enfoque automático, modo de selección de 49 puntos, modo de movimiento libre, modo AF de detección de rostro/ojo, modo AF de seguimiento |
| | Bloqueo AF | Pulse el disparador hasta la mitad o pulse el botón AEL (se requiere un cambio de ajuste). |
| | Otro Funciones de enfoque | AF+MF, Asistencia MF, Guía MF, Aviso Enfoque (Focus Peaking), función de accionamiento de enfoque, AF-ON, Pre-AF, AF durante la ampliación de imagen |
| Control de exposición | Sistema de medición | Evaluativa, Puntual, Media ponderada al centro |
| | Intervalo de medición | -5 a 18EV (50 mm F1.4: ISO100) |
| | Modo de disparo de imagen fija | (P) AE Programa (Programa desplazable activado), (S) AE Prioridad del obturador, (A) AE Prioridad de apertura, (M) Manual |
| | Modo de disparo de vídeo | (P) AE Programa, (S) AE Prioridad del obturador, (A) AE Prioridad de apertura, (M) Manual |
| | Sensibilidad ISO (Valor de exposición recomendado) | ISO base Still: ISO 100,400 Cine: CinemaDNG 12bit/ HDMI RAW: ISO 100, 1250 MOV/CinemaDNG 10bit, 8bit, HDMI 4:2:2 8bit : ISO 100, 250 Rango configurable ISO 100-25600, Sensibilidad ampliada ISO 6, 12, 25, 50, 51200, 102400 |
| | Compensación de exposición | ±5EV (incrementos de 1/3 pasos) (Al grabar un vídeo, se aplica ±3EV) |

| | | |
|-------------------------------------|-------------------------------|---|
| Control de exposición | Bloqueo AE | Pulse el disparador hasta la mitad, o pulse el botón AEL. Exposición de 3 fotogramas/5 fotogramas $\pm 3EV$ (1/3 pasos, Estándar \rightarrow Sub-exposición \rightarrow Sobreexposición) (secuencia variable) |
| | Encuadramiento de exposición | |
| Sistema de estabilización de imagen | | Sistema electrónico (Aplicable solo al grabar películas con MOV 59.94p o menos) |
| Balance de Blancos | | 12 tipos (Automático, Auto (Prioridad fuente iluminación), Luz Día, Sombras, Nublado, Incandescente, Fluorescente, Flash, Temperatura de color, Perso. 1, Perso. 2, Perso. 3) |
| Obturador | Tipo | Obturador electrónico |
| | Velocidad de Obturación | 30 a 1/8000 seg. Modo B hasta 300 seg. |
| Dial de Modos | | Disparo simple, Disparo continuo (Alta velocidad: aprox. 10 fotogramas/seg.), (Velocidad media: aprox. 5 fotogramas/seg.), (Baja velocidad: aprox. 3 fotogramas/seg.), Autodisparador (2/10 seg.), Temporizador intervalo |
| Monitor | Formato/Tasa de campo | TFT LCD a color, Relación de aspecto: 3:2. Tipo 3.15, aprox. 2100000 puntos/aprox. 100 % |
| | Panel táctil | Sistema de capacitancia electrostática |
| Flash externo | Modo de flash | Control de luz automático S-TTL, Manual, Flash inalámbrico, Multiemisión |
| | Funciones opcionales | Reducción del efecto de ojos rojos, sincronización de la cortina trasera, sincronización lenta |
| | Compensación exposición flash | Max. $\pm 3EV$ en incrementos de 1/3 pasos EV |
| | Velocidad de ajuste de flash | 1/15 seg. como máx. (1/10 seg. o menos cuando la calidad de la imagen se configura en DNG y DNG + JPEG y el recuento de bits de memoria es de 14 bits) |
| | Soporte de flash externo | Disponible cuando se ha montado la unidad de zapata flash HU-11 (facilitada con este producto). (S-TTL, conexión inalámbrica, contacto X) |

| | | |
|-------------------------------------|--|--|
| Modo color | | 16 tipos (Estándar, Vívido, Neutro, Retrato, Paisaje, Cine, Dorado cálido, Verde azulado y naranja, Puesta sol rojiza, Bosque verde, Azul pálido, Azul clásico FOV, Amarillo clásico FOV, Duotono, Monocromo, Off) |
| Visor del director | Cámaras compatibles | ARRI : ARRICAM / ARRIFLEX, ALEXA LF/ ALEXA Mini LF, ALEXA SXT, ALEXA Mini, AMIRA, ALEXA65, ALEXA XT SOMY : VENICE RED : MONSTRO 8K, HELIUM 8K, DRAGON 6K, EPIC MX 5K, GEMINI 5K, KOMODO 6K |
| | Guía de fotograma | 1.33:1, 1.85:1, 2.39:1, Personalizado 1,2 |
| Otras funciones | Marco personalizado | Entrada (Área del sensor / Relación de aspecto), Desplazamiento, Estilo (4 tipos), Línea (1 a 10 px), Color (Blanco, Negro, Rojo, Amarillo, Verde, Cian, Azul, Magenta), Sombreado |
| | | Guardar/Cargar ajustes mediante código QR, Captura de pantalla, Cámara web, Revelado RAW, Captura de imágenes fijas de video, Cinemagraph, Fill Light, Disparo HDR (Still / Cine), Toma de imágenes fijas durante la toma de video |
| Micrófono integrado, Altavoz | | Micrófono estéreo, Altavoz monoaural |
| Idioma de la pantalla | | Inglés / japonés / alemán / francés / español / italiano / chino simplificado / chino tradicional / coreano / ruso / holandés / polaco / portugués / danés / sueco / noruego / finés |
| Interfaz | Terminal USB | USB 3.1, GEN1, Tipo-C |
| | Terminal HDMI | Tipo D (Ver. 1,4) |
| | Terminal de disparo | También se utiliza como un terminal de micrófono externo. |
| | Entrada de código de tiempo | También se utiliza como un terminal de micrófono externo. |
| | Micrófono externo | Minitoma estéreo de Ø3,5 mm (Soporte de alimentación de complemento) |
| Terminal de auriculares | Minitoma estéreo de Ø3,5 mm (Se puede conectar cuando se utiliza EVF-11) | |
| Terminal de sincronización de flash | Terminal exclusiva [con montaje de la unidad de zapata flash HU-11 (facilitada con este producto)] | |

| Especificación a prueba de polvo y goteo | | Provisto |
|--|-------------------------------------|---|
| Alimentación | Alimentación | Batería de ion de litio BP-51 Recargable y operable mediante alimentación USB |
| | Número de imágenes fijas grabables | Aprox. 240 imágenes A 23 °C, conforme al estándar de pruebas CIPA). |
| | Tiempo de disparo continuo | Aprox. 60 min. |
| Dimensiones externas | Dimensiones externas (An x Al x Pr) | 112.6 x 69.9 x 45.3 mm |
| Peso | Peso | 427 g (incluida la batería y la tarjeta SD) 375 g (solo para el cuerpo de la cámara) |
| | Temperatura disponible | De 0 a +40 °C |
| Entorno operativo | Humedad disponible | 85% o menos (sin condensación de rocío) |

* Las especificaciones están sujetas a cambios sin previo aviso.

Adaptador de CA UAC-21 (EW / AJ)

Entrada: de 100 V a 240 V \sim 50/60 Hz 0,45 A

Salida: 5,0 V \equiv 3,0 A 15W

Batería de ion de litio BP-51

Batería recargable de ion de litio

Voltaje: 7,2 V Capacidad de la Célula: 1200 mAh



El logotipo CE es una directiva de conformidad con la Comunidad Europea (CE).

SIGMA (Deutschland) GmbH

Carl Zeiss Str. 10/2, D 63322 Roedermark, Germany

Sales: 06074 / 865 16 0 Service: 06074 / 865 16 65 Support: 06074 / 865 16 88

E-Mail: info@sigma-foto.de

SIGMA CORPORATION

2-8-15 Kurigi, Asao-ku, Kawasaki-shi, Kanagawa 215-0033 Japan

sigma-global.com/en/