

SIGMA

fp L

感谢您购买 SIGMA fp L。

- 请仔细阅读本手册以了解如何正确使用本产品。使用相机之前，请务必阅读第 7 页上的安全注意事项。
- 请妥善保管此说明书以备将来参考。从而方便您随时了解并使用相机的独特功能。
- 产品自购买日起计，保修期为三年。保修卡及保修条款，均分章详列于包装内，请检查有否遗漏，并请详阅内容。

版权注释

本产品纯供个人拍摄用途。本产品及其内在其它公司辅助产品名称、公司名称，均为其相关公司的商标和注册商标；请不要侵犯其在国际上的版权/商标拥有权。同时以上守则摄影陈列、论证示范、商业性展览时，必需遵守其版权及法定权上的守则。

- SD, SDHC 和 SDXC 图标是 SD-3C, LLC 的注册商标。
- DNG 和 CinemaDNG 是 Adobe Systems Incorporated 在美国和/或其他国家的商标或注册商标。
- HDMI、High-Definition Multimedia Interface 和 HDMI 徽标是 HDMI Licensing Administrator, Inc. 在美国和其他国家的商标或注册商标。
- QR Code 是 DENSO WAVE INCORPORATED 的注册商标。
- 本手册内所述之其它公司和产品的名称均为它们公司或相关公司的商标或注册商标持有者。
- “Element 字型”是由 Ricoh 有限公司设计；主要使用在相机显示选单上。
- EL ZONE™和 EL ZONE SYSTEM™是 Cinecam, Inc.的商标。

HDMI®
HIGH-DEFINITION MULTIMEDIA INTERFACE

随机包装 / 配件内容

请仔细检查附录标准包装配件，如有遗漏，请速与销售此产品的商家联系。

1. 相机机身
 2. 机身镜头连接环遮盖 (安装于相机上)
 3. 热靴单元 HU-11
 4. 肩带固定环 (两处)
 5. 肩带
 6. 锂电池 BP-51
 7. 交流电源适配器 UAC-21 (CN)
 8. USB 连接线 (C-C) SUC-41
 9. 使用手册 (本书)
 10. 产品保修卡
 11. 保修贴纸
-
- 根据购买 SIGMA fp L 的国家/地区，其可能随附交流电源适配器 UAC-21 的插头适配器。
 - 用于记录图像的记忆卡不包含在标准包装配件内。请自行选购所需品牌、容量以及型号。

目录

随机包装 / 配件内容	3
目录	4
安全注意事项	7
相机保护及留意事项	10
SD 记忆卡 (选购)	11
适用镜头	12
电子快门	13
相机各部分说明	14
拍摄期间的显示屏显示	16
拍摄前的准备	18
安装肩带	18
关于热靴单元 HU-11	19
电池充电方法	20
安装及拆卸镜头	23
设置语言	24
日期、时间和区域设置	25
检查电池状态	27
关于触摸操作	27
关于 CINE/STILL 开关	28
相机设置菜单	28
菜单功能列表	31
快速设置菜单	36
更改显示模式	39
插入记忆卡	41
格式化记忆卡	42
快门按键的操作方法	42
快速检视	42
进行拍摄	43
拍摄照片	43
拍摄动画	43
选择曝光模式	45
对焦	52
如何使用自动对焦	52

对焦模式设置	52
对焦框设置	54
使用手动对焦进行对焦	56
其他对焦设置	56
驱动模式	64
防抖	67
ISO 感光度设定	68
ISO 感光度扩展	69
ISO 自动设置	70
图像文档设置	71
动画录制设置	76
裁切变焦	80
导演取景器	83
音频录制设置	86
曝光补偿	87
测光模式	87
AEL 按键	88
白平衡设置 (WB)	89
色彩模式	93
色调控制	96
FILL LIGHT	97
镜头光学补偿	98
包围曝光	100
HDR (高动态范围)	105
自定义模式	106
保存 / 加载设置 	108
锁定功能	111
使用外置闪光灯	111
闪光模式设置	112
闪光灯曝光补偿	113
更改其他设置	114
色域	114
镜头功能设置	114
画面比例指引	115
转盘设置	117

自定义按键功能.....	118
快门按键设定.....	119
查看及删除图像.....	120
一次查看一张图像.....	120
放大图像 (仅限静态图像).....	121
同时查看 9 张图像 (联页视图).....	122
查看图像信息.....	122
删除档案.....	125
使用删除按键删除文档.....	125
通过删除菜单删除文档.....	126
播放动画.....	127
其他查看功能.....	129
用于显示的筛选选项.....	129
锁定.....	129
标记图像.....	131
旋转图像.....	133
幻灯片方式展视.....	134
DNG 显影.....	135
动图.....	136
曝光警示.....	140
套用转动.....	141
AEL 按键设置.....	141
从[SYSTEM](系统)菜单进行设置.....	142
将图像传输到计算机.....	159
将本产品用作网络摄像头.....	160
截屏功能.....	161
参考资料.....	162
可选购的配件.....	162
使用交流电源适配器 SAC-7P (选购).....	164
保养须知.....	165
解决疑难.....	166
主要规格.....	169

安全注意事项

为避免造成不必要的损坏及受伤，在使用本数码相机前，应
先细阅本操作手册。请注意以下两个符号。

-  **警告!!** 在使用此产品，如不注意此警告符号而胡乱使用，
可引致严重受伤或引致其它危险后果。
-  **注意!!** 在使用此产品，如不注意此注意符号而胡乱使用，
可导致受伤或引致其它危险后果。
-  此符号为警告提示和指示应注意事项。
-  此符号为提示那种步骤/动作应需避免执行。

警告(电池)

-  为避免儿童接触，请将电池放置在安全地方。如误吞电池，
请立刻至电医疗紧急求援。
-  不要使用不合规格或错误型号的电池。否则可导致电池爆
炸、漏电、损坏相机、受伤或火警等问题。
-  请不要采用不合规格或非本机所指定的电池型号。否则可
导致电池爆炸、漏电、损坏相机、受伤或火警等问题。
-  请避免将电池进行敲打或撞击，此可导致电池爆炸或化学
物质泄漏、起火等。
-  切勿将非充电的电池进行充电。因可能引至电池爆炸、漏
电、损坏相机、受伤或火警等问题。
-  请采用充电器适用的专用电池，错误使用可导致化学物质
泄漏、电池爆炸或起火等。
-  如在使用时发觉机身或电池冒烟、异味、异响或非常高温。
请立即将电池取出，并将相机送往适马维修中心检测。
-  请依据当地的相关条例，处理弃置电池。
-  相机如长时间不使用，务必请将电池取出。
-  相机切勿使用非原厂的交流电适配器，此可容易导致短路
引至火警。

警告(电池充电器、AC 交流电适配器)

-  电池充电座只适合室内使用，请勿在潮湿或多尘的环境下使用。
-  仅在 0°C-40°C 的温度范围内使用。
-  随机附置的交流电适配器，只适配用 fp L 相机，并不能配合其它电器产品使用；如使用不当，可导致短路而引起受伤或火警。
-  如在使用交流电转接器时，发觉冒烟、异味或异响，请立即将转接器插头与电源分离，避免引至触电或火警。
-  如外来杂物或水溅在插座上，请立即将电源插头分开，避免引致短路或火警。
-  切勿尝试自行拆开电池、改装、加热或放在火中、否则可导致电池爆炸、漏电、损坏相机。
-  切勿将重物压在供电电线上、屈曲、弯折、或加热线，此可导至短路触电或火警。
-  此交流适配器只可适用于 (AC110V - 240V) 电压，如超逾可导至短路触电或火警。
-  在外地使用时，请配用当地的适配插头和电源供应线。

警告(相机)

-  绝对不可以在右述环境下使用相机：如充满易燃易爆气体、液体或储有大量化学品等地方。
-  请将相机放置在安全地方，避免儿童接触；玩弄相机肩带可能缠绕头颈导致窒息。
-  请勿尝试装拆相机，可引致触电或灼伤。
-  如相机破损，请勿触碰相机内部。因可引因短路致电击受伤，同时易产生火警；应将相机送往维修中心处理。
-  请勿利用镜头直望太阳，否则可导致损害眼球或失去视力。
-  请保持相机远离潮湿或近水地方；如意外跌下水中，请立刻联络购买商店或经授权检查维修站；如不理睬继续使用该产品，将可导致触电或火警。

-  请防止水、金属品和导电物料与相机各电路接触点接触，使相机引致短路，产生过热、起火和触电。
-  请勿将闪光灯近距离面对眼睛发放，因突发强光可导致眼球受损；闪光灯正确距离，应和被摄面部相距在 1 米以上，方为合适。
-  请勿用手或手指覆盖闪光灯发光部，此可使灯光发射时，令皮肤灼伤。

 **注意(电池充电器、AC 交流电适配器)**

-  在供电过程中，如欲移除交流电适配器，应直接手按电源插头，直接从供电处拔出电源插头，切勿只拉动电线将电源插头拔除，此可引致产生火花触电、短路和火警。
-  切勿将易燃物件覆盖交流电转接器，如布类等；此可致致过热，引致火警。
-  在不需使用交流电转接器时，应将电源插头拔出，停止输电，以策安全。

 **注意(相机)**

-  若相机停用时，请将镜头保护盖盖上，以免因光线长时间从镜头透进机体内，导致损坏相机。
-  不要让取景器受到日光直射，这有可能导致内部元器件的损坏。
-  请不要将相机和三脚架相连着一起携带，此容易引致摔跌受伤。
-  手部经水湿后，请不要触碰相机，以免触电。
-  请不要放置相机于发热环境、地方或阳光直照下的露天停车场下(车箱中)，否则相机容易受高热导致相机损坏及受烫伤。
-  如液晶显示屏受损坏破裂，务请小心玻璃碎片以免受伤；如显示屏同时发现漏液现象，请跟随以下安全程序预防，以避免受伤。
 - 如液体沾染在皮肤或衣服上，请立即用肥皂清洗。
 - 如液体意外沾染眼内，应立即用清水清洗眼睛及立即约见医生治疗。
 - 如误服液体，应立即饮用大量清水用以稀释及立即约见医生治疗。

相机保护及留意事项

使用本相机前，务请细阅下文忠告。

使用刚购得之相机时，请先检查或尝试操作相机中各项功能，并熟习相机内各项性能和模式，以确保所拍摄照片达理想效果。否则因不善操控，致所拍照片质量下降，引致损失，此类后果概不负责或保修。

如需前往较寒冷环境中拍摄、考察或需作长时间拍摄，请多预备后用电池。

适用环境

- 阁下之相机属于精密仪器，请避免碰撞或摔跌。
- 虽然此相机得益於防尘及防水溅的结构，可於细雨下使用，但并不是完全防水的，请注意应避免大量的水溅在相机上，特别在水边的地方时使用，如内部机械或电子零件等受水湿而损坏，一般也难以维修。
- 请不要将相机长时间储藏于在多尘、高温及潮湿的地方。
- 如相机从冷冻地方转放到暖和地方，相机内或会出现水气。因此请将相机放置在袋中，直至适应周围环境。
- 相机可在 $0^{\circ}\text{C}/32^{\circ}\text{F}$ 和 $+40^{\circ}\text{C}/104^{\circ}\text{F}$ 及湿度低于 85% 内正常工作 (冰点凝结除外)；但若气温处 0°C 度时，电池电量供应可能减低，在以上情况时，请保持电池适温及多备后用电池。
- 静电或磁力场均会影响相机正常运作。如遇上此情况，可将电池重新卸/装，使相机回复正常操作状态。

长时间使用

- 使用相机时，感觉相机表面有热力，并不表示相机发生故障。
- 如长时间使用后，相机会升温及有警告标志(🔥)显示。如相机太热及有警告标志(🔥)显示，相机将会自动关闭。
- 相机关闭后，请保持关闭状态超过 10 分钟，以降低温度。
- 相机过热会影响成像质量。如警告标志(🔥)显示，建议请关闭相机，直至相机温度降低。
- 使用 USB 存储设备(如 SSD 卡)拍摄动画时，USB 存储设备可能会变热，而且动画录制可能会停止。

SD 记忆卡 (选购)

本产品支持以下符合 SD 标准的记忆卡：

SD、SDHC 和 SDXC 记忆卡

- 在本使用手册中，以上记忆卡统称为“卡”或“SD 卡”。
- 本产品兼容基于 UHS-I 或 UHS-II 标准的 SDHC 和 SDXC 记忆卡。
- 录制动画时可能无法使用 SD 卡，具体视比特率而定。有关兼容介质的详情，请参阅“比特率与兼容的介质”(第 78 页)。
- SD 卡具有写保护开关，可防止被意外写入或格式化。将开关移动至‘LOCK’ (锁定)位置可防止意外擦除文档。
- 切勿将记忆卡置于阳光下曝晒或置于发热物体旁。
- 应避免将记忆卡存放于高温、潮湿、充满静电和磁场的地方。
- 请先参阅记忆卡内附正确使用说明书，方可使用。
- 相机及电脑中的“删除”功能并未能彻底地删除数据，故仍会遗留在记忆卡里。如阁下想安全地移除所有数据；请利用其他软件协助。

适用镜头

本相机使用 L 卡口，因此可以使用 L 卡口的可更换镜头。

- 本相机搭载 35mm 全画幅图像传感器。为了能够最大限度地发挥图像传感器的性能，建议您采用适用于全画幅的 L 卡口镜头。您可以将镜头用于 APS-C 格式，但图像传感器的记录区域将受到限制。
- 您可以通过适马 MC-21 卡口转换器(选购)使用适马 SA 卡口的可更换镜头或用于佳能 EF 卡口的适马可更换镜头。
- 根据镜头的发布日期，可能需要更新镜头固件。而且，相机的固件也可能需要更新。有关对应镜头的最新信息，请访问适马官方网站。

sigma-global.com/en/cameras/fpl/

电子快门

本产品未配备机械快门，采用了可电子控制图像传感器以调节曝光时间的电子快门。

电子快门的优点是可实现高速快门及高速连拍，不受噪点或震动的影响。但电子快门也有缺点，请注意以下要点：

- 在荧光灯/白光管等闪烁光源下，很容易出现曝光不均匀的问题，此时请使用慢速快门。
- 闪光调谐速度已设置为 $1/15$ 秒或更短(将图像质素设置为 **DNG** 和 **DNG + JPEG** 且内存位计数为 14 位时，为 $1/10$ 秒或更短)。使用手动曝光通过闪光灯拍摄时，请将快门速度设置为 $1/15$ 秒或更短($1/10$ 秒或更短)。
- 拍摄快速移动的拍摄对象时，可能会发生失真。

相机各部分说明

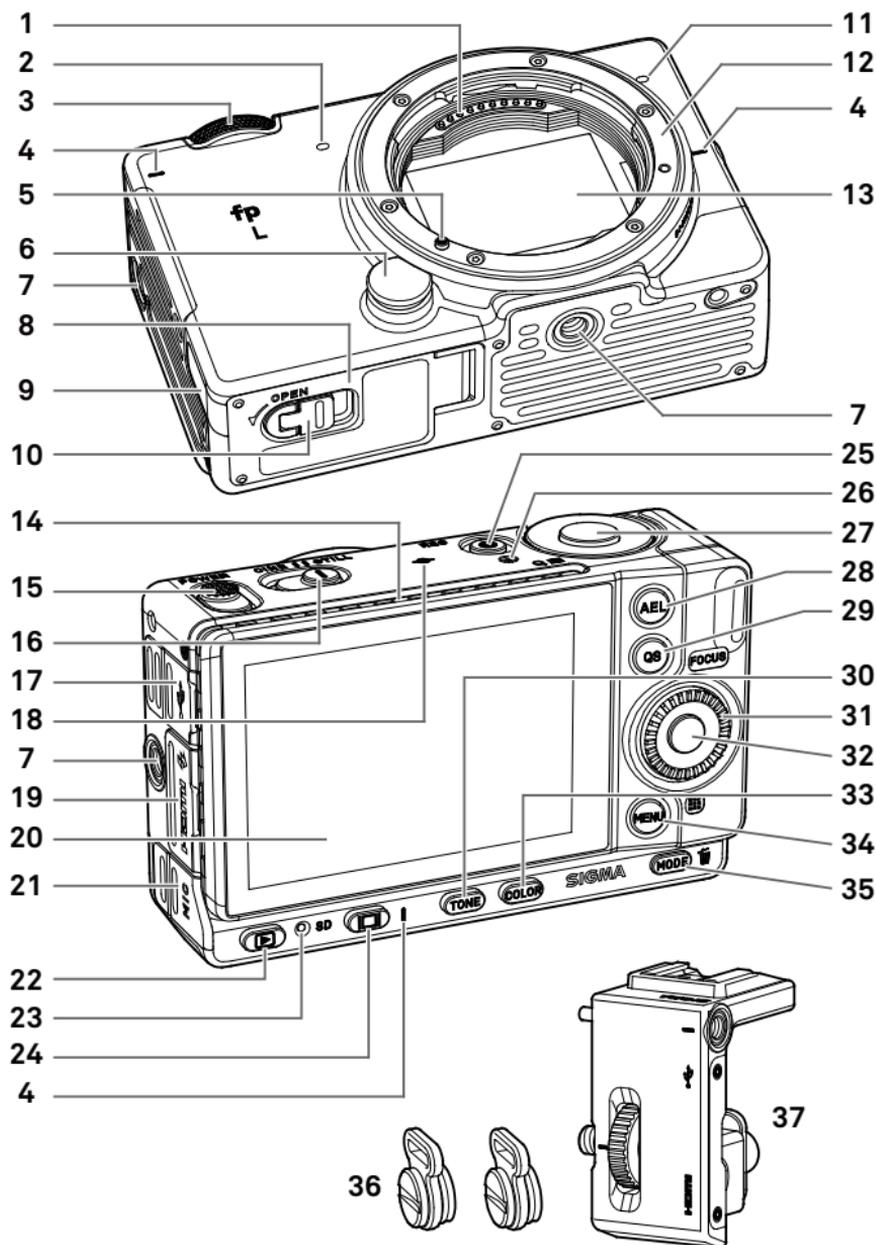

1	镜头信号接点	20	液晶显示屏 / 触摸屏
2	麦克风(右侧)	21	麦克风 / 电子快门线端口
3	前转盘	22	 (查看)按钮
4	三脚架连接孔的位置标记	23	工作中指示灯
5	镜头卡口标记 / 镜头锁销	24	 (显示)按钮
6	镜头释放按钮	25	REC 按钮
7	三脚架 / 肩带固定环插口	26	REC 指示灯
8	电池 / SD 卡插槽盖	27	快门按钮
9	直流连接器舱盖	28	AEL 按钮
10	电池 / SD 卡插槽盖锁门	29	QS (快速设置)按钮
11	麦克风(左侧)	30	色调控制按钮
12	镜头卡口	31	后转盘
13	图像传感器 / 防尘保护器	32	 (OK)按钮
14	散热片	33	色彩模式按钮
15	电源开关	34	MENU (菜单)按钮
16	CINE/STILL 开关	35	MODE (拍摄模式) /  (删除)按钮
17	USB 端口(Type C USB 3.0) / 充电指示灯	36	肩带固定环
18	焦平面标记	37	热靴单元 HU-11
19	HDMI 端口(Type D(版本 1.4)) / HU-11 接点		

注意

- 请注意不要触碰防尘保护器(图像传感器保护玻璃)(13)。

关于后转盘 (31)

后转盘也可用作方向键。在本使用手册中，各位置显示为 \wedge 、 \vee 、 \langle 或 \rangle 。

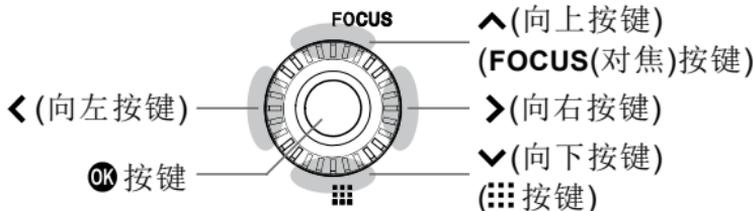

- 上下操作由 \wedge 表示，左右操作由 $\langle \rangle$ 表示，上、下、左、右操作由 \diamond 表示。

拍摄期间的显示屏显示

在 STILL 模式下

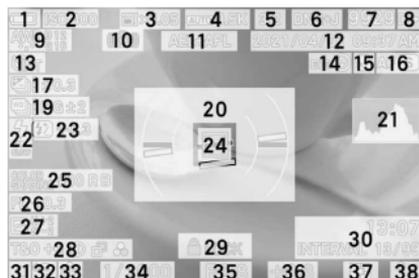
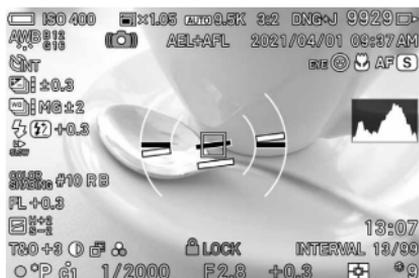

在 CINE 模式下(CINE 风格)

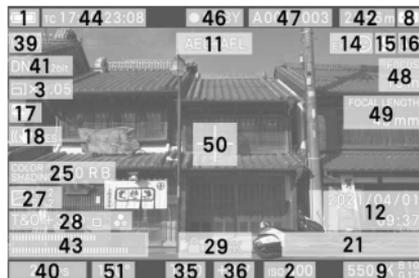

在 CINE 模式下(STILL-LIKE 风格)

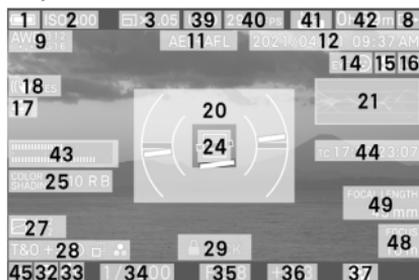

1	电池电量指示	27	色调控制*
2	ISO 设定	28	色彩模式 (色调效果)
3	裁切变焦*	29	锁定状态指示*
4	图像容量	30	间歇定时拍摄*
5	纵横比	31	合焦指示* / 焦距*、对焦*
6	图像质素	32	曝光模式
7	剩余可拍摄张数	33	自定模式*
8	记忆卡	34	快门速度
9	白平衡	35	光圈 F 数值 / T 数值
10	相机震动提示	36	曝光补偿值 / 测光值
11	自动曝光锁定*	37	测光模式
12	日期 / 时间*	38	拍摄缓存剩余数量
13	驱动模式	39	分辨率
14	人脸 / 人眼侦测 AF*	40	帧频
15	对焦极限*	41	格式、压缩、DNG 质量
16	对焦模式	42	最长录制时间
17	曝光 BKT* / HDR*	43	音频参数
18	电子防抖*	44	时间码
19	包围曝光 / HDR*	45	对焦 / REC 指示
20	水平器*	46	正在录制
21	矩形图 / 波形图*	47	相机 ID、卷号 - 拍照号
22	闪光灯模式*	48	对焦*
23	闪光灯曝光补偿值*	49	焦距*
24	对焦框*	50	中心标记*
25	色彩偏差补正*	51	快门速度 / 快门角度
26	Fill Light*		

* 仅在开启该功能时才会显示。



刚刚拍摄照片后，相机正在执行图像处理时会显示此图标。显示此图标时，可能无法操作相机。



此图标表示相机仍在以慢速快门拍摄。

拍摄前的准备

安装肩带

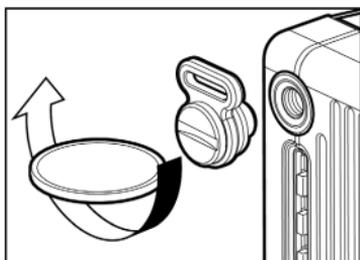

使用硬币将附带的肩带固定环牢固地安装到相机两侧的三脚架/肩带固定环插口上。

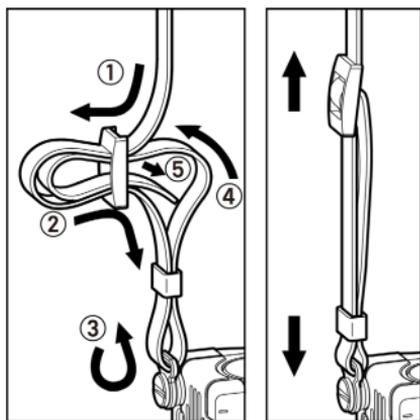

如图所示，松开随附肩带的两端并将其连接到左右两侧的肩带固定环上。

警告

拍照前，请确保已将肩带固定环牢固地拧入到插口中。如果肩带固定环松动，相机可能会在使用过程中掉落。如果有固定环松动，请使用硬币或类似物体将其牢牢拧紧。

关于热靴单元 HU-11

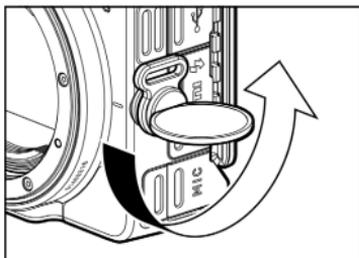

使用闪光灯时，请将本产品随附的热靴单元 HU-11 安装到相机上。

1

如果肩带固定环安装在相机左侧，请使用硬币或类似物体将其取下。

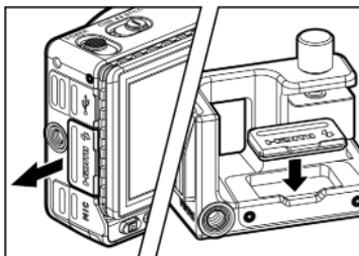

2

取下接点保护盖并将其放入 HU-11 上的接点保护盖储藏舱中。

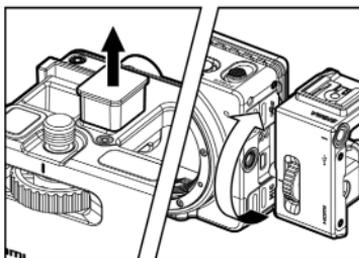

3

取下 HU-11 上的接点保护盖，然后转动锁定环将 HU-11 牢牢固定在相机上。

- 请在相机上使用适马 EF-630 电子闪光灯(适用于适马相机) (第 162 页)或 EF-140S SA-STTL (第 163 页)。

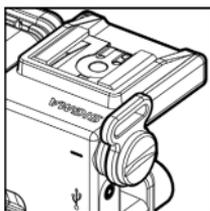

从相机上取下的肩带固定环可以安装到 HU-11 上的肩带固定环插口。

警告

拍照前，请确保已将肩带固定环牢固地拧入到插口中。如果肩带固定环松动，相机可能会在使用过程中掉落。如果有固定环松动，请使用硬币或类似物体将其牢牢拧紧。

HDMI 连接线锁定装置

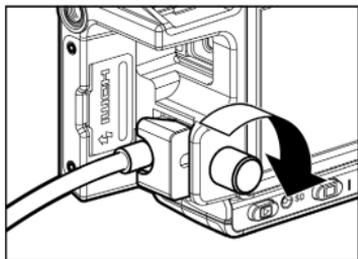

HU-11 配有 HDMI 连接线锁定装置，可防止 HDMI 连接线在拍摄图像时断开连接。

将 HDMI 连接线连接到相机上的 HDMI 端口，然后使用连接线锁定螺丝固定连接线。

电池充电方法

将随附的锂离子充电电池、BP-51 电池组(以下简称为“电池”)装入相机。连接随附的 UAC-21 交流电源适配器为电池充电。首次使用相机前请先为电池充电。

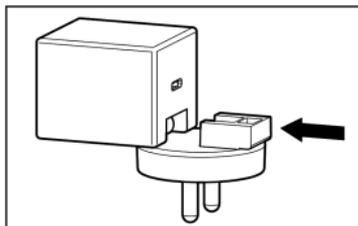

1

根据购买 SIGMA fp L 的国家/地区，其可能随附交流电源适配器 UAC-21 的插头适配器。如图所示，将插头适配器连接到交流电源适配器上。

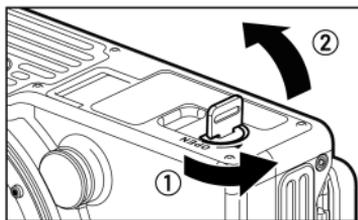

2

确保电源开关已置于 OFF (关闭)。旋转电池/SD 卡插槽盖锁闩将盖子打开。

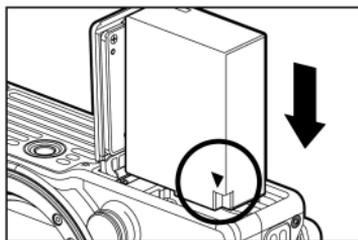

3

装入电池直至锁定到位。

4

关闭电池舱盖并通过转动电池/SD 卡插槽盖锁闩将盖子锁闭。

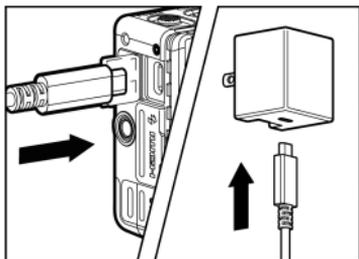

5

打开端口盖，使用相机附带的 USB 连接线将相机连接到交流电源适配器。

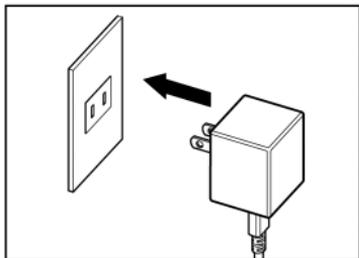

6

将交流电源适配器插入电源插座。

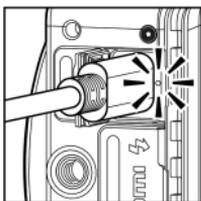

- 正在充电时，充电指示灯将呈黄绿色亮起。
- 电池充电大约需要 120 分钟。
- 电池充电所需的时间视环境温度和所需的充电量而定。

7

充电指示灯熄灭时，即表示充电完成。

如果充电指示灯闪烁

- 电池温度过高或过低。建议在环境温度介于 10°C - 30°C 之间的场所为电池充电。
- 用清洁的干布擦拭电池接点。

注意

- 如果一次充电可拍摄的图像数量显著减少，则可能是电池即将到达其使用寿命。请更换新的电池。
- 可以使用 BC-71 电池充电器(选购)为电池充电。(第 163 页)

提示

- 连接交流电源适配器 UAC-21 时，在电池充电的同时也会为相机供电，因此您也可以在此时操作 SIGMA fp。(请勿取出电池。)
- 如果要优先考虑充电速度，请关闭电源开关。

通过计算机为电池充电

如果您计算机的 USB 端口是 C 型，请使用相机随附的 USB 连接线将 SIGMA fp 连接到计算机。如果端口为 A 型，请使用市售 USB 连接线(A 转 C)连接 SIGMA fp L。

- 如果要优先考虑充电速度，请关闭电源开关。
- 如果要给电池充电或执行常规相机操作，请选择[USB 模式]中的[仅限充电]。(第 156 页)
- 请务必将 USB 连接线连接到计算机上的 USB 插口。请勿将其连接到显示器、键盘或 USB 集线器的 USB 插口。
- 如果计算机在充电期间进入睡眠模式，则充电可能会停止。
- 充电所需的时间取决于计算机的性能。

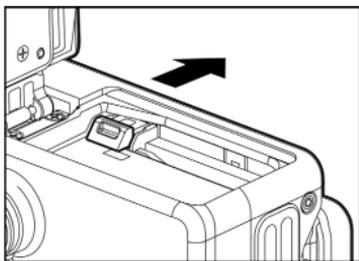

取出电池

滑动电池舱盖锁闩并取出电池。

警告

- 当工作中指示灯亮起或闪烁时，请勿取出电池或记忆卡。否则，写入的数据将丢失。而且也可能会损坏相机和/或记忆卡。

安装及拆卸镜头

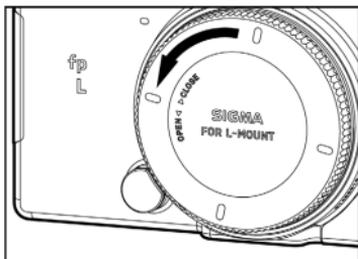

1 将电源开关置于 OFF(关闭)。

2 取下镜头的后盖和相机的机身镜头连接环遮盖。

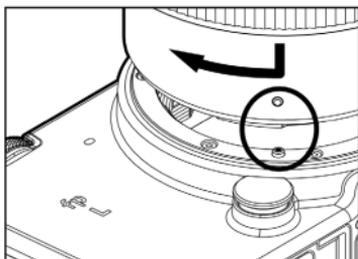

3 将相机上的镜头卡口标记与镜头上的标记对齐。将镜头插入相机卡口并顺时针旋转镜头，直至其卡入锁定位置。

注意

- 为确保镜头正确安装，请勿在安装镜头时按下镜头释放按钮。确保镜头锁定到位。

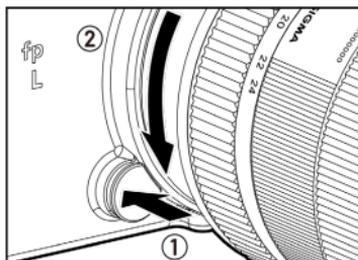

若要取下镜头，请按下镜头释放按钮并逆时针转动镜头直至其停止。然后，从相机机身慢慢取下镜头。

注意

- 镜头卡口表面上具有多个电子接点。如果被划伤或弄脏可能会导致相机故障。

设置语言

液晶显示屏上显示的默认语言为英语。您可以使用设置菜单中的[语言/ Language]更改语言。

第一次开启相机电源时可选择菜单语言

当相机电源第一次被启动时，可选择菜单语言的种类。通过按压 $\blacktriangleleft\blacktriangleright$ 方向按键进行选择，按下OK按钮确认。成功选择菜单语言后，请根据显示屏上的提示调整日期和时间。有关详细的设置说明，请参阅说明书第 25 页 [日期、时间和区域设置] 的章节内容。

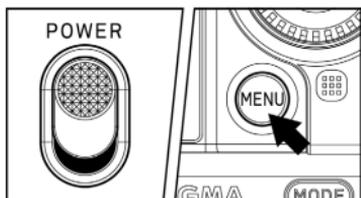

1
启动相机。

2
按入相机背部之MENU(选单)按键，便可显示选单目录。(参阅第 29 页)

3
转动前转盘拣选[SYSTEM (5)]。

4
以 $\blacktriangleleft\blacktriangleright$ 按键、选进入[Language/言語]选单。

5
按OK或 \blacktriangleright 按键开启语言选择设定画面。

6
以 $\blacktriangleleft\blacktriangleright$ 按键选择所需语言。

7
按OK按钮以套用设定、或按MENU(选单)按钮回到语言选择设定画面而不作任何更改。



可选择的语言

English	英文
日本語	日文
Deutsch	德文
Français	法文
Español	西班牙文
Italiano	意大利文
简体中文	简体中文
繁體中文	繁体中文
한국어	韩文

Русский	俄文
Nederlands	荷兰文
Polski	波兰文
Português	葡萄牙文
Dansk	丹麦文
Svenska	瑞典文
Norsk	挪威文
Suomi	芬兰文

日期、时间和区域设置



初次使用相机时或长时间不使用相机后，请设置正确的日期、时间和地区。

1
按入相机背部之 **MENU**(选单)按键，便可显示选单目录。(参阅第 29 页)

2
选择 [**SYSTEM** (5)] → [日期 / 时间 / 区域]。

3
按[时区]中的 **>** 按钮或 **OK** 按钮，使用 **<** 按钮选择您所在的地区，然后按 **>** 按钮或 **OK** 按钮进行确认。

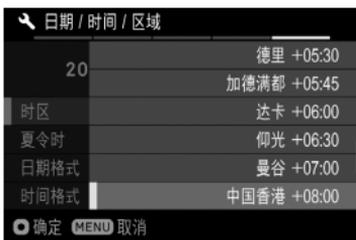

● 如果您所在的地区未列出，请检查您所在的地区与 UTC 时区之间的时差，然后在列表中选择具有相同时差的地区。

4

请根据需要设置夏季时间(夏令时)。从[夏令时]中选择[关闭]或[开启(☀️)]。



5

在“日期/时间”区域中，按▶按钮或OK按钮可设置日期/时间。



6

按◀>按钮选择项目及按◀>按钮变动所选。

7

按OK按钮以套用设定、或按MENU(选单)按钮回到日期/时间设定画面而不作任何更改。

注意

- 相机内置时钟的运行，是依赖内藏储电器的。从机内电池中摄取电量储存，若相机已经一段长时间收藏，而同时缺乏电量的话，内置時計需重新设定后方可使用。
- 如果您在设定好时间后更改了[夏令时]，则设定的时间会顺延一个小时。

更改日期排列格式

日期设定/显示，可选以下 3 种格式显示：月/日/年，日/月/年，或年/月/日。选择所选日期排序之显示格式。

在[日期格式]中选择所需的显示顺序。

变更 24 小时或 12 小时(AM/PM)显示

在[时间格式]中选择所需的时间格式。

检查电池状态

显示屏和取景器里的电池图标可以显示电池的剩余电量。在相机使用前，请先检查相机内电池剩余电量情况。



	相机正使用家用电源或外接电池供电。
	电池电力已用光，相机将无法操作，请立刻更换新电池或给电池充电。
	电池电力已不足够，请立刻更换新电池或给电池充电。

注意

- 如果连接 USB 存储器(例如 SSD)，则电池电量显示将发生变化，因为电池消耗会增加。

关于触摸操作

您可以在触摸屏上操作某些功能。

具体的触摸操作如下所述：

轻触	用手指轻轻点按然后抬起手指。
双击	连续轻触两次。
拖动	点按住项目然后移动手指。
轻拂	点住屏幕并快速扫动手指。
展开	用两根手指触摸屏幕，然后将手指向外分开。
合拢	用两根手指触摸屏幕，然后将手指向内合拢。

- 有关触摸屏设置的详细信息，请参阅[触摸操作] (第 151 页)。

关于 CINE/STILL 开关

本相机可以拍摄静态图像和动画。根据 CINE/STILL 开关的位置，相机可用作专用于拍摄静态图像和动画的相机。



要拍摄静态图像，请选择 **STILL** (STILL 模式)。
要拍摄动画，请选择 **CINE** (CINE 模式)。

相机设置菜单

本部分介绍相机设置菜单中的各种设置。您可以从相机设置菜单屏幕设置详细功能和基本相机设置。

- 设置菜单中的可用菜单项因 CINE/STILL 开关的位置而异。

裁切变焦设定	× 1.00
图像设定 (STILL)	… >
纵横比 (STILL)	3:2

“**STILL**”图标可显示静态图像专用项目、静态图像专用选项以及包含静态图像专用选项的项目。

裁切变焦设定	× 1.00
录制设定 (CINE)	… >
音频录制 (CINE)	开启

“**CINE**”图标可显示动画专用项目、动画专用选项和包含动画专用选项的项目。

- 在本手册中，“**(STILL)**”用于静态图像专用项目或选项，“**(CINE)**”用于动画专用项目或选项。
- 有些项目可单独进行“**STILL**”和“**CINE**”设置(即使相同)。(在本手册中，能够独立设置的项目以“**(CINE/STILL)**”表示。)在设置详细功能和基本相机设置之前，请使用 CINE/STILL 开关选择所需模式。

显示设置菜单

按相机背面的**MENU** 按键。

再次按**MENU** 按键可关闭设置菜单。

标签区域



转到另一页面

每次旋转前转盘时，画面显示都会移动到下一个标签。

(选中标签区域时，也可以通过按<>按键更改设置菜单。)



当处于设置菜单时：

使用◀按钮或后转盘选择所需的项目。

按▶或OK按钮可打开子菜单。

根据项目的不同，可显示菜单屏幕、确认对话框或二级项目。



当处于子菜单时：

使用◀按钮或后转盘选择所需的选项。

按▶或OK按钮应用设置。

(按◀或MENU按钮可关闭子菜单而不应用更改。)



二级项目可能会分为多个页面。要移至其他标签，使用<>按钮或前转盘可移动到其他标签。要退出标签，请按MENU按钮。

相机设置菜单分为三组。



  **SHOOT**(拍摄设置)(蓝色标签)
设置拍摄功能。在拍摄模式期间按 **MENU** 按键可打开 [ **SHOOT**] 菜单(当 CINE/STILL 开关位于[STILL]位置时), 或 [ **SHOOT**] 菜单(当 CINE/STILL 开关位于[CINE]位置时)。



 **PLAY**(回放)(红色标签)
设置播放功能。如果在播放模式期间按 **MENU** 按键, 将打开 [ **PLAY**] 菜单。



 **SYSTEM**(相机设置)(黄色标签)
设置相机的基本状态。按 **MENU** 按键打开相机设置菜单, 然后转动前转盘或后转盘移动到 [ **SYSTEM**] 菜单。

提示

- 根据相机设置, 可能无法选择某些菜单项和设置选项。其将变灰显示。
- 如果按 [  **SHOOT**] 中呈灰色的项目或选项上的  按钮或  按钮, 将显示无法设置的原因列表。通过参考显示的内容查看相机设置。

菜单功能列表

有关各菜单项的详细信息，请参阅相应的页面。

* **C** = CINE 模式，**S** = STILL 模式

/ SHOOT (1)

菜单项目	二级菜单项	C	S	页数
曝光设定	拍摄模式	○		45
	快门速度	○		47,48
	快门角度	○	-	47,48
	快门模式	○	-	45
	光圈	○		46,48
	曝光补偿	○		87
ISO 感光度设定	ISO 感光度	○		68
	ISO 感光度级别	○		69
	ISO 感光度扩展	○		69
	ISO 自动设置	○	○	70
AE 测光模式	-	○	87	
驱动模式	-	-	○	64
包围曝光	曝光	-	○	100,101
	对焦	-	○	100,102
	白平衡	-	○	100,103
	色彩模式	-	○	100,104
	Fill Light	-	○	100,105
HDR	-	○	105	

/ SHOOT (2)

菜单项目	二级菜单项	C	S	页数
裁切变焦设定	裁切变焦	○		80
	变焦步幅	○		81
	变焦下限	○		81
	变焦上限	○		81
图像设定	图像质素	-	○	71
	DNG 质量	-	○	72
	图像容量	-	○	72
纵横比	-	-	○	73

菜单项目	二级菜单项	C	S	页数
录制设定	格式	○	-	76
	位深度 (CinemaDNG)	○	-	76
	压缩 (MOV)	○	-	77
	分辨率	○	-	77
	帧频	○	-	77
音频录制	-	○	-	86

SHOOT (3)

菜单项目	二级菜单项	C	S	页数
白平衡	-	○		89
色彩设定	色彩模式	-	○	93
	色域	-	○	114
色彩模式	-	○	-	93
色调控制	-	○		96
Fill Light	-	-	○	97
镜头光学补偿	畸变	○		98
	横向色差	○		98
	衍射	○		98
	周边光量	○		98
	色彩偏差	○		98

SHOOT (4)

菜单项目	二级菜单项	C	S	页数
对焦	对焦模式	○	○	52
	对焦区域	○	○	54
	AF+MF	○		56
	预先自动对焦	-	○	57
	常时自动对焦	○	-	57
	人脸/人眼侦测 AF	○		57
	对焦限制	○		58
	放大中自动对焦	○		59
	自动对焦扩展	○		58
	对焦优先 / 快门优先	-	○	60

菜单项目	二级菜单项	C	S	页数
对焦	手动对焦扩展	○		60
	手动对焦显示	○	○	61
	峰值对焦	○		62
	对焦环控制	○		62
	快速对焦框移动	○		63
防抖	镜头光学防抖	○		67
	电子防抖	○	-	68
镜头功能设置	对焦模式	○	○	52
	对焦限制	○		58
	对焦环控制	○		62
	光学防抖	○		67
	AFL 按键设定	○		114
闪灯	闪光灯曝光补偿	-	○	113
	防红眼	-	○	112
	后帘同步	-	○	112
	慢速同步	-	○	112
	AF 辅助对焦灯	-	○	113

SHOOT (5)

菜单项目	二级菜单项	C	S	页数
快门闪黑	-	-	○	115
快速检视	-	-	○	42
即时取景设定	框外	-	○	74
	M 模式曝光预览功能	-	○	48
画面比例指引	-	○	-	115
导演取景器	-	○	-	83
亮度级别监视器	-	○	○	49
斑马纹	-		○	49
伪色	风格	○		50

SHOOT (6)

菜单项目	二级菜单项	C	S	页数
转盘设定	转盘功能	○	-	117

菜单项目	二级菜单项	C	S	页数
转盘设定	转盘转动		○	118
	禁用转盘功能	○	-	118
自定义按键功能	-		○	118
快门按键设定	快门按键功能	○	-	119
	AEL 半按	-	○	119
	半按快门自动对焦		○	119
REC 按键设定	-	-	○	119

▶ PLAY(1)

菜单项目	二级菜单项	C	S	页数
用于显示的筛选选项	-		○	129
锁定	-		○	129
标记	-		○	131
转动	-	-	○	133
删除	-		○	126
幻灯片方式展视	-		○	134

▶ PLAY (2)

菜单项目	二级菜单项	C	S	页数
DNG 显影	-		○	135
动图	-		○	136
曝光警示	-		○	140
套用转动	-		○	141
AEL 按键设定	-		○	141

🔗 SYSTEM(1)

菜单项目	二级菜单项	C	S	页数
记忆媒体格式化	-		○	42,142
记忆卡	-		○	142
文档名 / 编号	-	○	○	142
著作权信息	-		○	144
时间码	-	○	-	146

SYSTEM (2)

菜单项目	二级菜单项	C	S	页数
STILL / CINE 绑定设定	曝光		○	147
	拍摄风格	○	-	43, 148
自定义模式设定	-		○	106
自定义 QS	-	○	○	37
<input type="checkbox"/> 显示模式设置	-	○	○	148
锁定模式中的操作	-		○	111
触摸操作	-		○	27,151

SYSTEM (3)

菜单项目	二级菜单项	C	S	页数
电子音	-		○	153
水平器调整	-		○	153
像素刷新	-		○	153
LCD 设定	-		○	154
省电	LCD 关闭		○	154
	自动关闭电源		○	154
	ECO 模式		○	154

SYSTEM (4)

菜单项目	二级菜单项	C	S	页数
HDMI 输出	-	○	○	155
USB 模式	-		○	156
快门线设定	-	○	○	157
EVF 设定	-		○	157

SYSTEM (5)

菜单项目	二级菜单项	C	S	页数
日期 / 时间 / 区域	-		○	25
语言 / Language	-		○	24
信息	-		○	158
固件更新	-		○	158
保存 / 加载设定 	-		○	108
相机重设	-		○	159

快速设置菜单

按 QS 按键可以轻松设置以下最常用的菜单项。

处于 STILL 模式时

AE 测光模式
(第 87 页)

ISO 感光度
(第 68 页)

图像质素
(第 71 页)

图像容量
(第 72 页)



驱动模式
(第 64 页)

白平衡
(第 89 页)

Fill Light
(第 97 页)

纵横比
(第 73 页)

显示已选择要需显示的项目

处于 CINE 模式时(CINE 风格)

帧频
(第 77 页)

格式
(第 76 页)

光圈
(第 46,48 页)

ISO 感光度
(第 68 页)

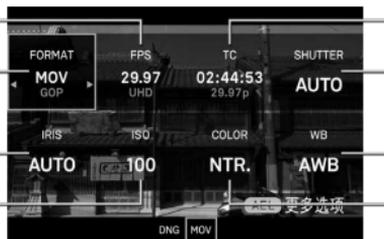

时间码
(第 146 页)

快门角度
(第 47,48 页)

白平衡
(第 89 页)

色彩模式
(第 93 页)

处于 CINE 模式时(STILL-LIKE 风格)

AE 测光模式
(第 87 页)

ISO 感光度
(第 68 页)

格式
(第 76 页)

分辨率
(第 77 页)

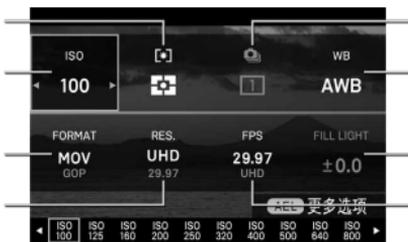

驱动模式
(第 64 页)

白平衡
(第 89 页)

Fill Light
(第 97 页)

帧频
(第 77 页)

例如，要将图像质素更改为 DNG

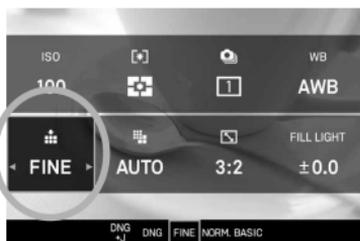

1 按 QS 按键显示快速设置菜单。

2 按 \diamond 按键选择与图像质素相关的项目(⚙)。

3 旋转前转盘或后转盘以显示[DNG]。

4 按 OK 按键或半按快门按键返回拍摄模式。

提示

可以根据项目或选项进行更详细的设置。在这种情况下，会显示“ AEL 更多选项”。按 AEL 按键根据需要配置所需的设置。

注意

- 无法设置的项目显示为灰色，而且无法通过旋转转盘更改选项。

您可以更改要分配给 QS 菜单的项目。

(CINE/STILL)



⚙ [SYSTEM] → [自定义 QS]

1 按[自定义 QS]屏幕上的 \diamond 按键选择要重新分配的位置，然后按 OK 按键应用设置。

2 从屏幕底部的列表中，按 \leftarrow 按键选择要分配的项目，然后按 OK 按键确认选择。

3 完成分配设置后，按 MENU 按键关闭[自定义 QS]屏幕。

● 可以分配给 QS 菜单的项目包括：

* **C** = CINE 模式，**S** = STILL 模式

菜单项目	C	S	菜单项目	C	S
拍摄模式	○	○	色彩模式	○	○
快门速度 / 快门角度 *1	○	○	色效应量	○	○
光圈	○	○	色调控制	○	○
曝光补偿	○	○	Fill Light	-	○
ISO 感光度	○	○	色彩偏差修正	○	○
AE 测光模式	○	○	对焦模式	○	○
驱动模式	○*3	○	对焦区域	○	○
曝光 BKT 量	○*3	○	预对焦 / 常时 AF *2	○	○
对焦 BKT 量	○*3	○	人脸 / 人眼侦测 AF	○	○
白平衡 BKT 量	○*3	○	对焦限制	○	○
色彩模式 BKT	○*3	○	峰值对焦	○	○
Fill Light BKT 量	○*3	○	光学防抖	○	○
HDR	○	○	电子防抖	○	-
裁切变焦	○	○	闪光灯曝光补偿	○*3	○
图像质素 / 格式 *2	○	○	防红眼	○*3	○
图像容量 / 分辨率 *2	○	○	后帘同步	○*3	○
纵横比 / 帧频 *2	○	○	慢速同步	○*3	○
音频录制	○	-	导演取景器	○	-
音频增益调整	○	-	时间码	○	-
白平衡	○	○	锁定	○	○
白平衡色温	○	○	LCD 亮度	○	○
			耳机音量	○	-

*1 根据快门模式的设置进行更改(请参阅第 45 页)。

*2 根据 CINE/STILL 模式的设置进行更改(请参阅第 28 页)。

*3 此功能适用于静态图像。当拍摄风格设置为[STILL-LIKE]时，即使处于 CINE 模式，也只能进行分配。

更改显示模式

按 \square 按钮可以更改液晶显示屏的显示。

处于 STILL 模式时

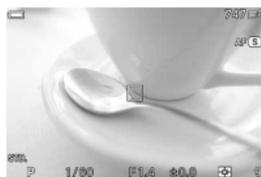

自定义 1



自定义 2

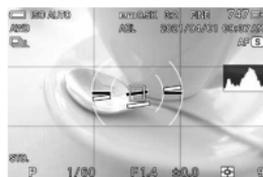

自定义 3

处于 CINE 模式时 (CINE 风格)



自定义 1



自定义 2



自定义 3

在 CINE 模式下 (STILL-LIKE 风格)



自定义 1



自定义 2



自定义 3

- 有关各图标的含义，请参阅第 16 页的“拍摄期间的显示屏显示”。
- 您可以自定义要查看的信息（请参阅第 148 页）。
- 可以更改图标和文本的大小（请参阅第 148 页）。

播放模式



讯息显示
(显示日期及时间)
(P.120)



讯息显示
(显示图象资料*1)
(P.120)



1/3
显示图像数据画面
(显示图象资料*1)
(P.122)



不显示讯息



2/3
显示图像数据画面
(镜头光学补偿)
(P.122)



3/3
显示图像数据画面
(著作权信息)
(P.122)

*1 播放动图时，会显示编辑过程中的曝光补偿值和播放速度。

插入记忆卡

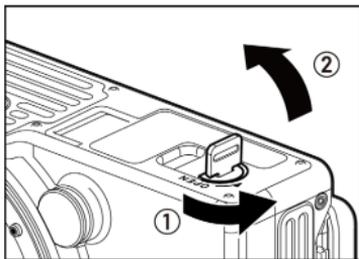

1
确保电源开关已置于 OFF(关闭)。旋转电池/SD 卡插槽盖锁闩将盖子打开。

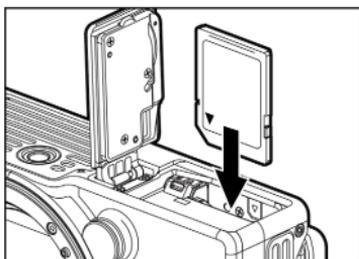

2
按照说明插入记忆卡。
● 插入记忆卡直至其锁定到位。

3
关闭电池舱盖并通过转动电池/SD 卡插槽盖锁闩将盖子锁闭。

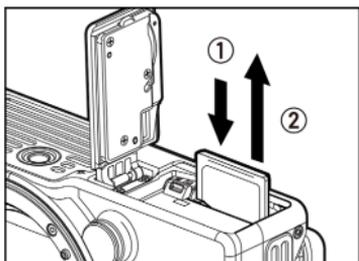

取出记忆卡

将记忆卡向内推直至听到“咔嗒”一声记忆卡弹出后，将其直接取出。

警告

- 当工作中显示灯亮着或闪动，请勿移除电池或记忆卡，这将导致数据损失，甚至损坏相机及记忆卡。

提示

- 当关闭相机电源时，存储卡仓提示灯亮起或闪烁，相机将自动保持工作状态，直到完成存储卡的读/写。

格式化记忆卡

使用相机前请务必格式化相机中的记忆卡。如果由于记忆卡错误导致相机无法拍照，请格式化记忆卡。

[ SYSTEM] → [记忆媒体格式化] → [SD 卡]

在[SD 卡格式化]屏幕中，按<>按钮，选择[是]，然后按OK按钮。要取消，请选择[否]并按OK按钮。

警告

- 格式化会删除所有文件，包括锁定的文件。

快门按键的操作方法

轻轻按下快门按钮直至停止时，相机将进入拍摄模式，并启动对焦功能(半按)。继续按下快门按钮时，快门将释放(按住)。

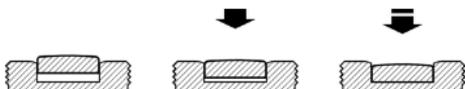

快速检视

您可以更改拍照后显示的快速检视图像的持续时间。

[ SHOOT] → [快速检视]

关闭	不显示预览。	
2 秒(默认设置)	5 秒	10 秒

注意

- 使用快速检视时，不能放大预览图像或切换到其他图像。

进行拍摄

拍摄照片

拍摄照片的一般程序如下所示。

将 CINE/STILL 开关置于[STILL]。

配置如图像质素和图像容量等图像设置。(第 71 页)

设置 ISO 感光度。(第 68 页)

确定曝光。(第 45 页)

进行对焦。(第 52 页)

按住快门按钮即可拍照。

● 有关其他设置的信息，请参阅相应的页面。

拍摄动画

拍摄动画的一般步骤如下所示。

将 CINE/STILL 开关置于“CINE”。

确定拍摄风格。

您可以选择用于拍摄的设置方法和显示屏显示，以适应您习惯的相机风格。

[ SYSTEM] → [STILL / CINE 绑定设定] → [拍摄风格]

CINE	提供基于 CINE 风格的设置方法和显示屏显示。
STILL-LIKE	提供基于静态照片风格的设置方法和显示屏显示。

配置动画录制设置，如录制格式、分辨率和帧频等。(第 76 页)

设置 ISO 感光度。(第 68 页)

确定曝光。(第 45 页)

进行对焦。(第 52 页)

按快门按钮或 REC 按钮开始拍摄。

动画拍摄期间...

CINE	REC 指示灯: 亮起, 录制指示: ●REC
STILL-LIKE	REC 指示灯: 亮起, 录制指示: ●(红色)

再次按 REC 按键可停止拍摄。

当动画拍摄停止时...

CINE	REC 指示灯: 熄灭, 录制指示: ●STBY
STILL-LIKE	REC 指示灯: 熄灭, 录制指示: 熄灭

●有关其他设置的信息, 请参阅相应的页面。

注意

- REC 按键不会激活 AF 模式。将常时 AF(第 57 页)设置为[关闭]时, 半按快门按钮可激活 AF 模式。
- 即使存储介质上有足够的可用空间可进行更长时间的拍摄, 但单次拍摄操作可录制动画的最大时间长度也仅为 2 小时,

提示

即使在 STILL 模式下也能使用 REC 按键拍摄动画。

- 将 REC 按键设定设为[REC]。

[ SHOOT] → [REC 按键设定] → [REC]

- 对于动画, 将根据设置菜单的[录制设定](第 76 页)中所述的设置进行录制。

即使在 CINE 模式下, 也可以使用快门释放按键拍摄照片。

- 将快门按键设定设为[快门]。

[ SHOOT] → [快门按键设定] → [快门]

- 在图像质素方面，静态图像会使用 JPEG (FINE) 格式记录。
- 静态图像的图像容量因[录制设定] (第 76 页)中的分辨率设定而异。

分辨率	UHD	3840x2160
	FHD	1920x1080

选择曝光模式

下面介绍了相机的四种不同曝光模式的特点及操作方法。

P 程序 AE	S 快门速度先决 AE*
A 光圈先决 AE	M 手动曝光

*当相机处于 CINE 风格时，如果将[ SHOOT]中的[快门模式]设置为[角度]，则会显示[快门角度先决 AE]。

注意

- 本部分中的说明是在假设[ /  SHOOT]菜单中的[转盘设定]为默认设置时做出的。如果实际操作步骤与本部分中的说明不同，请参阅第 117 页的[转盘设定]。

选择曝光模式

1

按MODE 按键。

2

使用前后转盘或按<> 按键选择所需的曝光模式。

3

按OK 按键或半按快门按键可应用设置。

- 也可以通过选择[ /  SHOOT] → [曝光设定] → [拍摄模式] 选择曝光模式。

P 程序 AE

使用此模式可轻松进行随拍。在程序 AE 模式下，相机会根据拍摄对象的亮度自动选择快门速度和光圈值的适当组合。

注意

- 如果显示 标记，可能会由于快门速度降低而导致相机震动。请提高 ISO 感光度(请参阅第 68 页)或使用三脚架。
- 如果拍摄对象太亮或太暗，快门速度和光圈值指示均会闪烁。请降低 ISO 感光度(请参阅第 68 页)。

程式转移 *P

(STILL)

您可以在保持相同曝光级别的同时更改相机选择的快门速度和光圈值的组合。使用前转盘可调节快门速度和光圈值。

A 光圈先决 AE

设置所需的光圈。在光圈先决 AE 模式下，相机会根据拍摄对象的亮度确定合适的快门速度。

- 旋转前转盘可设置所需的光圈。

注意

- 如果显示 标记，可能会由于快门速度降低而导致相机震动。请提高 ISO 感光度(请参阅第 68 页)或使用三脚架。
- 如果拍摄对象太亮或太暗，快门速度指示会闪烁。请调整光圈直至其停止闪烁。

在 CINE 模式(CINE 风格)下

- 要设置光圈，请打开快速设置菜单或选择 SHOOT] → [曝光设定]。
- 要切换到 P 模式，请在快速设置菜单中，在选择光圈的同时按  按键，然后在 SHOOT] 菜单中，将光圈值设置为[自动]。

S 快门速度(角度)先决 AE

设置所需的快门速度(角度)。相机会根据拍摄对象的亮度自动确定光圈值。

- 通过旋转前转盘可设置所需的快门速度。

注意

- 如果拍摄对象太亮或太暗，光圈值指示会闪烁。请调节快门速度直至其停止闪烁。

在 CINE 模式(CINE 风格)下

- 要设置快门角度(速度)，请打开快速设置菜单或选择[ SHOOT] → [曝光设定]。
- 要切换到 P 模式，请在快速设置菜单中，在选择快门角度的同时按[] 按键，然后在[ SHOOT]菜单中，将快门角度(速度)设置为[自动]。

M 手动曝光

设置快门速度(角度)和光圈值。

使用前转盘设置光圈值。然后，使用后转盘设置快门角度(速度)，将曝光值设置为“0.0”。

- 曝光误差值的最大读数为 ± 5 级(以每 1/3 级为单位)。如果曝光误差超过 3 级，读数将闪烁。

当 ISO 感光度(第 68 页)设为[ISO 自动]时:

使用自动曝光(相机根据拍摄对象的亮度自动设置 ISO 感光度)拍摄图像。

注意

- 如果拍摄对象太亮或太暗，ISO 指示会闪烁。请调整快门速度(角度)或光圈，直到指示停止闪烁。

在 CINE 模式(CINE 风格)下

- 要设置快门角度(速度)和光圈，请打开快速设置菜单或选择[ SHOOT] → [曝光设定]。

- 在快速设置菜单中，要切换到 S 模式，请在选择光圈的同时按  按键。要切换到 A 模式，请在选择快门角度的同时按  按键。
- 在  SHOOT] 菜单中，要切换到 S 模式，请将光圈值设置为[自动]。要切换到 A 模式，请将快门角度(速度)设置为[自动]。

提示

当使用带光圈环的 L 卡头镜头时：

在光圈先决 AE 或手动曝光模式下，您可以使用镜头的光圈环设置光圈值。如果要使用相机菜单或转盘选择光圈值，请将光圈环设置到位置 A。

关于快门角度 (CINE 模式(CINE 风格))

以 CINE 风格使用相机时，快门角度(角度)通常用作快门曝光时间的单位。例如，“360°”表示为每帧应用 100% 的曝光时间，而“180°”则表示为每帧应用 50% 的曝光时间。

CINE 模式(CINE 风格)下的转盘操作

通常来说，在 CINE 模式或 CINE 风格中是禁止通过转盘操作来执行曝光操作的，但也可以根据实际需要予以允许。

 SHOOT] → [转盘设定] → [禁用转盘功能] → [关闭]

M 模式下的液晶屏显示功能

(STILL) 当曝光模式设置为 M 时，屏幕会显示实际的曝光情况。如果难以确认对焦或构图，可以将屏幕亮度切换到所需的模式。

 SHOOT] → [即时取景设定] → [M 模式曝光预览功能]

关闭	液晶显示屏的亮度将自动调整以达到更好的观看效果。
开启(默认设置)	屏幕根据实际曝光值进行变化。

- 在相机上使用电子闪光灯 EF-630(适马相机专用)时，即使将此功能设置为[开启]，液晶显示屏的亮度也将自动调整以达到更好的观看效果。

亮度级别监视器

(CINE/STILL) 可以从两种类型的亮度级别视图中选择所需的亮度级别显示，作为在拍摄时判断曝光的手段。

[ /  SHOOT] → [亮度级别监视器]

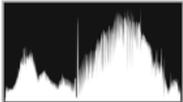
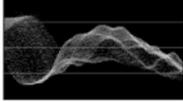
<p>矩形图</p> 	<p>有关矩形图的详细信息，请参阅第 125 页。</p>
<p>波形图</p> 	<p>横轴表示屏幕的水平位置，纵轴表示亮度级别(底部：0，顶部：255)。与矩形图相比，您可以轻松掌握指定位置的亮度值状态。</p>

- 是否显示亮度级别监视器可从  显示模式设置(第 148 页)的[亮度级别监视器]中选择。您也可以将此功能分配给自定义按钮(第 118 页)。
- 在 CINE 模式(CINE 风格)中，矩形图和波形图均有两种尺寸(标准和宽)可选。

斑马纹

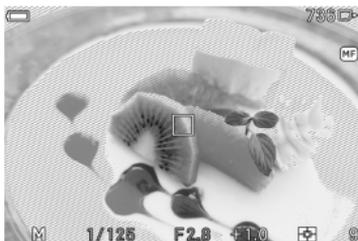

可能过度曝光的部分会以条纹图案显示。

[ /  SHOOT] → [斑马纹] → [条纹显示]

<p>高光</p>	<p>使用任意亮度值作为标准，以条纹图案显示更高亮度值范围。</p>
<p>曝光级别</p>	<p>使用任意亮度值作为标准，以条纹图案显示任意百分比范围。</p>

高光显示设置选项：

高光级别	70 至 100% (亮度值：约 178 至 255)
颜色	白色、黑色、红色、黄色、蓝色、绿色

曝光级别显示设置选项：

曝光级别	0 至 100% (亮度值：约 0 至 255)
范围	±5 至 30%
颜色	白色、黑色、红色、黄色、蓝色、绿色

- 是否显示斑马纹可从  显示模式设置(第 148 页)的[斑马纹]中选择。您也可以将此功能分配给自定义按钮(第 118 页)。

伪色

屏幕上的曝光状态以不同颜色显示，您可以掌握任何部位的曝光状态。您可以从两种类型的曝光级别显示中进行选择，[伪色]和 [EL ZONE]。

- 要使用伪色功能，您需要将该功能分配给自定义按钮。从 [自定义按键功能] (第 118 页)中，将[伪色]分配给任何自定义按钮。
- 仅在按下按钮时才会显示假色(或 EL ZONE)。

  SHOOT] → [伪色] → [风格]

伪色 (默认设置)	EL ZONE
-----------	---------

伪色

显示颜色的含义如下：紫色边表示曝光不足，红色边表示曝光过度。

紫色	0 ~ 2.5%	几乎曝光不足的区域
蓝色	2.5% ~	曝光不足前的区域
绿	18% GRAY	接近标准的曝光(18%中灰)区域
粉色	18% GRAY+1STOP	接近标准的曝光+1EV 区域
黄色	~ 99%	过度曝光前的区域
红色	99 ~100%	几乎曝光过度的区域

EL ZONE

几乎标准的曝光是灰色(0)，黑色是曝光不足(-6EV)，白色是曝光过度(+6EV)，每 1EV 显示每种颜色。有关每种颜色代表的 EV 值，请参阅设置菜单 [EL ZONE] 的颜色条。

注意

- 更改[图像]、[动画]和[ISO 感光度]等设置将更改在相同曝光条件下显示的颜色。
- [EL ZONE]中显示的色彩范围取决于[图像]、[动画]和[ISO 感光度]等设置。
- 动画摄影片时不能使用。
- 以下功能或设定不能组合使用。

HDR、Fill Light、Fill Light BKT、BULB、导演取景器、HDMI 输出：录制视频输出

长时间曝光设定

(STILL) 完全按下快门按钮时，快门将保持打开状态。

1

将模式转盘设定为 M。

2

转动后拨轮直到显示为 BULB。

3

转动前拨轮来调整需要使用的光圈。

4

全按下快门释放键，进行拍摄。

注意

- “BULB”长时间曝光拍摄功能，快门开启曝光时间最长约为 300 秒，超时后将自行关闭。
- 长时间曝光可能会增加噪点。
- ISO 自动期间无法将其设置为 BULB。

对焦

如何使用自动对焦

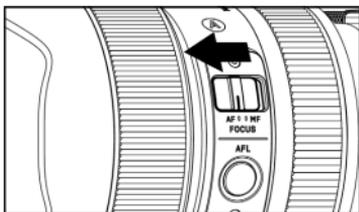

1

将对焦模式选择器开关(如果镜头上有)设置为 AF 模式。



2

将相机的对焦模式设为 **AF S** (第 52 页)。(设置为 CINE 模式中的 AF。)



3

将拍摄对象置于多点距离测量区域框中，然后半按快门按钮。

- 已对焦位置的对焦框显示为绿色，对焦指示亮起并会响起对焦声。(在 CINE 模式下，不会发出对焦声。)

● 如果拍摄对象没有对焦，则多点距离测量区域框均会闪烁。

注意

- 在 CINE 模式(CINE 风格)下，仅当半按快门按钮时才会显示多点距离测量区域框和对焦框。

对焦模式设置

可以根据拍摄对象选择对焦模式。

按 FOCUS(对焦)按钮，然后使用前/后转盘或<>按钮选择所需的对焦模式。

您也可以选择[/SHOOT] → [对焦] → [对焦模式]以设置对焦模式。

还可以选择[/SHOOT] → [镜头功能设置] → [对焦模式]以设置对焦模式。

设置完成后，按 **OK** 按键或半按快门按键应用设置。

<p>AF S 单次 AF 对焦 (默认设置)</p>	<p>(STILL) 适用于静态拍摄对象。 当拍摄对象清晰对焦时，半按快门按键时对焦焦点会固定。您可以在对焦点保持固定的同时更改拍摄构图 (对焦锁定拍摄*)。</p> <ul style="list-style-type: none">● 半按快门时曝光值将被锁定。● 如果选择了连拍驱动模式，则会以第一张照片的对焦位置进行连拍。
<p>AF C 连续 AF 对焦</p>	<p>(STILL) 适用于移动的拍摄对象。 半按快门按键时，自动对焦会继续工作。当清晰对焦时，合焦指示会打开，但对焦并未锁定。</p> <ul style="list-style-type: none">● 释放快门后曝光将被确定。● 如果选择了连拍驱动模式，将反复连续进行自动对焦和拍摄。● 根据拍摄对象的条件，对焦精度可能会降低。● 电子提示音不会响起。● 图像放大功能不可用。
<p>MF 手动对焦</p>	<p>手动对焦相机。 转动镜头上的对焦环，直到获得清晰的图像。</p>

*您也可以使用分配到对焦锁定功能的 **AEL** 按键执行对焦锁定拍摄(第 88 页)。

对焦框设置

您可以更改对焦框的大小或位置以及操作方法。

按 AF-ON 按钮，然后使用前/后转盘或 $\langle\rangle$ 按钮选择所需的选项。

您也可以选择 $[\text{相机图标}/\text{人像图标}/\text{SHOOT}] \rightarrow [\text{对焦}] \rightarrow [\text{对焦区域}]$ 来设置目标。

设置完成后，按 OK 按钮或半按快门按钮应用设置。

 AUTO	多点自动对焦 (默认设置)		
	单点		跟踪

多点自动对焦

最多可使用 49 个对焦框进行对焦。当拍摄对象位于中央时，此功能可用。



通过按 **AEL** 按钮并转动前/后转盘 (多点距离测量区域框的大小会改变)，可以更改距离测量区域的范围。



当距离测量区域的范围变窄时，您可以使用 $\langle\rangle$ 按钮移动多点距离测量区域框的位置。

- 您还可以执行触摸操作(轻触或拖动)来移动多点距离测量区域框的位置。
- 按**MODE**按钮可将多点测量区域框移回中央。

单点(单点选择)

在所需位置使用对焦框对焦。确定拍摄对象位置后，此功能可用。

49 点选择模式



自由移动模式



对焦点移动区域

- 每次按下 **AEL** 按键，模式会在[49 点选择模式]和[自由移动模式]之间切换。
- 选择[49 点选择模式]时，按 $\blacktriangleleft\blacktriangleright$ 按键选择所需的对焦框。
- 选择[自由移动模式]时，按 $\blacktriangleleft\blacktriangleright$ 按键可以按需要移动对焦点(对焦点可以在对焦点移动区域内移动)。
- 要更改对焦框的大小(大, 中, 小), 请旋转前转盘或后转盘。
- 您可以通过轻触或拖动操作来移动对焦框。
- 您可以在图像放大过程中使用 $\blacktriangleleft\blacktriangleright$ 按钮移动对焦框。
- 按 **MODE** 按钮可将对焦框移回到中央。

跟踪



(STILL)

相机会自动跟踪对焦锁定的拍摄对象。

- 仅能在 **AF-C** 模式下设置跟踪。



将拍摄对象置于对焦框中，然后半按快门按键。

2

当相机清晰对焦于拍摄对象时，对焦框的颜色会变为绿色。如果拍摄对象已移动，则会显示其移动到的对焦点。

- 如果跟踪中断，则对焦框会返回到初始位置。

注意

- 在某些情况下，跟踪可能无法正常运行，例如：
 - 拍摄对象移动过快
 - 拍摄对象太小或太大
 - 场景的亮度发生变化
 - 场景很暗。

使用手动对焦进行对焦

1

将对焦模式选择器开关(如果镜头上有)设置为 **MF**。

如果镜头上没有对焦模式选择器开关，请将相机的对焦模式设为 **MF**(请参阅第 52 页)。

2

转动镜头上的对焦环以获得清晰的图像。

其他对焦设置

AF+MF

使用自动对焦功能对焦后，您可以手动微调对焦。

[/SHOOT] → [对焦] → [AF+MF] → [开启]

半按快门按键。对焦后，在半按快门按键的同时转动对焦环以调节对焦。

注意

- 如果通过卡口转换器 MC-21 安装了已启用手动微调的镜头，即使相机设置为[关闭]，也可以进行微调。

预先自动对焦

(STILL) AF 模式会在半按快门按键之前启动。

[📷 SHOOT] → [对焦] → [预先自动对焦] → [开启]

常时自动对焦

(CINE)

AF 模式会在动画录制之前启动，即使正在录制动画，其也会继续运行。

[👤 SHOOT] → [对焦] → [常时自动对焦] → [开启]

人脸/人眼侦测 AF

优先对焦人脸或眼睛。

按 [👤] 按钮，然后按 AEL 按钮。每次按 [📷] 按钮时，可以在仅限人脸与人脸/人眼侦测 AF 之间进行切换。

或者，也可以选择 [📷/👤 SHOOT] → [对焦] → [人脸/人眼侦测 AF] 来设置此模式。

	关闭(默认设置)	设置为普通 AF 模式。
	仅限人脸	当侦测到人脸时，优先进行对焦。
	人脸/人眼(自动)	当侦测到人脸时，优先进行对焦，当侦测到眼睛时，也进行对焦。



当侦测到人脸和眼睛时，会显示橙色的侦测框。

在半按快门按键后侦测到的人脸和眼睛清晰对焦时，侦测框会变为绿色。

- 模式会更改为“多幅面平均测光”，并对焦于侦测到的人脸。
- 如果侦测到多个人脸，则会显示看起来最近的人脸的侦测框。

注意

- [人脸/人眼侦测 AF]在 MF 模式下不可用。
- 在下列情况下，人脸/人眼侦测可能会失败：
 - 人脸的一部分被太阳镜、帽子、刘海等遮盖。
 - 场景较暗或背光。
 - 拍摄对象失焦。
 - 拍摄对象正在快速移动。
- 如果人脸侦测失败，则会使用所选的对焦框对人脸对焦。

对焦限制

限制对焦操作范围以加快 AF 速度。

[/人 SHOOT] → [对焦] → [对焦限制]

或 [/人 SHOOT] → [镜头功能设置] → [对焦限制]

关闭(默认设置)		不限制操作范围。
开启	近端	焦点仅在几乎中心的近端操作。
	远端	焦点仅在几乎中心的远端操作。



如果选择[近端]，会显示图标。如果选择[远端]，会显示图标。

注意

- 此设置仅适用于兼容的镜头。有关详细信息，请参阅镜头的手册。

自动对焦扩展

指定 AF 模式下的放大方法。

[/人 SHOOT] → [对焦] → [自动对焦扩展]

图像放大	选择图像放大范围。
自动扩展	设置是否在对焦时自动放大图像。
自动扩展时间	指定放大持续时间。

图像放大

全屏	在全屏幕上放大图像。
PIP	在屏幕中心的 25% 范围内放大图像。

自动扩展

关闭	不执行自动扩展。
开启	执行自动扩展。

自动扩展时间

1 秒	2 秒	5 秒
-----	-----	-----

- 在 AF 模式下，在已对焦的对焦框的周围居中并放大图像。
- 在图像放大期间，可以使用前/后转盘更改放大倍率(4 倍/8 倍)。

放大中自动对焦



在图像放大期间可以进行自动对焦拍摄。您可以对某一部分进行更精细的对焦。

[/ SHOOT] → [对焦] → [放大中自动对焦] → [开启]

将其设置为[开启]会在放大图像的中央显示“+”标记。

按 **OK** 按键可放大图像，将拍摄对象置于“+”标记处，然后半按快门按键。当拍摄对象清晰对焦时，“+”标记会变为绿色。然后，释放快门。

提示

- 由于快门是在图像放大的情况下释放的，因此在拍摄前请确定构图和对焦框的位置。
- 您可以在图像放大过程中使用  按钮移动对焦框。
- 按 **MODE** 按钮可将对焦框移回到中央。

对焦优先/快门优先

(STILL)

您可以更改在每个 **AF** 模式下按住快门按键时开始的操作。

要设置此选项，选择  **SHOOT**] → [对焦] → [对焦优先/快门优先] → [AF **S** 优先级设定] 或 [AF **C** 优先级设定]。

快门优先	即使拍摄对象没有对焦，也会释放快门。
对焦优先 (默认设置)	在拍摄对象对焦之前，不会释放快门。

- **AF S** 在中，当驱动模式设置为[连拍]时，即使选择了任一设置，也会以第一张照片的对焦位置进行连拍。

手动对焦扩展

指定 **MF** 模式下的放大方法。

  **SHOOT**] → [对焦] → [手动对焦扩展]

图像放大	选择图像放大范围。
自动扩展	设置是否在转动对焦环时自动放大图像。
自动扩展时间	指定放大持续时间。

图像放大

全屏	在全屏幕上放大图像。
PIP	在屏幕中心的 25% 范围内放大图像。

自动扩展

关闭	不执行自动扩展。
开启	执行自动扩展。

自动扩展时间

1 秒	2 秒	5 秒
-----	-----	-----

- 在显示的对焦框的周围居中放大图像。
- 在图像放大期间,可以使用前/后转盘更改放大倍率(4 倍 / 8 倍)。

使用 OK 按钮放大图像

按 **OK** 按钮可进行图像放大。当您想预先检查对焦点时、[自动扩展]设置为[关闭]时,或镜头不支持自动扩展时,可以使用图像放大功能。

- 要返回正常显示,请再次按 **OK** 按钮。
- 在 MF 模式下,如果半按快门按钮,图像放大会暂时解除。
- 也可以将图像放大功能分配给 AEL 按钮。
- 此外,您还可以双击触摸屏以实现与使用 **OK** 按钮相同的图像放大操作。

MF 显示

(CINE/STILL)

此功能可显示刻度条,对于在 MF 模式下对焦很有帮助。

[ /  SHOOT] → [对焦] → [手动对焦显示]

关闭	不显示刻度条。
缩放条  - 	显示刻度条,使远端位于左侧,近端位于右侧。
缩放条  - 	显示刻度条,使近端位于左侧,远端位于右侧。
对焦距离	选择拍摄距离的单位。 M (米), FEET (英尺)

注意

- 此设置仅适用于兼容的镜头。

峰值对焦

在显示屏中增强拍摄对象对焦部分的轮廓。此功能对于对焦很有用。对于峰值来说，您可以根据拍摄对象选择易于查看的颜色。

[/ SHOOT] → [对焦] → [峰值对焦]

关闭(默认设置) OFF	白色 WH	黑色 BK	红色 R	黄色 YE
-----------------	----------	----------	---------	----------

注意

- [峰值对焦]无法与[条纹图案](第 49 页)同时使用。如果这两项均设为了[开启]，则会优先使用[条纹图案]。

对焦环控制

您可以在手动对焦期间根据对焦环的旋转角度更改对焦移动量。

选择[/ SHOOT] → [对焦] → [对焦环控制]

或[/ SHOOT] → [镜头功能设置] → [对焦环控制]。

非线性(默认设置)	对焦移动量根据对焦环的旋转速度而变化。
线性	焦点根据对焦环的旋转角度移动固定量。 旋转角度从[线性] → [旋转角度]设置。

旋转角度

可以设置从 90 度到 720 度(30 度间距)和[最大]。

- 在旋转角度设置屏幕上，显示了所安装镜头的“实际操作角度”、“镜头名称”和“可设置的角度范围(最小角度/最大角度)”。

注意

- 此设置仅适用于兼容的镜头。
- 实际操作角度限制在镜头的最小/最大角度范围内，与您设置的角度无关。

快速对焦框移动

您可以使用 **◀▶** 按钮直接移动对焦框（相机处于多点自动对焦模式时为多点测量区域框）。

- 须将此功能分配给 **◀▶** 按钮。请参阅[自定义按键功能]（第 118 页）。

景深预览

(STILL)

您可以通过在拍摄前缩小到实际的 **f** 值来检查景深（图像中看起来较为清晰的区域）。

- 须将此功能分配给一个自定义按钮。将[景深预览]分配给所需的自定义按钮（第 118 页）。
- 按住该按钮时将激活景深预览。
- 分配有景深预览的按钮在 **CINE** 模式下不起作用。

触摸 AF/触摸快门

您可以通过轻触触摸屏来激活 **AF** 模式或拍摄照片。

若要设置触摸 **AF**/触摸快门，选择[ SYSTEM] → [触摸操作] → [开启] → [轻触]。

- [触摸 **AF**]和[触摸快门]可在对焦框的移动范围内生效。

触摸 AF

在轻触的位置点激活自动对焦。

- 将对焦框设置为[单点]时，对焦框会保持在轻触的位置点。
- 将对焦框设置为[多点自动对焦]和[跟踪]时，对焦后对焦框会返回前一状态。
- 选择[人脸/人眼侦测 AF]时，对焦后会重新开始人脸/人眼侦测。
- 选择手动对焦时，对焦框会移动到您轻触的位置点。但不会激活自动对焦。

触摸快门

(STILL)

在轻触的位置点激活自动对焦以拍摄照片。

- 触摸快门在 CINE 模式下不可用。
- 拍摄照片后对焦框的移动方式与使用[触摸 AF]时几乎相同。
- 选择手动对焦时，将在没有自动对焦的情况下拍摄照片。拍摄照片后，对焦框会移动到您轻触的位置点。

驱动模式

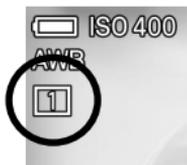

(STILL)

选择快门释放(例如自拍或连拍)时的操作。

要设置操作，请打开快速设置菜单或选择[📷 SHOOT] → [驱动模式]。

	单幅 (默认设置)		自拍计时 2 秒
	连拍(高速, 10 张/秒)		自拍计时 10 秒
	连拍(中速, 5 张/秒)		定时器
	连拍(低速, 3 张/秒)		

单幅

按下快门按键时，仅拍摄一张图像。

连拍

完全按下快门按键时，相机会连续拍摄图像。



液晶显示屏右下角的数字表示缓冲区的剩余量。这也是连拍的最大张数。(如果连拍的最大张数超过了 9 张，显示也不会变化)当数字变为“0”时，快门将无法释放。

注意

- 以下功能或设定不能组合使用。

HDR、对焦 BKT、Fill Light BKT、Fill Light、闪光灯摄影、使用[复合低 ISO 扩展]添加的 ISO 感光度设定

- 连拍的最高张数如下。

	9.5K	6.2K	4.8K, UHD, FHD
DNG(14bit)+JPEG	12	12	12
DNG(12bit)+JPEG, DNG(14bit), DNG(12bit)	12	28	50
JPEG	14	35	57

自拍计时

自拍计时 2 秒

表示完全按下快门按键后 2 秒，快门便自动开启。

自拍计时 10 秒

表示完全按下快门按键后 10 秒，快门便自动开启。

在确定照片构图及完成对焦后，将快门按钮完全按下，自拍计时程序便开始进行，同时机内发出提示声响，在快门开启前 2 秒，提示声响将加速警示。

- 当 [SYSTEM] → [电子音] → [倒计时音效] 等选单，同处于 [0] 关闭状态下，自拍的声响提示便停止。
- 如在读秒时需取消此“自拍计时”操作，请将相机关闭。

定时器

可使用选定的时间间隔自动拍摄照片。

1

选择[定时器]，然后按▶按钮以显示定时器设置屏幕。(如果在选择[定时器]后按OK按钮，则会使用之前使用的设置拍摄照片。)

要从快速设置菜单进行设置，选择[CiNT]，然后按 AEL 按钮以显示定时器设置屏幕。(如果在选择[CiNT]后按下OK按钮或半按快门按钮，则会使用之前使用的设置拍摄照片。)



2

使用◀▶按钮选择所需间歇时间及拍摄次数。

(可由 1 秒至 60 分钟设定间歇时间，拍摄次数则可选择 2 至 99 次，或无限(∞)。)

3

按OK按钮套用设定，及按MENU返回拍摄模式。

4

按快门释放钮开始间歇定时拍摄。

- 在间歇定时拍摄中，每次曝光拍摄，余留未拍的次数将会显示。
- 若对焦模式设定为 AF，第一张曝光 AF 焦点将被锁定，继而往后的每次曝光均以第一张的锁定焦点为目标。

- 如果设定的间隔拍摄时间非常短，即使相机液晶屏尚未回到拍摄模式，也会自动开始下一张照片的拍摄。
- 曝光数值是以每次在进入间歇等待时量度，若想固定每次曝光数值，可将曝光模式设定为 **MF** 自设曝光值。或可在拍摄前按 **AEL** 按键，锁定曝光值。
- 若要中止间歇拍摄，可按快门释放键。

注意

- 以下功能或设定不能组合使用。

HDR、包围曝光、Fill Light、闪光灯摄影、
使用[复合低 ISO 扩展]添加的 ISO 感光度设定

- 当相机内电池耗尽时，拍摄即自行终断。此拍摄模式建议配合“SAC-7P”交流电适配器一起使用。(第 163 页)
- 选择间歇定时拍摄后，相机将一直维持此功能。于驱动模式选择其他模式便可解除。
- 机体在拍摄后处理图像所需时间，因拍摄设置而定，故处理时间或比所设间歇拍摄的时间长。

防抖

配置防抖功能的设置。

选择[/SHOOT] → [防抖] → [镜头光学防抖] 或 [电子防抖] (CINE)，然后指定 [开启] 或 [关闭]。

镜头光学防抖

如果所安装的镜头具有防抖功能，使用此功能可开启或关闭其防抖功能。当镜头端具有防抖开关(OS 开关等)时，请操作镜头上的开关。

您也可以选择[/SHOOT] → [镜头功能设置] → [光学防抖]来设置此功能。

电子防抖

(CINE)

此功能可通过组合目标前后的多个帧生成减少相机震动的视频。

注意

- [电子防抖] 不能与 [镜头光学防抖] 同时使用。
- 将相机固定在三脚架等上拍摄时，请将电子防抖设置为 [关闭]。
- 使用电子防抖时，裁切变焦有效，[变焦下限] 限制为 x1.24。
- 可以选择的 ISO 感光度范围限制为 ISO 100 到 6400。
- 以下功能或设定不能组合使用。

HDR、格式: CinemaDNG、导演取景器、使用 [复合低 ISO 扩展] 添加的 ISO 感光度设定

- 以下帧频无法使用电子防抖。

119.88 fps、100 fps

ISO 感光度设定

您可以设置拍摄的 ISO 感光度。



要设置 ISO 感光度，请打开快速设置菜单或选择 [相机/人像] SHOOT] → [ISO 感光度设定] → [ISO 感光度]。

ISO 自动 (默认设置)	根据亮度自动设置感光度。(100 至 6400)
ISO 100 至 25600	感光度固定在每个值上。

您可以更改 ISO 感光度设定的级别。

[/ SHOOT] → [ISO 感光度设定] → [ISO 感光度级别]

1 EV	1/3 EV (默认设置)
------	---------------

ISO 感光度扩展

此功能允许您扩展 ISO 感光度设定范围。

[/ SHOOT] → [ISO 感光度设定] → [ISO 感光度扩展]

复合低 ISO 扩展	高 ISO 扩展
------------	----------

如果每一个都设置为[开启]，则将添加扩展的感光度。(添加的感光度设定带下划线显示。)

复合低 ISO 扩展

(STILL) 此功能允许您一次拍摄多张图像，实现与自动合成或低感光度拍摄相同的效果，并拍摄出具有丰富渐变效果和低噪点的照片。

ISO 6 - 80	可获得对应于各感光度级别的图像。
ISO 6、12、25、50 (1 EV 级)	

注意

- 如果拍摄对象快速移动或快门速度较慢，可能会出现图像错位现象。
- 此功能无法设置为[ISO 自动]的下限。
- 在 ISO 6 和 ISO 80 之间，快门速度的可选范围和操作范围会根据 ISO 感光度设置而变化。
- 复合低 ISO 扩展中新增的 ISO 感光度设定不能与以下功能组合使用。

连拍、 定时器、 包围曝光、 HDR、 Fill Light,
电子防抖、 闪光灯摄影

高 ISO 扩展

此功能允许您在高感光度端扩展 ISO 感光度。

增加了以下感光度。

ISO 32000 - 102400	ISO 51200、102400 (1 EV 级)
--------------------	---------------------------

注意

- 使用此功能可在黑暗环境中拍摄，但可能会出现噪点，导致分辨率降低。

ISO 自动设置

(CINE/STILL) 指定 ISO 自动模式中 ISO 感光度的下限或上限，以及 P 模式和 A 模式下的快门速度(最大快门角度)下限。

[/ SHOOT] → [ISO 感光度设定] → [ISO 自动设置]

ISO 下限	100 至 20000 (高 ISO 扩展: 最大 80000)
ISO 上限	125 至 25600 (高 ISO 扩展: 最大 102400)

快门速度下限

自动(较高)	将快门速度设置为高于标准速度两档。
自动(高速)	将快门速度设置为高于标准速度一档。
自动 (标准)(默认设置)	设置为镜头焦距的大约一秒。
自动(低速)	将快门速度设置为低于标准速度一档。
自动(较低)	将快门速度设置为低于标准速度两档。
1/8000 秒至 1 秒	设置所需的快门速度。

- 选择 CINE 模式(CINE 风格/角度)时，上述项目和选项将更改为以下选项。

最大快门角度

自动(较窄)	将快门角度设置为窄于标准角度两档。
自动(窄)	将快门角度设置为窄于标准角度一档。
自动 (标准)(默认设置)	基本上，将快门角度设置为 180°。
自动(宽)	将快门角度设置为宽于标准角度一档。
自动(较宽)	将快门角度设置为宽于标准角度两档。
1.1°至 360°*	设置所需的快门角度。

*在 CINE 模式下，可用的快门速度(快门角度)会根据帧频设置而变化。

图像文档设置

(STILL) 设置静态图像的图像质素、图像容量和纵横比。

图像质素设置

3:2 **DNG+J** 设置记录图像的格式或 JPEG 图像的图像质素。

快速设置菜单或[ SHOOT] → [图像设定] → [图像质素]

DNG+J	DNG+JPEG	DNG(RAW) + FINE(JPEG) 同步
DNG	DNG	DNG(RAW 格式)
FINE	FINE (默认设置)	JPEG · 优质图像
NORM.	NORMAL	JPEG · 标准图像
BASIC	BASIC	JPEG · 文件大小优先

注意

- DNG+JPEG 和 DNG 不能与以下功能组合使用。

HDR 摄影

您可以指定 DNG 图像的内存位计数。

快速设置菜单或[📷 SHOOT] → [图像设定] → [DNG 质量]

12 bit	14 bit (默认设置)
--------	---------------

- 设置为[14 bit]可实现丰富的渐变效果。
- 14 位 DNG 图像仅能使用如下表所示的[图像容量](第 72 页)和[裁切变焦](第 80 页)中放大倍率的组合进行设置。

图像容量	9.5K	6.2K	4.8K	UHD	FHD
放大倍率	x1.00	x1.53	x2.0	x2.5	x5.0

提示

- DNG (RAW 格式)是基于材料属性的记录格式。需要使用 SIGMA Photo Pro 等软件进行显影处理。适马建议您总是将 SIGMA Photo Pro 更新到最新版本。SIGMA Photo Pro 可从适马官方网站免费下载：
sigma-global.com/en/software/
- 如果需要，您可以使用相机从 DNG 图像创建 JPEG 图像。请参阅“DNG 显影” (第 135 页)。
- DNG 是由 Adobe Systems Incorporated 开发的 RAW 图像数据。

图像容量设置



3: 设置图像的记录像素数(图像容量)。

快速设置菜单或[📷 SHOOT] → [图像设定] → [图像容量]

 AUTO	自动 (默认设置)	图像尺寸因裁切放大倍率(第 80 页)或所连接镜头的格式而异。
 9.5K	9.5K	60M 9520 x 6328 (当设定为 3:2)
 6.2K	6.2K	26M 6240 x 4144 (当设定为 3:2) (使用 APS-C 格式镜头时的最大图像尺寸)
 4.8K	4.8K	15M 4768 x 3168 (当设定为 3:2)
 UHD	UHD	9.8M 3840 x 2552 (当设定为 3:2)
 FHD	FHD	2.5M 1920 x 1280 (当设定为 3:2)

- 选择**自动**时，裁切放大倍率与所记录图像尺寸的关系如下(*1)。

x1.00x1.53x2.0	...x2.5x5.0
9.5K	6.2K	4.8K	UHD	FHD

- 当图像质素设置为 DNG + JPEG 时，DNG 和 JPEG 文档都会以指定的图像容量记录(*1)。

(*1)

将图像质量设置为 14 位 DNG 或 14 位 DNG + JPEG 时，条件可能会有所不同。请参阅第 80 页上的[裁切变焦]。

纵横比设置

3:2 **DNG+J**

设置图像的纵横比。

快速设置菜单或[ SHOOT] → [图像设定] → [纵横比]

21:9	接近戏院使用的阔银幕纵横比。
16:9	与高清电视相同的纵横比。
3:2 (默认设置)	与 35mm 胶片相机相同的纵横比。
A 尺寸($\sqrt{2}$:1)	纵横比与一般 A 系列纸张的尺寸相同。

4:3	与传统电视及计算机屏幕相同的纵横比。
7:6	与 6X7 胶片相机相同的纵横比。
1:1	与 6X6 胶片相机相同的纵横比。

- 各纵横比的图像是从本产品基本纵横比(3:2)的图像裁切并创建的。

提示

- 使用 SIGMA Photo Pro 或相机的 DNG 显影功能可将 DNG 图像更改为其他纵横比。

当拍摄纵横比不是 3:2 的时候，取景范围外通常为黑边。用户可以通过此功能作为一个动态取景器将框外黑色区域变为半透明，方便构图。

选择[ SHOOT] → [即时取景设定] → [框外].

黑色 (默认设置)	半透明
-----------	-----

图像文件尺寸

整合图像质素·图像容量·纵横比，结果约为以下之文件容量(MB)。

- 档案的大小变动，全取决于被摄体。

图像容量 9.5K

纵横比	图像容量	📷 图像质素				
		DNG(14bit)	DNG(12bit)	FINE	NORM.	BASIC
21:9	39M (9520x4080)	129.6	115.2	28.6	14.9	12.4
16:9	51M (9520x5352)	138.5	124.1	37.5	19.5	16.3
3:2	60M (9520x6328)	145.3	130.9	44.3	23.1	19.3
A 尺寸(√2:1)	57M (8944x6328)	142.7	128.2	41.6	21.7	18.1
4:3	53M (8432x6328)	140.3	125.9	39.2	20.5	17.1
7:6	50M (7856x6328)	137.6	123.2	36.6	19.1	15.9
1:1	40M (6328x6328)	130.5	116.1	29.5	15.4	12.8

图像容量 6.2K (使用 APS-C 格式镜头时的最大图像尺寸)

纵横比	图像容量	📷 图像质素				
		DNG(14bit)	DNG(12bit)	FINE	NORM.	BASIC
21:9	17M (6240x2672)	55.8	49.6	12.3	6.5	5.4
16:9	22M (6240x3512)	59.7	53.5	16.2	8.5	7.1
3:2	26M (6240x4144)	62.6	56.4	19.1	10.0	8.3
A 尺寸(√2:1)	24M (5856x4144)	61.4	55.2	17.9	9.4	7.8
4:3	23M (5520x4144)	60.4	54.2	16.9	8.8	7.4
7:6	21M (5152x4144)	59.3	53.1	15.8	8.2	6.9
1:1	17M (4144x4144)	56.2	50.0	12.7	6.7	5.6

图像容量 4.8K

纵横比	图像容量	📷 图像质素				
		DNG(14bit)	DNG(12bit)	FINE	NORM.	BASIC
21:9	9.7M (4768x2040)	32.7	29.1	7.2	3.8	3.2
16:9	13M (4768x2680)	35.0	31.3	9.5	5.0	4.2
3:2	15M (4768x3168)	36.7	33.0	11.2	5.9	4.9
A 尺寸(√2:1)	14M (4480x3168)	36.0	32.4	10.5	5.5	4.6
4:3	13M (4224x3168)	35.4	31.8	9.9	5.2	4.4
7:6	12M (3920x3168)	34.7	31.1	9.2	4.8	4.0
1:1	10M (3168x3168)	33.0	29.3	7.5	3.9	3.3

图像容量 UHD

纵横比	图像容量	📷 图像质素				
		DNG(14bit)	DNG(12bit)	FINE	NORM.	BASIC
21:9	6.3M (3840x1648)	21.3	19.0	4.7	2.5	2.1
16:9	8.3M (3840x2160)	22.8	20.4	6.2	3.3	2.7
3:2	9.8M (3840x2552)	23.9	21.5	7.3	3.8	3.2
A 尺寸(√2:1)	9.2M (3616x2552)	23.5	21.1	6.9	3.6	3.0
4:3	8.7M (3408x2552)	23.1	20.7	6.5	3.4	2.9
7:6	8.1M (3168x2552)	22.6	20.3	6.0	3.2	2.7
1:1	6.5M (2552x2552)	21.5	19.1	4.9	2.6	2.2

图像容量 FHD

纵横比	图像容量	📷 图像质量				
		DNG(14bit)	DNG(12bit)	FINE	NORM.	BASIC
21:9	1.6M (1920x824)	5.5	4.9	1.3	0.7	0.6
16:9	2.1M (1920x1080)	5.9	5.3	1.6	0.9	0.8
3:2	2.5M (1920x1280)	6.2	5.6	1.9	1.0	0.9
A尺寸(√2:1)	2.3M (1808x1280)	6.1	5.5	1.8	1.0	0.8
4:3	2.2M (1696x1280)	6.0	5.4	1.7	0.9	0.8
7:6	2.0M (1584x1280)	5.8	5.3	1.6	0.9	0.7
1:1	1.6M (1280x1280)	5.6	5.0	1.3	0.7	0.6

动画录制设置

(CINE) 设置动画的录制格式、分辨率或帧频。

记录格式



设置动画的录制格式和质量。

快速设置菜单或[📷 SHOOT] → [录制设定] → [格式]

CinemaDNG	动画中的 RAW 格式。需要进行显影处理。
MOV (默认设置)	可用于编辑图像的文档格式。

- 如果选择了 CinemaDNG，[位深度]将在[录制设定]中显示。请选择所需的内存位计数。

8 bit	10 bit	12 bit
-------	--------	--------

注意

- 使用 CinemaDNG 记录的数据包含多个静态 DNG 数据(扩展名:.DNG)和单个音频文档(扩展名:.WAV)。有关详细信息，请参阅“从[SYSTEM]菜单设置” - “文档名/编号”(第 142 页)。

- CinemaDNG 不能与以下功能组合使用。

HDR 摄影、 电子防抖、 导演取景器

- 如果选择了 MOV，[录制设定]中会显示[压缩]。选择所需的压缩格式。

ALL-I (ALL-Intra(全内部))	以帧为单位压缩数据。文档大小会变大，但是在编辑期间图像质素不会下降。
GOP (默认设置)	这是一种以文档大小为优先考虑的压缩格式。可实现更长时间的拍摄。

分辨率



设置动画的分辨率(尺寸)。

快速设置菜单或[SHOOT] → [录制设定] → [分辨率]

UHD (默认设置)	3840 x 2160
FHD	1920 x 1080

帧频

设置帧频(每秒帧数)。

快速设置菜单或[SHOOT] → [录制设定] → [帧频]

23.98 fps (默认设置)	24 fps	29.97 fps	50 fps	100 fps
	25 fps	48 fps	59.94 fps	119.88 fps

注意

- 可选帧频受分辨率设置的限制。

比特率和兼容的介质

下表显示了动画比特率与兼容介质之间的对应关系,具体取决于视频录制设定的组合。

○: 可用 ×: 不可用

注意

- 不保证所有介质均可操作。

CinemaDNG

分辨率	位深度	帧频 (fps)	比特率 (Mbps)	兼容的介质	
				SSD	SD UHS-II
UHD	12bit	29.97	3020	○	×
		25	2520	○	×
		24	2420	○	×
		23.98	2400	○	×
	10bit	29.97	2500	○	×
		25	2090	○	×
		24	2010	○	×
		23.98	2000	○	×
	8bit	29.97	2000	○	×
		25	1670	○	○
		24	1610	○	○
		23.98	1600	○	○
FHD	12bit	100	2540	○	×
		59.94	1530	○	○
		50	1270	○	○
		48	1220	○	○
		29.97	760	○	○
		25	640	○	○
		24	610	○	○
		23.98	610	○	○
	10bit	119.88	2540	○	×
		100	2120	○	×
		59.94	1280	○	○
		50	1060	○	○
		48	1020	○	○
		29.97	640	○	○
		25	530	○	○
		24	510	○	○
23.98	510	○	○		

分辨率	位深度	帧频 (fps)	比特率 (Mbps)	兼容的介质	
				SSD	SD UHS-II
FHD	8bit	119.88	2050	○	×
		100	1710	○	×
		59.94	1020	○	○
		50	850	○	○
		48	820	○	○
		29.97	510	○	○
		25	430	○	○
		24	410	○	○
23.98	410	○	○		

● 有关兼容媒体的最新信息，请访问适马官方网站。

sigma-global.com/en/special/fpl/acc_recommend/

MOV

压缩	分辨率	帧频 (fps)	比特率 (Mbps)	兼容的介质	
				SSD	SD
ALL-I	UHD	29.97	440	○	○
		25	440	○	○
		24	440	○	○
		23.98	440	○	○
	FHD	119.88	440	○	○
		100	440	○	○
		59.94	240	○	○
		50	240	○	○
		48	240	○	○
		29.97	140	○	○
		25	140	○	○
		24	140	○	○
		23.98	140	○	○
GOP	UHD	29.97	120	○	○
		25	120	○	○
		24	120	○	○
		23.98	120	○	○
	FHD	119.88	100	○	○
		100	100	○	○
		59.94	70	○	○
		50	70	○	○
		48	70	○	○
		29.97	60	○	○
		25	60	○	○
		24	60	○	○
		23.98	60	○	○

- 对于ALL-I记录,建议写入速度为60MB/s或更高的SSD和SD卡。

裁切变焦

SIGMA fp L 具有“裁切变焦”功能,该功能利用了高像素图像传感器的特性,并通过更改图像传感器的记录区域来提供变焦效果。即使您使用的是定焦镜头也能像使用变焦镜头般享受变焦的乐趣。



用两根手指触摸屏幕并展开手指(将手指分开)可进行放大,合拢手指(将手指靠近)可进行缩小。(可以设置的放大倍率以及当前的放大倍率位置▼显示在屏幕底部。)

- 显示裁切变焦屏幕时,可以使用前/后转盘或<>按钮执行变焦操作。



- 裁切变焦激活时,会显示裁切变焦图标 。
- 可以将[裁切变焦]分配给快速设置菜单(第 36 页)、转盘(第 117 页)或自定义按钮(第 118 页)。

注意

- 以下功能或设定不能组合使用。

导演取景器

裁切变焦设定

配置裁切变焦的设置。

[/SHOOT] → [裁切变焦设定]

裁切变焦

您可以在显示的裁切变焦屏幕中设置所需的放大倍率。

变焦步幅

普通 (默认设置)	可以微调变焦位置。
跳过	仅能选择基本位置。将图像质量设置为 DNG (14 位) 和 DNG(14 位) + JPEG 时, 变焦步长会强制设置为跳过。

变焦下限

自动 (默认设置)	根据相机上安装的镜头自动设置下限, 以便适当设置记录区域。
x1.00	如果安装了 APS-C 格式镜头, 则无限制, 而且可以使用 1 倍或更大的放大倍率拍摄照片。
X1.53	安装不会自动裁切照片的 APS-C 格式镜头时, 设置此选项。

变焦上限

x1.00	x1.53	x2.0	x2.5	x5.0
-------	-------	------	------	------

- 根据变焦下限设置或图像尺寸设置, 可以指定的放大倍率范围会受到限制。如果无法设置所需的放大倍率, 按[变焦上限]中的▶按钮。将显示[图像容量]设置屏幕, 您可以在其中更改图像尺寸。

提示

图像尺寸设置(STILL)、分辨率设置(CINE)与裁切变焦间有着紧密的联系。裁切变焦通过更改图像传感器的记录区域来提供缩放效果。在 STILL 模式下, 记录图像的尺寸取决于放大倍率(当图像尺寸设置为自动时)。如果将图像尺寸设置为自动之外的其他选项, 则图像尺寸将固定, 但放大倍率会有所限制。如果将图像尺寸设置为 9.5K(即使用最大记录区域), 则将无法使用裁切变焦。在 CINE 模式下, 可以为 FHD(像素数少于 UHD)设置更高的放大倍率。

安装了 APS-C 格式镜头时, 裁切变焦的下限将自动设置为 1.53 倍(变焦下限设置为自动), 以便可以记录 APS-C 尺寸的图像范围。可以将变焦下限手动设置为 1.00 倍, 但图像中会出现晕影, 并且分辨率可能不足。

- 有些镜头不允许更改变焦下限。

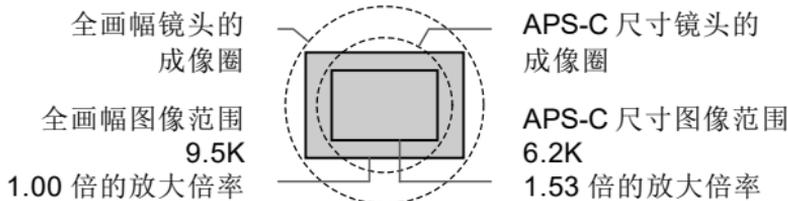

(STILL) 可以为各图像尺寸指定的放大倍率

	x1.00	x1.53	x2.0	x2.5	x5.0
自动	☆	☆	☆	☆	☆
9.5K	★				
6.2K	○	★			
4.8K	○	○	★		
UHD	○	○	○	★	
FHD	○	○	○	○	★

- 灰色区域显示了将图像质量设置为 12 位 DNG + JPEG、FINE、NORMAL 或 BASIC 时可设置的放大倍率。
- 用★☆表示的位置是将图像质量设置为 14 位 DNG 时可设置的放大倍率。
- 用★☆和○表示的位置是将图像质量设置为 14 位 DNG + JPEG 时可设置的放大倍率。DNG 图像以该位置的★位置的图像尺寸记录。

(CINE) 可以为各分辨率指定的放大倍率

	x1.00	x1.53	x2.0	x2.5	x5.0
UHD	[Grey bar]				
FHD	[Grey bar]				

- 使用电子防抖时，变焦下限将限制为 1.24 倍。
- 当 CINE 模式格式为 MOV、分辨率为 FHD，且帧频大于 100fps 时，可设置的变焦位置将限制为 1 倍和 1.67 倍。
- 当格式为 CinemaDNG、分辨率为 FHD，且帧频大于 100fps 时，可设置的变焦位置将限制为 1.67 倍。

导演取景器



(CINE)

此功能根据已注册动画相机的设置信息和所安装镜头的焦距模拟视角的变化。

- 可以保存和调用三种模式的设置。

注意

- 以下功能或设定不能组合使用。

帧频: 119.88 fps / 100 fps、 格式: CinemaDNG、 电子防抖

- 在某些设置下可能无法将其与 HDR 拍摄一起使用。
- 不能与无法切换[裁切变焦设定]的[变焦下限]的镜头一起使用。
- 此设置在 STILL-LIKE 风格下不可用。
- 对焦框会固定在[单点]的中心并使用[中]尺寸。
- 不会显示时间码和格线。
- 图像放大功能不可用。

选择[SHOOT] → [导演取景器]，然后选择想要设置的编号(#1 - #3)。

1

将[品牌]、[型号]和[设定]指定为模拟条件。

2

设置[全景视图]。

关闭	宽于 16: 9 的动画将进行横向适应，高于 16: 9 的动画将进行纵向适应。
黑色	边框范围外的区域以黑色遮蔽而不适合屏幕。
半透明	边框范围外的区域变为半透明而不适合屏幕，因此您可以检查边框范围之外的区域。

● 下表列出了已注册相机与设置信息之间的对应关系。

品牌	型号	设定	品牌	型号	设定
ARRI	ARRICAM / ARRIFLEX	ANSI S35 4-Perf. ANSI S35 3-Perf.	ARRI		ProRes 4K UHD ARRIRAW 2.8K
	ALEXA LF / ALEXA Mini LF	LF 16:9 LF 16:9 (x1.25) LF 16:9 (x1.3) LF 16:9 (x1.5) LF 16:9 (x1.65) LF 16:9 (x1.8) LF 16:9 (x2) LF 2.39:1 Open Gate Open Gate (x1.25) Open Gate (x1.3) Open Gate (x1.5) Open Gate (x1.65) Open Gate (x1.8) Open Gate (x2)		ALEXA 65	4K UHD
		ALEXA XT		16:9 DNxHD 16:9 ProRes HD 16:9 ProRes 2K 16:9 ProRes 3.2K 4:3 ProRes 2K (x2) 4:3 ARRIRAW Cropped(x2) 4:3 ARRIRAW Full (x2) Open Gate ARRIRAW	
	ALEXA SXT	16:9 ProRes HD/2K 16:9 ProRes 3.2K/4K UHD 16:9 ARRIRAW 2.8K 16:9 ARRIRAW 3.2K 4:3 2.8K (x2) 6:5 ProRes (x2) 6:5 ARRIRAW (x2) Open Gate 3.4K Open Gate 4K Cine	SONY	VENICE	3.8K 16:9 4K 2.39:1 4K 17:9 4K 4:3 (x1.25) 4K 4:3 (x1.3) 4K 4:3 (x1.5) 4K 4:3 (x1.65) 4K 4:3 (x1.8) 4K 4:3 (x2) 4K 6:5 (x1.25) 4K 6:5 (x1.3) 4K 6:5 (x1.5) 4K 6:5 (x1.65) 4K 6:5 (x1.8) 4K 6:5 (x2) 5.7K 16:9 6K 2.39:1 6K 17:9 6K 17:9 (x1.25) 6K 17:9 (x1.3) 6K 17:9 (x2) 6K 1.85:1
	ALEXA Mini	ProRes S16 HD ProRes HD ProRes HD Ana.(x2) ProRes 2K ProRes 2.39:1 2K Ana.(x2) ProRes 4:3 2.8K ProRes 3.2K ProRes 4K UHD ARRIRAW 16:9 HD Ana.(x2) ARRIRAW 2.39:1 2K Ana. ARRIRAW 2.8K ARRIRAW 4:3 2.8K(x2) ARRIRAW Open Gate 3.4K	RED	MONSTRO 8K	7K FF 6K FF 4K FF
	AMIRA	MPEG-2 HD ProRes S16 HD ProRes HD ProRes 2K ProRes 3.2K		HELIUM 8K	8K FF 8K 6:5 (x2)
				DRAGON 6K	6K FF
				EPIC MX 5K	5K FF
				GEMINI 5K	5K Full Height 1.7:1 5K Full Height 6:5 (x2) 5K FF
				Komodo 6K	6K FF

- 此取景器中还注册了使用变形镜头的预设。您可以轻松显示使用变形镜头拍摄的压缩视频。
- 对于动画，将根据设置菜单的[录制设定](第 76 页)中所述的设置进行录制。
- 使用此功能后，选择[导演取景器] → [关闭]。

注意

- 仅当使用本产品进行播放时，才会应用拍摄时指定的模拟条件和全景视图信息，以便您能查看效果。
- DC 截幅模式被解除；因此，屏幕周围的部分可能会变暗或导致分辨率失败。
- 即使在创作取景器模式下，也可以使用快门释放按钮拍摄照片。(所拍摄的静态图像的设置与以 CINE 模式 (第 44 页) 拍摄的静态图像的设置相同。) 所拍摄的静态图像也会带有创作取景器的各种效果。

播放

播放方法与普通动画或静态图像的播放方法相同。有关如何播放视频的详细信息，请参阅“播放动画”(第 127 页)。



在创作取景器模式下拍摄的图像会以设置图标标记。

- 不会显示时间码、像素数和纵横比。
- [保存为 JPEG]仅可用于从视频中剪切照片。
- 无法对录制的模拟条件和全景视图设置进行更改。

音频录制设置

(CINE) 配置与动画同时录制的声音的设置。

要设置此选项，请选择[ SHOOT] → [音频录制]。

关闭	动画拍摄不录制声音。
开启(默认设置)	动画拍摄录制声音。

增益调整

此功能允许您在使用音频参数检查当前输入声音的同时进行电平调节。

[ SHOOT] → [音频录制] → [开启] → [增益调整]

自动	(默认设置) 相机调节最佳电平。	
手动	通道 1/2 同步	关闭 允许您独立调整通道 1 和通道 2。 开启 将通道 1 的设置应用到通道 2。
	通道 1 调整量	调整通道 1。
	通道 2 调整量	调整通道 2。

通道 1: 麦克风 (左), 通道 2: 麦克风 (右)

选择所需选项，然后使用  按钮调节电平。

- 电平可在 +6dB 至 -36dB 之间进行调节(以 3dB 增减)。
- 可以调整自动的基准线。选择[自动] → [调整量]，然后一边查看水平仪一边调整基准线。
- 可以将增益调整(自动增益调整)分配给快速设置菜单(第 36 页)或自定义按钮(第 118 页)。

消除风噪声

减少风噪声。

[ SHOOT] → [音频录制] → [开启] → [消除风噪声]

关闭 (默认设置)	关闭降噪功能。
开启	开启降噪功能。

曝光补偿

如希望改动拍摄时的曝光状态，例如增加曝光值(过曝)或减低曝光值(欠曝)，可选用此项功能。

选择[/SHOOT] → [曝光补偿]或使用后转盘设置补偿值。

- 曝光补偿值可以作 1/3 级调节，从 +5.0 至 -5.0 级(拍摄动画时，会应用 ± 3 EV。)

警告

- 曝光补偿值经设定及拍摄后，在下一拍摄时，前所设定的补偿数值是不会自动取消的，需转动后转盘设回补偿值为 ± 0.0 。
- 仅当选择[ISO 自动]时，曝光补偿功能才能与手动操作模式一同使用。

测光模式



本相机具有三种精确的测光模式。

要设置模式，打开快速设置菜单(相机处于 CINE 模式(CINE 风格)时除外)，或者选择[/SHOOT] → [AE 测光模式]。

 矩阵测光 (多幅面平均测光) (默认设置)	相机将屏幕划分成 256 份，独立计算对聚焦幕的每个部份，以评估整幅画面的光度；和分析在任何光源下，主体的正确曝光。
[] 中央重点平均测光	此模式以整幅画面的平均光亮值测计作出评估，但以拍摄主体中心区光度为重心，以使图像中心区获得理想的曝光效果。
[•] 重点测光	相机只会测计在 LCD 彩色屏幕拣选了的对焦点里之亮度；此模式可更精确地提供拍摄主体的曝光值。

AEL 按键

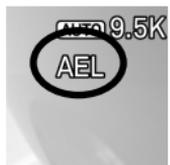

AEL 按键可用于在自动模式下使用指定的曝光进行拍摄。

除普通 AE 锁定功能外，还可以将 AEL 按键分配给以下功能。

要设置此选项，请选择[/SHOOT]→[自定义按键功能]→[AEL]。

AEL (默认设置)	按下 AEL 按键时，相机将固定并记忆曝光值。再次按下 AEL 按键之前，将使用相同的曝光拍摄图像。
AEL (长按)	仅当按下 AEL 按键时才会锁定曝光。
AFL	按 AEL 按键可锁定对焦。使用相同的焦点拍摄图像，直到再次按下该按键。
AFL (长按)	只有在按下 AEL 按键时才会锁定焦点。
AF-ON	按下 AEL 按键后，自动对焦将开始工作。
AEL+AFL	按 AEL 按键可同时锁定自动曝光和对焦。再次按下 AEL 按键之前，将使用相同的曝光和对焦点拍摄图像。
AEL + AFL (长按)	仅当按下 AEL 按键时，自动曝光和对焦才会同时锁定。
LV 放大检视	操作与拍摄期间按下 按键时的操作相同。有关更多信息，请参阅[使用 OK 按键放大图像](第 61 页)。
景深预览	有关更多信息，请参阅[景深预览](第 63 页)。
伪色	有关更多信息，请参阅[伪色](第 50 页)。
屏幕截图	有关更多信息，请参阅[屏幕截图](第 161 页)。

白平衡设置 (WB)



一般情况下，白平衡是自动调整的，但如果未获得所需的颜色，则可以从预设的白平衡配置设置。要设置此选项，请打开快速设置菜单或选择 [📷/👤 SHOOT] → [白平衡]。

	模式	色温	说明
AWB	自动 (默认设置)	-	自动调整。在此模式下使用相机可进行常规拍摄
AWB	自动 (光源优先)	-	选择此设置可让相机通过评估光源的颜色和氛围自动确定适当的白平衡。
☀️	日光	约 5400K	阳光明媚的户外
🌑	阴影	约 8000K	阳光明媚户外的阴影区域
☁️	阴天/多云	约 6500K	多云的户外
💡	钨丝灯	约 3000K	钨丝灯泡照明环境
💡	荧光灯/白光管	约 4100K	白色荧光灯照明环境
⚡WB	闪光灯	约 7000K	使用兼容的闪光灯时
K	色温	-	选择此设置可通过更改色温值来调整白平衡。
📍 1 至 3	自定义 1 至 3	-	选择此设置可根据拍摄的图像确定白平衡。(第 91 页)

调节白平衡

每个白平衡均可调节。



选择白平衡后，按➤按键以显示白平衡调整屏幕。

要从快速设置菜单设置白平衡，请选择所需的白平衡，然后按 AEL 按键显示白平衡调整屏幕。

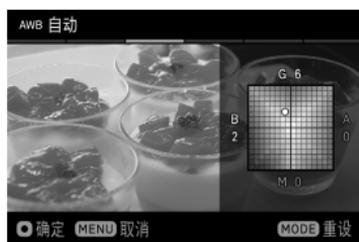

2

按 \leftarrow \rightarrow 按键进行调整。

- B 代表蓝色，A 代表黄色，M 代表品红色，G 代表绿色。图像将根据颜色的移动方向进行调整。
- 每个方向上可进行 8 级调整。

3

按 OK 按键应用设置。要返回而不更改设置，请按 MENU 按键。

- 按 MODE(模式)按键可进行重设。



调整值显示在白平衡图标的右侧。

色温设定



白平衡可经由设定色温数值加以调节。

1

拣选 $\left[\text{CAMERA} / \text{SHOOT} \right] \rightarrow$ [白平衡] \rightarrow [色温 K] 及按 \rightarrow 按键显示设置色温画面。(拣选 $\left[\text{K} \right]$ 后，按 OK 按键，便可依据之前设定的数值拍摄。)

从 QS 快速设定选单设定，拣选 $\left[\text{K} \right]$ ，及按 AEL 按键显示设置色温画面。(拣选 $\left[\text{K} \right]$ 后，按 OK 按键或半按快门，便可依据之前设定的数值拍摄。)

2

使用 \leftarrow \rightarrow 按键或前/后拨盘设定数值。

(按 MODE 按键将其设置为 5000K。)

设定色温也可调节白平衡。

1

按 AEL 按键可在设定色温画面里显示调节白平衡画面。

2

跟从上页[调节白平衡]里的指示 2 进行调节。

提示

- 光源可以是偏红或偏蓝，光的颜色以绝对温度(K:Kelvin)表示，也就是所谓“色温”，色温越低，光色越偏红，反之，色温越高，光色越偏蓝，请参阅第 89 页有关常见光源色温的大概数值。

自定义白平衡设置

选择此设置可根据拍摄的图像确定白平衡。

最多可注册三个自定义白平衡 (自定义 1 至 3)。

1

选择[自定义 1]、[自定义 2]或[自定义 3]，然后按▶按键显示自定义白平衡设置屏幕。(如果在选择[自定义]后按OK按键，将设置上一个白平衡设置。)

在快速设置菜单中设置自定义白平衡后，选择[自定义 1 至 3]之一并按 AEL 按键可显示自定义白平衡设置屏幕。(在选择[自定义 1 至 3]后，按OK按键或半按快门按键可应用之前的设置。)

2

在最终成像的光照条件下，对一个白色物体进行取景，例如一张白纸或是一面白墙，让白色物体充满相机彩色液晶显示屏中央的取景框。然后使用手动对焦功能调整对焦点(对焦点不必完全精确)。

3

按 **AEL** 按键并导入自定义白平衡图像。

如果获得了有效的白平衡设置，彩色液晶显示屏上将显示消息“白平衡数据录取成功”，表示已成功捕获白平衡图像。

如果不成功，则会显示“操作失败。请重新自定义白平衡。”。按 **AEL** 按键再次拍摄白平衡图像。

- 要忽略此操作，按 **MENU** 按键。

为自定义白平衡添加注释



白平衡注释可以添加到自定义白平衡选项，当需要选择之前设定好的自定义白平衡时非常方便。

- 最多可以输入 **48** 个字符（含标点符号）。

1

在自定义白平衡捕获界面，按下 **▼** 按键显示注释输入画面。

2

输入文本，有关输入文本的步骤，请参阅 [输入信息] 中的 [附加版权信息] (第 145 页)。

- 如需要删除一个自定义白平衡的注释，请在注释输入画面中删除所有字符。

注意

- 图像信息数据中不会保留自定义白平衡的注释内容。

色彩模式

可根据拍摄条件选择所需的色彩模式。除上述设置外，还可以选择黑白拍摄或动画。

要设置模式，按 **COLOR** 按键，或选择[/ SHOOT]→[色彩设定]→[色彩模式] (在 CINE 模式下，请选择[/ SHOOT]→[色彩模式])。

STD. 标准 (默认设置)	标准色彩模式适合各种拍摄场合。
VIVID 鲜艳	加强色彩饱和度和对比度，使画面更加鲜艳。
NTR 中性	减轻色彩饱和度和对比度，使画面更加自然。
PORT. 肖像	理想人像拍摄模式，可让人像肤色更柔和。
LAND 风景	此模式可令图像中的蓝和绿色更鲜艳。
CINE 电影院	此模式会减少饱和，强调阴影，创作如电影院播放的图像。
W.GLD 暖金色	柔和的基调和暖色掉配合使照片看起来更加自然柔和。
T&O 蓝绿色和橙色	突出橙色(如肉色)和互补色的蓝绿色，以强调图像。
Sun R. 夕阳红	此模式强调红色的表现，场景之展示，让日落等景色更吸引。
For G. 森林绿	此模式强调绿色的表现，翠绿之展示，让植物等画面更吸引。
Pow B. 粉末蓝	此模式的特点是清新的蓝色，外观明亮而透明。
FovB. FOV 蓝色经典	这种模式能重现令人印象深刻的蓝天，而基调表达丰富的蓝色。
Fov Y. FOV 黄色经典	此模式强调黄色的表现，创作色调丰富，予人印象深刻的画面。
DUO. 双色调	此模式可创建在阴影和高光之间具有令人印象深刻的渐变效果的图像。

MONO. 黑白	黑白照片。
OFF 关闭	适用于假定将进行显影处理的拍摄。获得的图像几乎与从图像传感器输出的图像相同。

使用<>按键选择所需的色彩模式，然后使用◀▶按键调节效果的程度（以1级增减，最多±5）。



将显示所选的色彩设定图标。

选择[OFF](关闭)时，不会显示图标。

提示

- 在 SIGMA Photo Pro 中，黑白模式是设计以黑白方式获取 DNG 数据的。SIGMA Photo Pro 可以将黑白 DNG 图像转换为彩色。(JPEG 数据无法还原为彩色图像。)

注意

- 在 MONO.(黑白)模式中，如果为[色彩模式详细设定](下一部分)中的[色调效果]选择了[B/W](黑白)以外的其他选项，则可以调整效果。
- 使用 Adobe Systems 的应用程序显影 DNG 数据时，由于应用程序版本的不同，可能无法反映色彩模式设定。请查看最新信息。
- 当使用 CinemaDNG 时，色彩模式将在相机内和 SIGMA Photo Pro 中被应用。如果选择[OFF](关闭)，色彩模式的应用可能取决于播放环境。
- 如果选择了[OFF](关闭)，图像可能会看起来较暗。但请不要应用曝光补偿，而应在执行显影处理时调整亮度。
- 与下列功能或设定配合使用时，无法设置[OFF](关闭)。

色彩模式详细设定、Fill Light、Fill Light BKT、HDR、色调控制

DUO. 双色调模式

此模式可创建在阴影和高光之间具有令人印象深刻的渐变效果的图像。

在 DUO.(双色调)模式下, 使用  按钮可选择适合图像的预设。

● 每个预设的色调变化大致如下。

	阴影色	中间色	高光色
R1	深蓝色	红色	橙色
OR1	深绿色	-	橙色
YE1	蓝紫色	-	黄色
YG1	蓝绿色	-	黄绿色
G1	蓝绿色	-	浅绿色
G2	红棕色	-	浅绿色
B1	浅红棕色	-	浅绿色
B2	黑色	-	水绿色
P1	深蓝色	浅紫色	粉红色
M1	品红色	-	象牙色

色彩模式详细设定

在每项色彩模式里, 其图像参数(对比度、清晰度及饱和度)均可调节以创作完美图像。

● 对比度

以游标往 + 方向移动, 可增强图像的对比和细致度; 以游标往 - 方向移动, 可保留明亮部的细节和暗部。

锐度

以游标往 + 方向移动, 可增强图像周边明锐度使图像呈现更清晰; 以游标往 - 方向移动, 使图像趋向柔化。

●● 饱和度 (不包括黑白和双色调)

以游标往 + 方向移动, 以丰富色彩度, 使图像色调更鲜明; 以游标往 - 方向移动, 减低色彩饱和度, 使图像色调趋向淡化。

色调效果 (只适合黑白图像)

达成拥有完美色调的黑白图像。

B/W 黑白(默认设置)	R 红色	WARM 暖色	SEPIA 怀旧	G 绿色
BG 青绿色	B 蓝色	COLD 冷色	BP 青紫色	P 紫色

1

在显示色彩模式设置画面时按 AEL 按键，打开色彩模式详细设置屏幕。

- 按  按键暂时停止当前显示的屏幕，以便在查看静态图像的同时进行调节。要重新启动，请再次按  按键。



2

使用  按键选择目标参数，然后使用  或  按键应用设置。

3

使用  按键设置调整值(以 0.2 级增减，最多 ± 1.0)，然后使用  按键应用设置。



当前调整参数的图标显示在色彩模式图标旁边。

提示

- 对于 DNG 数据，您可以使用 SIGMA Photo Pro 更改色彩模式或调整参数。

色调控制

此功能允许您优化色调曲线(高对比度场景也适用)，从而提供自然色调的图像。

色调控制：关闭



色调控制：强



要设置色调控制, 请按 **TONE**(色调) 按键或选择 [📷/👤 SHOOT] → [色调控制]。

OFF	关闭	禁用效果。
	自动(弱)(默认设置)	可实现温和的效果。
	自动(强)	可实现强烈的效果。
MANUAL	手动	单独调整突出显示或阴影。 (以 1 级增减, 最多±5)

- 按 **AEL** 按键暂时停止当前显示的屏幕, 以便在查看静态图像的同时进行调节。要重新启动, 请再次按 **AEL** 按键。



手动调整

选择[手动]后, 使用<> 按键选择加亮或阴影, 然后使用⬆️ 按键调节程度。

注意

- 以下功能或设定不能组合使用。

色彩模式: [关闭]、 [双色调]

Fill Light

(STILL) 此功能允许您调整亮度使暗部变亮, 但不会改变图像中亮部的曝光。

要设置此选项, 请打开快速设置菜单或选择 [📷 SHOOT] → [Fill Light]。(以 0.2 级增减, 最多±5)

要确认效果...

在显示 Fill Light 设置屏幕时按 **AEL** 按键, 然后打开预览屏幕(静态屏幕)。要退出预览屏幕, 请再次按 **AEL** 按键。

注意

- 以下功能或设定不能组合使用。

连拍、 定时器、 包围曝光(Fill Light BKT 除外)、 HDR、 使用[复合低ISO扩展]添加的ISO感光度设定、 色彩模式: [关闭]、 [双色调]

镜头光学补偿

指定是否补偿以下镜头像差。

畸变 (关闭/自动)	衍射 (关闭/自动)
横向色差 (关闭/自动)	周边光量 (关闭/自动)
	色彩偏差

要设置此选项，请选择[/SHOOT] → [镜头光学补偿]。

注意

- 一般情况下，设置为“自动”(默认设置)。
- 根据镜头的不同，补偿可能无法设置为[关闭]。

色彩偏差补正

此功能允许您对色彩偏差进行补正(屏幕周围部分着色的现象)。

使用 L 卡口镜头时：

自动补正色彩偏差。如有必要，可以手动进行微调。

1

选择[/SHOOT] → [镜头光学补偿] → [色彩偏差] → [自动]，然后按> 按键。

2

按 AEL 按键打开预览屏幕(静态屏幕)。

3

使用  按钮选择[红]或[蓝]，然后使用  或  按钮应用设置。

4

使用  按钮设置调整值(以 0.2 级增减，最多±1.0)，然后使用  按钮应用设置。

注意

- 更换镜头时，调整值将被重设。

使用 L 卡口镜头外的其他镜头时：

您可以使用其他公司制造的卡口适配器来补偿所安装镜头的色彩偏差。

1

选择  /  SHOOT] → [镜头光学补偿] → [色彩偏差]，从[#1 至#10]中选择所需的列，然后按  按钮。

2

在补偿捕获屏幕上，在整个屏幕上填充没有彩色色调的单色屏幕(如白色或灰色等)，然后按 AEL 按钮。

3

补偿成功后，将显示补偿屏幕。如果需要微调，请按  按钮，并按照上一项目中的步骤 **3** 及后续步骤进行微调。

输入镜头信息

4

补偿完成后，按  按钮转到镜头信息输入屏幕。

5

在[焦距/光圈输入]屏幕上输入信息。输入其他信息时，请打开[备注标签]屏幕。有关如何输入备忘录的详细信息，请参阅[著作权信息](第 145 页)的“输入信息”。

- 要删除备忘录，请删除输入备忘录屏幕上的所有字符。

要重设补偿...

1

选择[  SHOOT] → [镜头光学补偿] → [色彩偏差]，选择要重设的列，然后按[补偿捕获]屏幕上的 MODE 按键。

2

选择[是]，然后按[OK] 按键应用设置。(此操作会删除补偿值和镜头信息。)

注意

- 当选择[CinemaDNG]作为 CINE 模式的格式时，将无法使用色彩偏差补正。

包围曝光

(STILL) 此功能允许您在自动包围曝光以下 5 项中的设置值的同时执行拍摄。

曝光	白平衡	Fill Light
对焦	色彩模式	

注意

- 对于白平衡 BKT、Fill Light BKT 和色彩模式 BKT 来说，图像处理是基于单次拍摄数据的指定页数进行的，因此写入时间比常规拍摄时要长。
- 包围曝光不会自动取消。拍摄完成后，请为每个包围曝光项目选择[关闭]。
- 以下功能或设定不能组合使用。

定时器、 Fill Light (Fill Light BKT 除外)、
使用[复合低 ISO 扩展]添加的 ISO 感光度设定、 HDR

- 曝光 BKT 和对焦 BKT 不能与闪光拍摄一起使用。

1

选择[SHOOT] → [包围曝光]，然后选择目标项目。

2

按>按钮选择[开启]，然后按>按钮打开更多选项屏幕。(如果在选择[开启]时按下OK按钮，则会使用上一个设置值执行拍摄。)

3

在更多选项屏幕上选择要更改的选项。然后，按OK按钮或>按钮打开子菜单。

曝光 BKT

通过设置相机判断为适当的曝光，可以在使用包围曝光的情况下连续拍摄照片。

包围曝光拍摄张数	照片数量 (3 张或 5 张)
包围曝光值	以 1/3 级增减，最多±3 级
包围曝光顺序	0 → - → + (预设) 正常曝光值 → 欠曝 → 过曝 - → 0 → + 欠曝 → 正常曝光值 → 过曝 + → 0 → - 过曝 → 正常曝光值 → 欠曝

4

使用◀按钮选择所需值，然后按OK按钮或>按钮应用设置。

5

设置完成后，将显示设置图标和补偿值。



- 下面介绍了各驱动模式的操作。

单幅	一次拍摄一张图像。
连拍	按住快门按钮可连续拍摄。
自拍计时	经过指定的计时时段后开始连续拍摄。

- 当曝光模式设置为 M 时，仅能更改快门速度。(选择[ISO 自动]时，ISO 会变化。)

- 曝光 BKT 可与曝光补偿相组合使用。包围曝光是根据在曝光补偿中指定的补偿值执行的。
- 您可以使用图标的条形指示检查拍摄张数。

例如：拍摄 5 张照片时

第 1 张	第 2 张	第 3 张	第 4 张	第 5 张

对焦 BKT

此功能允许您根据焦点的位置连续拍摄焦点位置包围曝光的照片。

包围曝光拍摄张数	要拍摄的照片数量(3、5、7、9、11、13 或 15)
包围曝光值	以 1 级增减，最多 ± 10 级
包围曝光顺序	0 → - → + 焦点 → 前焦点 → 后焦点 0 → + 焦点 → 后焦点 0 → - 焦点 → 前焦点

- 每级的对焦偏移因镜头而异。

4

使用 按键选择所需值，然后按 **OK** 按键或 **>** 按键应用设置。



5

半按快门按键返回拍摄模式。（显示设置图标和包围曝光值。）

- 下面介绍了各驱动模式的操作。

单幅	对焦后，按住快门按键，开始连拍。
自拍计时	对焦后，按住快门按键，计时器启动。经过指定的时段后，连拍开始。

- 连拍不能与其他功能同时使用。

白平衡 BKT

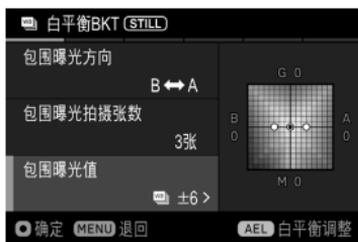

在单幅拍摄中，可以记录具有不同白平衡的多张图像。

包围曝光方向	B↔A (蓝色 ↔ 黄色) M↔G (品红色 ↔ 绿色)
包围曝光拍摄张数	要拍摄的张数 (3 张或 5 张)
包围曝光值	以 2 级增减，最多±16 EV

4

使用  按键选择所需值，然后按 **OK** 按键或  按键应用设置。



5

半按快门按键返回拍摄模式。(出现白平衡图标、色彩偏移方向和包围曝光值。)

调整白平衡

白平衡的标准值可以进行微调。

1

在白平衡包围设置画面，按下 **AEL** 按键显示白平衡调整画面。

2

按下  按键来调整，如果不想改变当前的设置，可以按 **MENU** 取消调整，画面将会返回到前一画面。

3

如需确认，请按 **OK** 按键。确认后再次按下 **OK** 按键返回白平衡包围设置画面。

色彩模式 BKT



在单幅拍摄中，可以记录具有不同色彩模式的多张图像。

	当前设置的色彩模式。(可以使用相同的步骤更改此设置。)
BKT1 至 BKT5	最多可以选择要在包围曝光中保存的 5 种色彩模式。

4

使用<>按键从 BKT1 到 BKT5 中选择，然后按 **OK** 按键。

5

从屏幕底部的列表中，使用<>按键选择要分配的色彩模式，然后按 **OK** 按键确认选择。

●要取消分配的色彩模式，请从列表中选择[-] (无分配)。



6

半按快门按键返回拍摄模式。(将显示设置图标和记录的图像数。)

色彩模式详细设置

可以为每种色彩模式进行详细设置。

1

从屏幕底部的列表中选择目标色彩模式后，按 **AEL** 按键转到色彩菜单屏幕。

2

在[色彩模式] (第 93 页)中设置项目的效果程度或详细信息。

3

要返回色彩模式 BKT 屏幕，请按 **MENU** 按键一次或两次。

Fill Light BKT

此功能允许您根据未应用 Fill Light 效果的图像连续拍摄增加或减少 Fill Light 效果的照片。

包围曝光拍摄张数	照片数量 (3 张或 5 张)
包围曝光值	以 0.2 级增减, 最多 ± 5 EV

4

使用  按键选择所需值, 然后按  按键或  按键应用设置。



5

半按快门按键返回拍摄模式。(显示设置图标和包围曝光值。)

注意

- 以下功能或设定不能组合使用。

色彩模式: [关闭]、 [双色调]

HDR (高动态范围)

使用 HDR 时, 您可以拍摄具有丰富渐变效果的照片或动画, 不但可以减少过度曝光的区域并能减轻阴影的影响。

- 拍摄静态图像时, 一次可连续拍摄 3 张包含标准曝光、曝光不足和曝光过度的图像, 并自动进行合成。
- 而拍摄动画时, 该系统会以指定帧频的两倍速度拍摄不同曝光值的图像, 并在重复两个图像的组合时创建视频。

在  /  SHOOT 菜单中, 通过 [HDR] 选择所需的曝光范围。

关闭	自动	± 1.0	± 2.0	± 3.0
----	----	-----------	-----------	-----------

- 选择 [自动] 可让相机自动确定曝光范围。
- 在 CINE 模式下, 只能设置开启/关闭。



设置完成后，将显示设置图标。

注意

- **HDR** 不会自动取消。拍摄照片或录制动画后，请务必将 **HDR** 恢复为[关闭]。
- 在 **STILL** 模式下，图像的记录视角可能会窄约 5%。
- 拍摄静态图像时，如果拍摄对象快速移动或快门速度较慢，可能会出现图像错位现象。
- 而拍摄动画时，如果拍摄对象快速移动或者正在进行变焦或焦点移动，可能会出现图像错位现象。
- 对于动画拍摄，快门速度的可选范围和工作范围会变窄。
- 以下功能或设定不能组合使用。

连拍、定时器、包围曝光、电子防抖、Fill Light、闪光灯摄影、使用[复合低 ISO 扩展]添加的 ISO 感光度设定、在[高 ISO 扩展]中添加的 ISO 感光度设定、色彩设定:[关闭]、[双色调]、图像质素: DNG(DNG+JPEG)、格式: CinemaDNG

- 当 **CINE** 模式格式为[MOV]并且使用以下设置时，无法使用此功能。

	119.88fps ~ 48fps	29.97fps ~ 23.98fps
UHD	×	×
FHD	×	○

○：可以设置 ×：无法设置

自定义模式

注册喜爱的设置后可通过模式按键轻松调用。(最多可以注册六个模式。)

您可以注册[  SHOOT]菜单(蓝色标签)中的所有项目。

保存自定义模式

1

根据喜好设置[/SHOOT] (蓝色标签) 中的设置组合。

2

选择[SYSTEM]→[自定义模式设定], 然后按<> 按键选择 C1、C2、C3、C4、C5 或 C6。随后, 按OK 按键。将出现确认对话框。

3

使用<> 按键选择[是], 然后按 OK 按键应用设置。

要取消, 请选择[否]并按 OK 按键。

注意

- 注意当新设定储入, 旧存设定将被取代。

加载自定义模式

按模式按键并设置为 C1、C2、C3、C4、C5 或 C3。

- 也可以通过选择[/SHOOT] → [曝光设定] → [拍摄模式] 来设置曝光模式。
- 按拍摄模式屏幕上的 AEL 按钮可转到自定义模式的详细设置, 您可以在其中更改自定义模式的图标或名称, 或者暂时更改曝光模式。



如果在自定义模式下更改了设置, 则会显示 ● 标记。

可以通过执行以下操作, 将其恢复为预先注册的设置。

- 关闭相机(包括使用自动关机功能自动关闭相机)
- 按模式按键并设置到其他位置。

更改自定义模式的图标或名称

您可以通过在模式更改屏幕上按 **AEL** 按钮来更改自定义模式的[图标]或[名称]。

- 更改图标或名称后，更改后的图标或名称将显示在即时取景中或拍摄模式屏幕上。
- 相机关闭后，图标和名称也不会重置。

更改图标

在输入屏幕上为[图标]指定两个字符。

例如，如果要将图标命名为“**S2**”，输入 **S** 和 **2**，然后按 **OK** 按钮应用更改。

- 支持的字符包括字母字符(仅限大写)、数字和符号(#、-、±和+)
- 如果要初始化图标，按 **MODE** 按钮，然后按 **OK** 按钮进行确认。

更改名称

在输入屏幕上为[名称]输入适当的字符。有关如何输入字符的详细信息，请参阅[著作权信息]中的[输入信息](第 145 页)。

- 如果想要初始化名称，请在输入屏幕上删除所有字符。

保存 / 加载设置

您可以将相机设置保存为二维码图像或从二维码加载相机设置。您可以轻松与其他用户共享相机的推荐设置。

可以保存和加载[ /  SHOOT](蓝色标签)中的所有项目和[ SYSTEM]中的部分项目。

保存设置

将当前相机设置作为二维码保存到记忆媒体上。

[ SYSTEM] → [保存 / 加载设定 ] → [保存到二维码]

输入图标和名称

对于输入屏幕上的[图标]或[名称]，请设置要保存到二维码中的设置的图标和名称(参阅第 145 页)。

- 从二维码读取设置时，您设置的图标和名称将应用到自定义模式。
- 如果当前拍摄模式为自定义模式，则会默认输入该模式的图标。其他情况下，会在井号(#)后输入当前拍摄模式。
- 如果当前拍摄模式为自定义模式，则会默认输入该模式的名称。如果未设置名称或当前拍摄模式为 PASM，则会出现“My Settings”。

选择要保存的设置

对于输入屏幕上的[要保存的设置]，选择要保存的设置。将光标指向每个设置，然后使用<>按钮进行选择(✓)或取消选择(✗)。

- 已选(✓)项目将保存，而未选(✗)项目不会保存。
- 默认会选择所有蓝色标签(✓)。
- 在当前浏览的标签中每按 MODE 按钮一次，会在“选择所有项目”和“取消选择所有项目”间进行切换。
- 无论当前开关位置如何，STILL 和 CINE 模式的设置都会保存。

创建和保存二维码



将光标置于[保存到二维码]屏幕的顶部并按>按钮或OK按钮时，将显示[保存二维码]屏幕。按OK按钮即可将二维码图像保存到记忆媒体上。

- 二维码图像包含诸如所记录设置的图标和名称、所保存设置的标签、相机型号名称、相机使用的固件版本以及保存设置时的日期和时间等信息。主要用于识别记录的内容。

- 二维码图像的文件名处理和播放与使用截屏功能所拍摄图像的处理方式相同。请参阅第 161 页上的[截屏功能]。

加载设置

您可以通过计算机上显示的二维码将设置加载到相机中。



[SYSTEM] → [保存 / 加载设定] → [从二维码加载]

使用二维码加载模式启动相机。全屏显示二维码。如果相机侦测到相应的二维码，则会自动显示[选择目标模式]屏幕。

- 手动对焦相机。
- 可以使用前/后转盘选择显示放大倍率：1 倍、4 倍或 8 倍。

从记忆媒体上存储的图像加载设置

在二维码加载模式下，按 按钮可显示记忆媒体上保存的图像。选择要从中加载设置的二维码图像。成功加载二维码后，将显示设置名称。按 按钮确认选择后，将显示[选择目标模式]屏幕。

- 如果没有从图像成功加载二维码，请使用前转盘、向上、向下、向右或向左按钮调整屏幕上显示的二维码的大小或位置。



在[选择目标模式]屏幕上，选择要注册设置的目的地，然后按 按钮。将出现确认对话框。选择[是]以确认选择，然后按 按钮。若要取消，选择[否]并按 按钮。

- 如果包含[SYSTEM]中的项目，系统设置将被覆盖或出现确认对话框。如果选择[否]，将加载除系统设置之外的设置。

注意

- 保存新设置时，先前存储的设置将被覆盖。

锁定功能

本产品提供锁定功能，可锁定按键操作并让用户专注于拍摄而不会受到误操作的困扰。

- 必须将锁定开/关功能分配给快速设置菜单。在自定义 QS (第 37 页)中指定[锁定]。

锁定

要锁定，请在快速设置菜单中选择[ LOCK]，然后按 AEL 按键。当锁定功能处于激活状态时， LOCK 图标会显示在屏幕底部。

解除锁定

在触摸屏上从左向右滑动。

或者，按 QS 按钮，然后按 AEL 按钮。

即使启用了锁定功能，您也可以指定要启用操作的按键。操作 [ SYSTEM] → [锁定模式中的操作]以指定目标操作。

 +REC 按键	快门按键和 REC 按键可用。
 +REC 按键	快门按键、REC 按键和前/后转盘可用。

使用外置闪光灯

选购的适马电子闪光灯 EF-630(适马相机专用)具有 S-TTL 系统，可让您在本相机上使用自动闪光等功能。此外，电子闪光灯 EF-630(适马相机专用)还可实现如引闪多个闪光灯等更多其他高级功能。

注意

- 使用闪光灯时，请将本产品随附的热靴单元 HU-11 安装到相机上 (第 19 页)。
- 本产品不支持 FP 闪光功能和指定接收及闪光功能。

- 以下功能或设定不能组合使用。

连拍、 定时器、 电子防抖、 曝光 BKT、 对焦 BKT、 使用[复合低 ISO 扩展]添加的 ISO 感光度设定、 HDR

- 闪光调谐速度已设置为 1/30 秒或更短(将图像素质设置为 DNG 和 DNG + JPEG 且内存位计数为 14 位时, 为 1/15 秒或更短)。使用手动曝光通过闪光灯拍摄时, 请将快门速度设置为 1/30 秒或更短(1/15 秒或更短)。

闪光模式设置

外置闪光灯的部分功能可以通过相机进行设置。

要设置闪光模式, 选择[  SHOOT] → [闪光灯]。



防红眼 (减轻红眼闪光)

使用闪光灯拍照时, 有时人的眼睛会反射闪光灯的光线, 从而在图像中出现“红眼”现象。为了避免这种现象的发生, 闪光灯会在正式拍摄图像前闪光约 1 秒钟左右以减轻红眼。

- 根据光线和拍摄对象条件的不同, 减轻红眼闪光并不保证可在所有情况下完全消除红眼现象。



后帘同步

使用后帘同步时, 闪光灯将在后帘开始关闭之前闪光, 从快门打开到闪光灯闪光这段时间, 拍摄对象将暴露于环境光线下。因此, 拍摄对象的移动痕迹都将记录到拍摄对象的后面, 从而呈现更富动感自然的效果。



慢速同步 (慢速同步模式)

在 P/A 模式下使用闪光灯时, 会自动设置快门速度值以减轻相机震动。根据光线条件的不同, 慢速同步模式可将快门速度改变最长 30 秒。此模式非常适合拍摄人像和夜景。

AF 辅助对焦灯

当 AF 辅助对焦灯影响正常拍摄时，可以通过将[AF 辅助对焦灯]设为[关闭]将其禁用。

注意

- 如果相机上未安装闪光灯或闪光灯已关闭，则无法设置闪光模式。

闪灯曝光补偿

此功能可控制灯光输出量而不影响背景的曝光量。

要设置闪灯曝光补偿，选择[/SHOOT] → [闪灯] → [闪灯曝光补偿]。

使用 \diamond 按键选择所需的补偿值。

- 可以 1/3 级为增减量，在+3.0 到-3.0 的范围内设置曝光补偿。

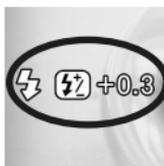

设置完成后，将显示设置图标和补偿值。

注意

- 关闭闪灯或没有接驳闪灯，闪灯曝光补偿将不能设定。
- 曝光补偿设定后，并非自动取消的。故完成拍摄后，请按前述步骤将补偿数值拨回至 ± 0.0 。

更改其他设置

本部分介绍可在[📷/👤 SHOOT]中配置的其他设置。

色域

(STILL) 可以选择一般常用的 sRGB 或适用于商业印刷及其他工业用途的 Adobe RGB。

[📷/👤 SHOOT] → [色彩设定]→[色域]

sRGB (默认设置)	AdobeRGB
-------------	----------

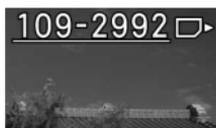

查看以 Adobe RGB 格式记录的图像时，其文件夹编号/文档编号下方将带下划线。

注意

- 一般使用时，请将色域设置为 sRGB。请在兼容 Adobe RGB 的环境下使用设置为 Adobe RGB 的图像。

镜头功能设置

镜头功能项目可在[📷/👤 SHOOT]的[镜头功能设置]中编辑。

对焦模式 (请参阅第 52 页。)	光学防抖 (请参阅第 67 页。)
对焦限制 (请参阅第 58 页。)	AFL 按键设定

AFL 按键设定

如果使用的镜头配备 AFL 按键，则可以自定义该按键的功能。

AFL (长按) (默认设置)	如果在启用 AF 模式时按 AFL 按键，AF 模式将停止。
AF-ON	如果按 AFL 按键，则将启动 AF 模式。

快门闪黑

(STILL)

设置在按下快门按钮时是否在屏幕上显示黑色图像。

关闭	开启 (默认设置)
----	-----------

画面比例指引



(CINE)

考虑到使用不同的纵横比进行拍摄时，可以显示画面比例指引以帮助您构图。

- 您可以在[显示模式设置]的[画面比例指引]中设置是否显示画面比例指引(第 148 页)。
- 使用导演取景器时也可以使用画面比例指引。
- 可以同时显示多个画框。将您想要显示的选项设置为[开启]。

1.33 : 1	1.85 : 1	2.39 : 1
自定义边框 1	自定义边框 2	

- 可以设置每种向导的显示样式。要想设置显示样式，请先选择[开启]。

风格	线条	颜色	阴影
----	----	----	----

风格

全框	边角	顶部 / 底部	左侧 / 右侧
----	----	---------	---------

线条

可以指定 1~10 像素间的线条。

注意

- 根据设置条件，可能无法以指定的像素数显示。

颜色

白色	黑色	红色	黄色	绿色	青色	蓝色	品红色
----	----	----	----	----	----	----	-----

阴影

在半透明模式下暗化遮蔽画框外的区域。

关闭 (默认设置)	开启
-----------	----

自定义边框

您可以通过输入任何纵横比或图像传感器上的绝对尺寸值来显示自定义画框。

选择[自定义边框 1]或[自定义边框 2]，选择[开启]，然后设置自定义画框。

- 在[FORMAT](格式)标签的[输入]中，选择输入方法。

传感器区域	指定图像传感器上的尺寸以显示画面比例指引。
纵横比	指定任意纵横比以显示画面比例指引。

在[传感器区域]中输入

在输入屏幕的[宽度/高度]中，指定宽度和高度。

例如，要显示宽 20 mm、高 10 mm 的画面比例指引，请输入“**20.00 x 10.00 mm**”，然后按 **OK** 按钮确认输入。画面比例指引的纵横比在设置屏幕上显示为 **2.00:1**。

- 拍摄动画时，图像传感器的最大值为 35.80 mm (宽)和 20.14 mm (高)。
- 可以在保持输入值的纵横比的同时调整画面比例指引的大小。在输入屏幕上的[纵横比/缩放]中，指定百分比(1~100%)。例如，要将大小从 20.00x10.00mm 更改为 10.00x5.00mm，请输入 **50%**，然后按 **OK** 按钮确认输入。

- 可以在输入屏幕上的[纵横比/缩放]中重新调整纵横比。
- 再次更改[宽度/高度]时，输入屏幕上的[纵横比/缩放]中的值也会重新调整。
- 画面比例指引的显示范围在使用裁切变焦和导演取景器时会发生变化。

在[纵横比]中输入

在输入屏幕上的[纵横比]中指定纵横比。

- 动画的标准纵横比是 16.00 : 9。
- 宽于 16.00 : 9 的画面比例指引将进行横向适应，高于 16:00 : 9 的画面比例指引将进行纵向适应。

提示

- 可以偏移自定义画框的画面比例指引的中心。在[OFFSET] (偏移)标签的[偏移]输入屏幕中，指定中心偏移方向以及偏移距离。
- 还可以为自定义画框的画面比例指引设置显示样式。若要设置显示样式，请在[STYLE]标签中设置适当的选项。

转盘设置

可以分配转盘功能或反转转盘操作。

转盘功能	转盘转动	禁用转盘功能
------	------	--------

转盘功能

此功能允许您重新分配各曝光模式下的前/后转盘功能。

1

选择曝光模式和要更改的转盘，然后按 **OK** 按钮应用更改。

2

使用 **<>** 按钮选择要分配的功能，然后按 **OK** 按钮应用设置。

- 若要恢复为默认设置，请选择要恢复其默认设置的功能并按 **MODE** 按钮，然后按 **OK** 按钮应用选择。
- 此功能允许您切换前/后转盘。选择要切换的曝光模式的 **◀** 图标，使用 **◀▶** 按钮进行切换，然后按 **OK** 按钮确认选择。
- 如果想要在 **CINE** 模式(**CINE** 风格)下指定功能，请将[禁用转盘功能]设置为[关闭]。

转盘转动

此功能允许您在拍摄时反转转盘的操作方向。

选择目标项目。然后，按 **<>** 按键选择[初设]或[反向]并按 **OK** 按键应用设置。

自定义按键功能

可以为以下按钮分配任意功能以作为自定义按钮使用。

AEL(第 88 页)		^v<> (方向按钮)	
TONE	COLOR	MODE	

- [**^v<>**]中的[快速对焦框移动]是一种允许您使用 **<>** 按钮直接移动对焦框(相机处在多点自动对焦模式下时为多点测量区域框)的功能。将其设置为[开启]即可进行使用。
- 对于可以分配给方向按钮并以“快速”开头的功能，可以使用 **<>** 按钮或 **◀▶** 按钮直接选择选项。

注意

- 在 **CINE** 模式下，不能使用分配了 **STILL** 模式特定功能的按钮。在 **STILL** 模式下，不能使用分配了 **CINE** 模式特定功能的按钮。

快门按键设定

可以更改半按快门按钮时的功能或行为。

快门按键功能 (CINE)	AEL 半按
半按快门自动对焦	

快门按键功能 **(CINE)**

您可以更改 CINE 模式下的快门按键功能。

关闭	快门	REC (默认设置)
----	----	------------

AEL 半按 **(STILL)**

选择半按快门按键时是否固定曝光。

关闭	曝光值将在完全按下快门释放钮时最终决定。
开启	半按下快门释放钮自动曝光值即自行锁定。
仅限 AF S (默认设置)	只有当自动对焦模式设置为 AF S 时，半按快门曝光将会被锁定。

半按快门自动对焦

可以选择半按快门按键时是否操作 AF 模式。

关闭	开启 (默认设置)
----	-----------

REC 按键设定

(STILL)

您可以阻止 REC 按键在 STILL 模式下被激活。

关闭 (默认设置)	REC
-----------	-----

查看及删除图像

一次查看一张图像

按  按键可在液晶显示屏上显示一张图像。

- 对于动画文档，将显示第一帧。
- 动图将循环播放。

显示日期和时间(静态图像)



显示图像信息(静态图像)

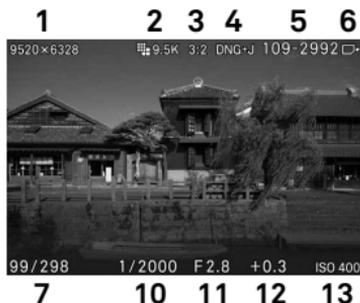

1	像素数
2	图像容量
3	纵横比
4	图像素质
5	文件夹编号 - 文档编号
6	记忆卡
7	文档编号/记录的文档总数

8	日期
9	时间
10	快门速度
11	光圈 F 值
12	曝光补偿值
13	ISO 感光度

在单张图片播放期间：

- 旋转后转盘可显示上一张或下一张图像。
- 按  按键或左右轻拂(拖动)可显示上一张或下一张图像。
- 按  按键可更改显示模式(第 39 页)。

提示

- 要快速滚动图像，请按住<>按键。图像将自动前进，直到松开按键。
- 卡上记录的首张图像和最后一张图像是相连的。显示第一张图像时按<按键会显示卡上最后记录的图像。显示最后一张图像时按>按键会显示卡上的首张记录图像。
- 如果记忆卡上没有图像，将显示错误消息“记忆媒体中没有档案。”。
- 查看图像时，如果按下▶按键或半按快门按键，相机将切换到拍摄模式。

注意

- 本相机可能无法显示其他相机拍摄的图像，或者已从卡上的DCIM文件夹重命名或移走的本相机拍摄图像。

放大图像 (仅限静态图像)

在单张图像播放过程中，顺时针旋转前转盘，或在触摸屏上将手指展开。

- 每次转动转盘时，放大倍率都会增加。

原样→1.25倍→1.6倍→2.0倍→2.5倍→3.15倍→4.0倍→5.0倍→6.3倍→8.0倍→10.0倍

- 每次按下OK按键或双击触摸屏上的图像时，显示会在放大视图(10倍)与原始比例间切换。

查看放大图像时:

- 逆时针旋转前转盘或在触摸屏上合拢手指时可以缩小图像。
- 要移动播放部分，请按<>按键或在触摸屏上轻拂（拖动）手指。
- 旋转后转盘可显示上一张或下一张图像。

提示

拍摄期间，图像会根据对焦点的位置进行放大。

同时查看 9 张图像 (联页视图)



可以 9 张缩略图的“联页”方式查看图像。

查看图像时，逆时针旋转前转盘。

以联页视图查看时：

- 按  按键，或旋转后转盘可选择其他缩略图。
- 顺时针旋转前转盘时，将播放所选的缩略图图像。
- 在触摸屏上轻触任意缩略图时，将播放该图像。
- 轻拂触摸屏上的页面可显示上一页或下一页。

提示

第一页和最后一页是相连的。第一页显示在最后一页之后。

查看图像信息

您可以查看拍摄的详细信息。

在播放单张图像时，按  按键几次。

- 图像信息屏幕具有 3 个页面。要切换页面，请按  按键或在触摸屏上上下下轻拂。

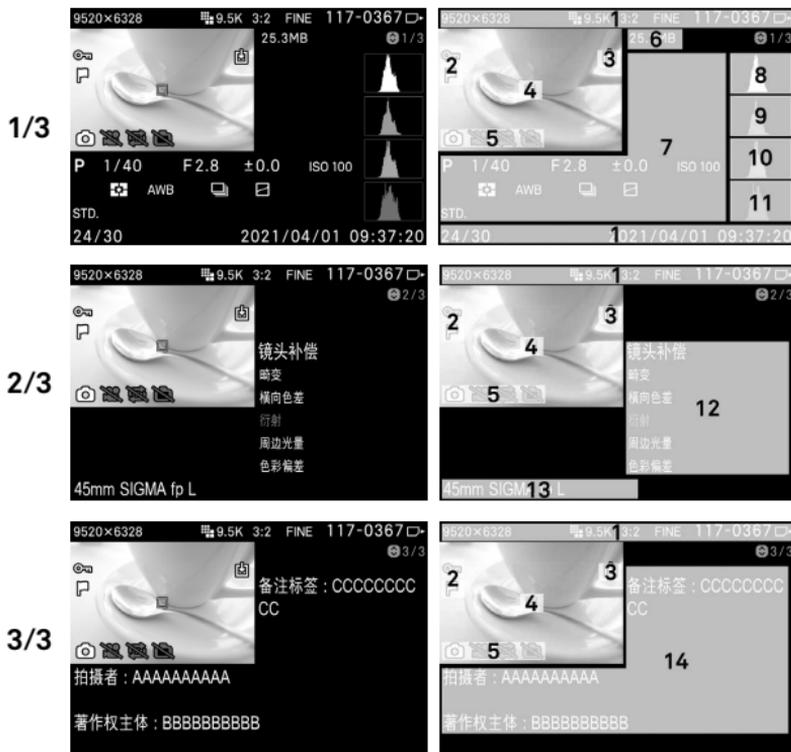

1	与单张图像播放相同[显示日期和时间]。	8	矩形图(光亮)
2	锁定/标记*	9	矩形图(红)
3	DNG 开发	10	矩形图(绿)
4	对焦方框	11	矩形图(蓝)
5	用于显示的筛选选项*	12	镜头光学补偿
6	文件容量	13	焦距/相机型号
7	拍摄信息	14	著作权信息

*仅在开启该功能时才会显示。

- 将色彩模式设置为[OFF]时，不会显示图标。

- 动画的录制时间显示在文档大小下方。
- 动图的播放时间和播放速度也显示在文档大小下方。

处于图像信息视图时:

- 旋转后转盘可显示上一张或下一张图像。
- 按<>按键或左右轻拂可显示上一张或下一张图像。
- 按|□|按键可更改显示模式(第 39 页)。
- 对于动画来说, 按下OK 按键或轻触触摸屏上的▶ 图标时, 会显示单张图像播放屏幕并播放动画。

在图像信息屏幕中放大图像 (仅限静态图像)



要放大图像并在特定区域查看详细的矩形图, 请在显示图像信息时顺时针旋转前转盘或在触摸屏上将手指展开。

- 每次按下OK 按键或双击触摸屏上的图像时, 显示会在放大视图(10 倍)与原始比例间切换。
- 有关矩形图的详细信息, 请参阅下一部分。

在图像信息屏幕中放大图像时:

- 要移动播放部分, 请按<◇>按键或在触摸屏上轻拂(拖动)手指。顺时针旋转前转盘可增大放大倍率。逆时针旋转前转盘可降低放大倍率。
- 旋转后转盘可显示上一页或下一页。

注意

- 在放大视图中, 无法移动到其他页面来显示图像信息。

矩形图 (HISTOGRAM)

矩形图是照片中亮度分布的图形表示。其横轴表示从黑色(左侧)经灰色到白色(右侧)的色调值。纵轴则对应各亮度级别的像素数。通过查看图像的矩形图可以实现正确的图像曝光。



曝光不足



正确曝光



曝光过度

在图像信息视图中显示矩形图时，每个级别的亮度(RGB 的总计值)、R(红色)、G(绿色)和 B(蓝色)会同时显示。(拍摄模式下的矩形图仅会显示亮度。)

- 您也可以使用矩形图来确定图像放大部分是否存在曝光过高或过低的问题。

删除档案

使用删除按钮删除文档

使用  (删除) 按钮可以仅删除当前显示的文档。

1

选择要删除的文档，然后按  按钮。(将显示确认消息“删除此档案?”。)

2

使用  按钮选择[是]，然后按  按钮应用设置。

要取消，请选择[否]并按  按钮。

注意

- 如果文档已锁定，则会显示确认消息“此文档已被锁定。”。表示禁止删除该文档。如果要删除该文档，请将其解锁。(请参阅第 129 至 131 页。)
- 以 DNG+JPG 记录的图像将随 DNG 和 JPEG 图像一起删除。

通过删除菜单删除文档

您可以删除单个文档或多个文档。

1

通过 [▶PLAY] → [删除] 选择所需的选项。

选择档案	选择多个文档删除。使用<>按钮显示需删除的文档，及☒按钮显示☒标志，重复步骤选中多个文档以删除。
此档案	只删除刚记录的现存图像。
已全部标记	只删除在记忆卡中，已标记图像。 (图像标记，请参阅第 131 至 132 页)
全部	删除全部在记忆卡中的图像。

2

确认对话框将会被显示OK按钮 或>方向按钮。

3

使用<>按钮选择 [是]，再按OK按钮套用设定。如欲取消套用设定，使用<>按钮选择 [否]，再按OK按钮。

警告!!

- 被锁定图像不能删除(图像锁定请参阅第 129 至 131 页)。
- 当选取 [选择档案]，[已全部标记] 或 [全部]所有图像时，其工作所需时间长短，须视乎记忆卡内储存数据的多少而定。

播放动画



正在显示动画文档时，如果按下 **OK** 按键或轻触触摸屏上的 **▶** 图标，将播放动画。

◀▶ **⏸** 操作指南

播放已用时
00:14:57



总录制时长
08:46:23

注意

- 根据您使用的记忆卡，可能需要较长的时间才能开始播放，或者播放可能会中断。

动画播放期间

按键/转盘	操作
OK	暂停
>	快进播放
<	快退播放
前/后转盘	快退播放 ↔ 快进播放

每按一次 **>** 按键或顺时针旋转前/后转盘，播放速度将加快。(每按一次 **<** 按键或逆时针旋转前/后转盘，播放速度将减慢。)

播放速度

正常速度 → 1.2 倍 → 1.5 倍 → 2 倍 → 4 倍 → 8 倍 → 16 倍 → 32 倍 → 64 倍 → 128 倍 → 256 倍 → 512 倍

- 以正常速度到 2 倍速度播放动画时，同时也会播放声音。
- 向后播放的速度为 1.2 倍 ~ 512 倍 (不会播放声音)。

暂停模式期间

按键/转盘	操作
OK	播放
>	逐帧播放
<	反向逐帧播放
前/后转盘	反向逐帧播放 ↔ 逐帧播放

- 要显示或隐藏操作指南，请在动画播放期间或暂停模式下按  按键。

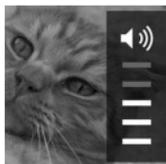

音量调整

要显示音量设置指南，请在显示动画时按  按键。
使用  调整音量，然后使用  按键应用设置。

从动画文件捕获静止图像

您可以从动画文档中的所需帧创建照片。

1

播放动画，然后在目标帧处将动画暂停。

- 如果未能在所需帧处停止，请在暂停模式下使用  按键或前/后转盘执行逐帧播放。

2

按  按键选择[保存为 DNG]或[保存为 JPEG]。

- [保存为 DNG]仅当将[格式]设置为[CinemaDNG]时可用。

3

选择[是]，然后按  按键应用设置。

- 文档大小取决于动画文档的[分辨率]设置。

UHD	3840×2160
FHD	1920×1080

- 使用[保存为 JPEG]保存的文档的[图像素质]将设置为[FINE]。
- 使用[保存为 DNG]保存的文档的[DNG 质量]因动画文档的[位深度]设置而异。
- 所创建文档的文档编号将分配为记忆卡中最后一个静态文档的下一个编号，并保存在 DCIM 文件夹下的子文件夹中。

其他查看功能

用于显示的筛选选项



您可以筛选要播放的文档类型。

要设置此选项，请选择[▶PLAY] → [用于显示的筛选选项]。

全部显示 (默认设置) OFF	
仅限静态图像	仅限动图文件
仅限动画	仅限屏幕截图

- 即使设置了显示筛选选项，但当拍摄了禁止显示的图像时，筛选选项也会被停用。

锁定

锁定功能可以防止文档被意外删除。

警告

- 格式化记忆卡会删除锁定的文档。格式化之前，请仔细检查记忆卡上的内容。

提示

- 在计算机上查看时，锁定的文档为“只读”状态。

锁定单个文档

1

显示目标文档，然后选择[▶PLAY] → [锁定]。

2

从子菜单中选择[锁定]。

3

按 **OK** 按键或 **>** 按键。

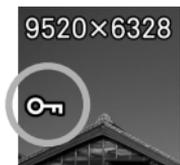

- 文档上将出现一个钥匙图标 ，表示该文档已被锁定。

提示

- 如果文档已被锁定，则菜单项将变为[解除锁定]。
- 要解锁已锁定的文档，请选择锁定的文档，然后按照上述步骤操作。
- 可以将 **AEL** 按键设置为用于锁定文档的快捷键(请参阅第 141 页)。

锁定多个文档

1

通过 **[▶PLAY]** → **[锁定]** 选择所需的选项。

选择档案	选择多个文档锁定。使用 <> 按键显示要锁定的文档，然后使用 ◇ 按键显示  图标。重复此过程以选择要锁定的所有文档。
 锁定	锁定记忆卡上所有标记的文档。(有关标记图像的信息，请参阅第 131 至 132 页。)
全锁定	锁定记忆卡上的所有文档。

2

按下 **OK** 按键时，将出现确认对话框。

3

使用 **<>** 按键选择 **[是]**，然后按 **OK** 按键应用设置。

要取消，请选择 **[否]** 并按 **OK** 按键。

- 所有锁定的文档上都会出现一个钥匙图标 。

注意

- [选择档案]、[锁定]或[解除锁定]的过程可能需要一些时间，具体取决于记忆卡上的文档数量。

提示

- 要解锁多个文档，请在锁定菜单中选择[全解除锁定]或[解除锁定]。

标记图像

通过标记图像，可以方便地帮您区分喜爱的图像、选择以幻灯片方式播放的图像或选择要删除的图像。

提示

- 在 SIGMA Photo Pro 中查看时，在相机上标记的图像仍会保留标记。

标记单个图像

1

显示想要标记的图像，然后选择[▶PLAY] → [标记]。

2

从子菜单中选择[标记]。

9520×6328

3

按OK 按键或▶ 按键。

- 已标记的图像上将出现■ 标记。

提示

- 如果图像已标记，菜单项将变为[解除标记]。

- 要想解除已标记图像的标记，请选择图像并按照上述步骤操作。
- 可以将 AEL 按钮用作标记图像的快捷键(请参阅第 141 页)。

标记多个图像

1

通过[▶PLAY] → [标记]选择所需的选项。

选择档案	选择多个文档标记。使用<>按钮显示要标记的文档，然后使用⏏按钮显示  图标。重复此操作，直到指定想要标记的所有文档。
全标记	标记记忆卡上的所有图像。

2

按下OK按钮时，将出现确认对话框。

3

使用<>按钮选择[是]，然后按OK按钮应用设置。

要取消，请选择[否]并按OK按钮。

- 所有标记的图像上都会出现一个钥匙图标。

注意

- [选择档案]、[全标记]或[全解除标记]的过程可能需要一些时间，具体取决于记忆卡上的文档数量。

提示

- 从标记菜单中选择[全解除标记]可解除记忆卡上所有已标记图像的标记。

旋转图像

(STILL) 您可以旋转图像的显示方向。

旋转单个图像

1

显示想要旋转的图像并选择[▶PLAY] → [转动]。

2

从子菜单中选择所需的旋转方向。

 转动	顺时针旋转图像 90 度。
 转动	逆时针旋转图像 90 度。

注意

- 如果将[▶PLAY]中的[套用转动]设置为[关闭]，则无法选择旋转菜单。

提示

- 要将图像旋转 180 度，请沿同一方向旋转两次。
- 要返回图像原来的方向，可以反方向进行旋转。
- 可以将 AEL 按键用作旋转图像的快捷键(请参阅第 141 页)。
- 在本相机上旋转的图像将在 SIGMA Photo Pro 中以旋转后的方向显示。

旋转多个图像

1

选择[▶PLAY] → [转动] → [选择档案]。

2

使用<> 按键显示想要旋转的文档。按^ 按键可顺时针旋转。按v 按键可逆时针旋转。重复此操作，直到指定了想要旋转的所有文档。

3

按下 **OK** 按键时，将出现确认对话框。

4

使用 **<>** 按键选择 **[是]**，然后按 **OK** 按键应用设置。

要取消，请选择 **[否]** 并按 **OK** 按键。

幻灯片方式展视

幻灯片方式展视功能允许您以自动播放模式展示记忆卡上的所有图像或所选图像。

1

选择 **[▶ PLAY]** → **[幻灯片方式展视]**，然后选择 **[全部档案]**、**[锁定的档案]** 或 **[标记的档案]**。

2

按 **OK** 或 **>** 按键开始幻灯片播放。

要在幻灯片播放过程中停止，请按 **OK** 按键。

- 动画或动图会播放一次，然后显示将移到下一个文档。
- 如果组合了播放视图筛选器(第 129 页)，则只能使用指定类型的文档进行幻灯片播放。

注意

- 选择 **[标记的档案]** 时，根据要显示的图像数量，可能需要一段时间才能启动幻灯片播放。

更改幻灯片设置

选择 **[▶ PLAY]** → **[幻灯片方式展视]** → **[幻灯片播放设定]**，然后设置幻灯片的选项。

幻灯片播放间隔时间	2 秒, 5 秒, 10 秒	设定每一图像的展示时间。
重复播放	否, 是	设置幻灯片是连续循环播放还是在最后一张图像停止。

DNG 显影

不使用 PC, 使用本相机便可显影以 DNG 格式记录的 JPEG 图像。



1	曝光补偿(第 87 页)
2	白平衡(第 89 页)
3	图像质素(第 71 页)
4	图像容量(第 72 页)
5	纵横比(第 73 页)
6	色彩模式(第 93 页)
7	色域(第 114 页)
8	色调控制(第 96 页)
9	Fill Light (第 97 页)
10	镜头光学补偿(第 98 页)
11	开始进行 RAW 格式处理的图标
12	所选图标的说明

1

显示要显影的 DNG 图像并选择[▶PLAY] → [DNG 显影]。

选择文档	使用<> 按键显示要显影的图像，然后按OK 按键确认选择。 ●即使在步骤 1 中显示了图像，也可以进行 [选择文档] 的处理。
此档案	显示在步骤 1 中选择的图像。

2

在 DNG 显影设置屏幕中，按<> 按键选择想要更改的项目，然后按OK 按键确认选择。

- 根据项目或选项的不同，有些还可以进行详细设置。按 AEL 按键显示更多选项屏幕。有关详细信息，请参阅本使用手册中的相关章节。

3

检查图像时,使用前后转盘或<>按键可更改调整值(或选项)。然后,按OK接受更改。

4

如果要更改多个项目,请重复步骤**2**和**3**。

5

完成设置后,选择 (运行 RAW 显影图标),然后按OK按键。

6

使用<>按键选择[是],然后按OK按键应用设置。

要取消,请选择[否]并按OK按键。



- 在播放时,从 DNG 数据创建的 JPEG 文档会显示标记。

- 从 RAW 数据显影得出的 JPEG 图像的文档编号为记忆卡中最后记录文档后的下一个编号。

注意

- 如果记忆卡上没有足够的空间,将显示警告信息,并且无法执行 DNG 显影。
- 建议使用 SIGMA Photo Pro 进行进一步的详细调整。

动图

您可以从已拍摄的动画文档创建一个“动图”(只有部分图像内容动态显示)。

- 无法从在[导演取景器]下录制的动画文档创建动图图像。

动图编辑屏幕



1	选择起始帧
2	选择结束帧
3	选择静态图像帧
4	蒙版区域
5	播放速度
6	循环播放
7	曝光补偿
8	色彩模式 (仅限 CinemaDNG)
9	动图导出图标
10	所选项目

1

选择[▶ PLAY] → [动图] → [新建]。

2

选择要作为动图创建的动画，然后按**OK**按钮。显示将变为动图编辑屏幕。



3

指定起始帧。(使用<↔>按钮选择**IN**，然后按**OK**按钮。按^按钮播放动画，在想要开始的画面处暂停动画，然后按**OK**按钮。)

- 1.时间码
- 2.截取范围时间长度

4

指定结束帧。(使用<↔>按钮选择**OUT**，然后按**OK**按钮。使用同样的方法，在目标帧暂停动画将其结束，然后按**OK**按钮。)

- 可从动画截取的动画时间长度因原始动画的帧频而异。
- 如果设置的结束帧超出了可截取时间帧的范围，则起始帧会自动移动以进行调整。

5

指定静态图像帧(使用◀▶按钮选择□，然后按OK按钮。使用同样的方法，在要截取静态图像的目标帧处暂停动画，然后按OK按钮)。

- 如果在暂停模式期间按AEL按钮，动画将返回到起始帧。
- 如果在播放期间按AEL按钮，动画将返回到起始帧并暂停。
- 如果静态图像帧包含在同一文档中，也可以在开始帧或结束帧之外进行指定。



6

指定在指定静态图像帧中移动图像的范围。使用◀▶按钮选择□，然后按OK按钮。在触摸屏上用手指跟踪要移动的图像范围将其显露(画笔操作)。

画笔操作

大部分画笔操作都是在触摸屏上进行的。

- 要执行画笔操作，可以双击图像或在图像上展开手指以放大目标。放大期间，使用两根手指进行拖动可移动显示的区域。
- 触摸↶可还原操作。
- 触摸→可重做还原的操作。
- 触摸STILL●可遮蔽用手指跟踪的部分。
- 触摸MOVING●可显露用手指跟踪的部分。
- 操作期间，可以使用AEL按钮检查效果。
- 还可以使用□按钮切换顶部指南的显示/隐藏。

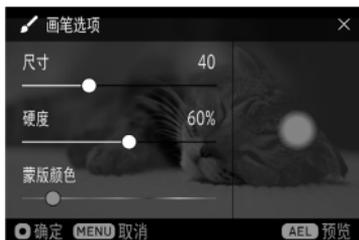

- 触摸□可转到[画笔选项]屏幕。您可以一边查看右侧的预览屏幕，一边拖动[尺寸]、[硬度]或[蒙版颜色]进行调整。

7

画笔操作完成后，按 **OK** 按键。根据需要配置以下设置。

SPEED	播放速度	0.25 倍到 4.0 倍 (可选择的播放速度因原始动画的帧频而异。)
BOUNCE	循环播放	[关闭]: 不循环播放。 [开启]: 循环播放。
	曝光补偿	以 0.3EV 增减，最多±1EV 级
	色彩模式	请参阅第 91 页。

8

选择  (动图导出图标)，然后按 **OK** 按键。选择 [是]，然后按 **OK** 按键应用设置。

- 无论原始动画的格式如何，动图格式都将使用 MOV ALL-I 进行创建。
- 动图的分辨率与原始动画的分辨率相同。
- 根据原始动画的帧频，动图的帧频会设置为 23.98、25 或 29.97 fps。
- 所创建动图的文档编号(扩展名: MOV)将分配为记忆卡中最后一个静态图像文档的下一个编号，并保存在 DCIM 文件夹下的子文件夹中。
- 写入文档需要较长时间。需要时，可中断写入处理。显示信息“处理中...”时，按 **MENU** 按键。
- 对于播放时间不足 1 秒的数据，会重复录制相同的图像，从而创建超过 1 秒的数据。

即使编辑操作中断，您也可以从上次停止的地方重新开始。编辑动画文档后，会创建一个记录了编辑状态的编辑文档，因此可以在操作中断或动图写入后重新编辑。

1

选择 **[▶ PLAY]** → [动图] → [编辑]。

2

将预览编辑文档。选择要重新开始编辑的文档，然后按 **OK** 按钮。

- 每个编辑文档可通过文档编号“Cinemagraph XXX”进行区分。(该编号的分配范围为 000 至 999。)

提示

- 除非从记忆卡中删除原始的动画文档，否则可以根据需要多次编辑该动画文档。
- 从同一动画文档创建另一版本的动图时，请从**[新建]**开始继续执行后续步骤。如果要进行小的改动(如更改播放速度)，从**[编辑]**开始会更为便捷。

删除已编辑的文档

删除不需要的已编辑文档。

1

选择 **[▶PLAY]** → **[动图]** → **[删除编辑文档]**。

2

使用**[通过删除菜单删除文档]**(第 126 页)的**[选择文档]**中所述的相同步骤删除编辑文档。

- 原始动画文档不会被删除。

曝光警示

此功能可为图像上的过亮部分(由于过曝而产生光晕)显示红色警告。

选择 **[▶PLAY]** → **[曝光警示]**，然后设置为**[开启]**。

- **[快速检视]**屏幕上不会显示**[曝光警示]**。

提示

- 可以将 **AEL** 用作快捷键来设置**[曝光警示]**的**[开启]**或**[关闭]**(第 141 页)。

套用转动

此功能允许您更改以纵向拍摄的或旋转到纵向位置的图像的方向。

要设置此选项，请选择[PLAY] → [套用转动]。

关闭	以横向显示图像。
开启(默认设置)	以纵向显示图像。

AEL 按键设置

可以将播放菜单功能分配给 AEL 按键。通过分配常用功能可让您轻松进行一键操作。

要设置此选项，请选择[PLAY] → [AEL 按键设定]。

无	播放期间不起作用。
锁定	按 AEL 按键锁定所选图像；若所选图像已锁定，即改动为解除锁定。
标记	按 AEL 按键标记所选图像；若所选图像已标记，即改动为解除标记。
 转动	每次按动 AEL 按键，图像将以顺时针方向旋转 90 度。
 转动	每次按动 AEL 按键，图像将以逆时针方向旋转 90 度。
曝光警示	每次按动 AEL 按键，即触发曝光警示开启或关闭。
图像放大	每次按动 AEL 按键，即触发放大检视(10x)和原状比率。
查看筛选选项 (默认设置)	每次按 AEL 按键时，视图筛选器可在打开与关闭之间切换。

从[SYSTEM](系统)菜单进行设置

本部分介绍可在[SYSTEM]中配置的设置。

记忆媒体格式化

- 请参阅“格式化记忆卡”(第 42 页)。(要初始化 USB 存储设备，请执行与[USB 存储设备]相同的步骤。)

记忆卡

如果存在两种记忆媒体，请从该项目中选择录制或播放目标。

SD 卡 	USB 存储设备 
--	--

根据使用的 USB 存储设备(SSD),可能会发生数据写入失败。如果发生这种情况，更改写入模式可能会解决问题。

在 USB 存储设备保持连接时，选择[USB 存储设备] → [写入模式]，然后将模式从[标准]更改为[自定义]。

- 如果设置[自定义]， 图标将以橙色显示。

文档名/编号

(CINE/STILL) 相机会为记录的静态图像和动画数据分配专用的文档名和文档编号。

(STILL) 静态图像数据(JPEG、DNG)

文件夹	子文件夹	文档名/编号
DCIM	100SIGMA	SDIM0001
	⋮	⋮
	999SIGMA	SDIM9999

文档编号后面是数据的扩展名:JPEG 数据为.jpg，而 DNG 数据为.dng。

文件名

对于文档名的前四个字符，您可以选择“SDIM”或“FPL0”。

SDIM****(默认设置)	FPL0****
----------------	----------

- 在[ SHOOT]→[色彩设定]→[色域]中选择[Adobe RGB]时，“SDIM”的文档名会设置为“_SDI”，“FPL0”的会设置为“_FPL”。

文档编号

文档编号可以更改。

顺序 (默认设置)	分配顺序号码。如果更改了记忆媒体，编号将会接续顺沿。
自动重设	更改或初始化记忆媒体后，编号将重设。

注意

- 当文件夹编号或文档编号达到“999-9999”时，即使记忆卡或存储设备有足够的空间，也会显示信息[无法分配静止图像的档案编号。]，而且无法拍摄照片。在这种情况下，请更换新的记忆卡或存储设备。

(CINE) 动画数据(MOV)

文件夹	相机 ID/卷号_剪辑编号_拍摄日期
CINEMA	A001_001_20220725.MOV
	⋮
	A001_999_20220725.MOV

动画数据(CinemaDNG)

文件夹	子文件夹 相机 ID/卷号_ 剪辑编号	相机 ID/卷号_ 剪辑编号_拍摄日期_ 文档编号
CINEMA	A001_001	A001_001_20220725.WAV
	⋮	A001_001_20220725_000001.DNG
	A001_999	A001_001_20220725_000002.DNG
		⋮

- **CinemaDNG** 包含子文件夹中的所有静态 **DNG** 数据(扩展名:.DNG)以及单个音频文档(扩展名:.WAV)。要传输文档,请移动包含该文档的整个子文件夹。

相机 ID

相机 ID 会分配有“A”(默认设置)到“Z”的字符。

卷号

卷号的可分配范围为“001”(默认设置)至“999”。

剪辑编号

剪辑编号可以更改。

顺序	分配顺序号码。如果更改了记忆媒体,编号将会接续顺沿。
自动重设 (默认设置)	更改或初始化记忆媒体后,编号将重设。

注意

- 当剪辑编号达到“999”时,即使记忆卡或存储设备有足够的空间,也会显示信息[无法分配动画剪辑的档案编号。],而且无法拍摄照片。在这种情况下,请更改相机 ID 或卷号。

著作权信息

拍摄时,您可以在 **Exif** 数据中记录[拍摄者]信息、[著作权]信息和备忘录。

每个项目最多可输入 48 个单字节字母数字字符和符号。

1

在“著作权信息”屏幕上,选择[输入拍摄者名称],[著作权主名称]或[备注标签],然后按照[输入信息](第 145 页)的步骤输入文本。

2

完成文本输入后,在[保存著作权信息]中选择[开启]。(从下次拍摄开始,著作权信息将记录到每张图像中。)

提示

- 可以在屏幕信息视图 3/3(第 122 页)上查看记录的信息。
- 您可以在 SIGMA Photo Pro 的图像信息窗口和 EXIF 兼容软件中查看记录的信息。

注意

- 如果您与其他拍摄者共用相机，请确保将[保存著作权信息]设置为[关闭]。在这种情况下，建议您将各条目中的信息删除。
- 对于因著作权信息的使用而造成的任何困难和/或损害，适马公司将不承担任何责任。

输入信息



信息输入区域

可以通过前后拨轮移动光标。

键盘区域

使用<左右>按键移动光标。

1

在键盘区域选择需要输入的字母或符号，然后按**OK** 按键确定输入。

A/a	键盘切换。可以切换大小字幕
#+=	切换到符号键盘。
SPACE	键入空格。

2

选择 **FINISH** 然后按**OK** 按键确认所输入的信息。再返回上一页面。

- **MENU** 按键会取消输入，然后返回上一页面。

删除字节

拨动转轮，把光标移至你所需要删除的字节按**MODE** 按键删除。

- 如果要插入空格，按 **MODE** 按钮删除所有字符，然后按 **OK** 按钮进行确认。

时间码

(CINE)

拍摄动画时时间码会自动记录。请设置要录制的时间码。

- 也可以在 **CINE** 模式(**CINE** 风格)的快速设置菜单中设置时间码。
- 您可以在显示模式(第 148 页)的[TC / 时长]中指定是否在液晶显示屏上显示拍摄的时间码。

注意

- 本产品不提供与外部设备同步的功能。

时间码

设置时间码的开始时间。

00 : 00 : 00 : 00	小时 : 分钟 : 秒 : 帧
--------------------------	-----------------

- 要重设，请按**MODE**按键。
- 当计数模式设置为[DF](丢帧)时，秒与帧之间的冒号“:”将变为分号“;”。
- 可以设置的帧数因帧频而异。

23.98fps	24fps	25fps	29.97fps	48fps	50fps	59.94fps	100fps	119.88fps
0~23	0~23	0~24	0~29	0~23	0~24	0~29	0~24	0~29

- 当帧频设置为 23.98、24 或 48 fps 时，只能使用 4 的倍数指定帧。

RUN 模式

选择时间码的计算方法。

REC RUN	仅计算动画录制时间。
FREE RUN (默认设置)	计算总时间，包括未录制动画的时间(包括断电时间)。

计数模式

选择时间码的计算方法。

DF	(丢帧) 录制动画时修正因丢帧而导致的错误。
NDF (默认设置)	(不丢帧) 录制动画时不修正因丢帧而导致的错误。

外部输入(TC-IN) (关闭 / 开启)

连接时间码生成器(Timecode Systems UltraSync ONE 等)时，将其设置为[开启]。

- 将生成器连接至外置麦克风端子。当生成器正确连接时，时间码显示区中将显示**EX**图标，并会显示为生成器设置的时间码。如果未连接生成器或发生连接错误，**EX**图标会闪烁红色。
- 请务必将动画录制设置中指定的帧频与生成器的帧频相匹配。有关详细信息，请参阅生成器的使用手册。

注意

- 将[外部输入]设置为[开启]时，无法录制声音

HDMI 输出(关闭 / 开启)

指定是否将时间码输出到使用 HDMI 连接线连接的设备。

STILL / CINE 绑定设定

曝光

在 CINE 模式和 STILL 模式下，您可以选择是否链接曝光设置。

关闭	可在 CINE 模式和 STILL 模式下分别设置。
开启(默认设置)	CINE 模式和 STILL 模式下的设置相同。

以下设置以链接/不链接为准。

拍摄模式、快门、光圈、曝光补偿、ISO 感光度

注意

- 注册自定义模式时，无论设置是否为 [关闭/开启]，注册的设置都将相同。保存当前 CINE / STILL 开关位置的设置。

拍摄风格

(CINE)

- 请参阅第 43 页。

CINE	STILL-LIKE
------	------------

- 按[CINE]中的▶按钮可以更改[快门模式]和[禁用转盘功能]的设置。

自定义模式设定

- 请参阅第 106 页。

自定义 QS

(CINE/STILL)

- 请参阅第 37 页。

显示模式设置

(CINE/STILL)

可以更改拍摄期间显示的图标大小，并可以添加有助于拍摄的有用功能。

- CINE 模式(STILL-LIKE 风格)和 STILL 模式提供通用设置。

要显示选项, 请将要自定义的模式(自定义 1 至 4)设置为[开启], 然后按▶按钮。

- 将您不想显示的模式设置为[关闭]。

字型大小

选择字符或图标的大小。

普通	大
----	---

注意

- 对于字型大小[大], 根据设置和场景, 显示的信息可能会更少。

拍摄数据

您可以选择显示的摄影信息量。

关闭	最小
仅对焦框	标准

- 无论如何设置, 都会显示与警告相关的图标。

镜头信息

(CINE/STILL)

您可以在连接到相机的镜头上显示信息。

关闭	对焦*
焦距	焦距+对焦*

*您可以选择拍摄距离的单位。按▶按钮在[对焦距离比例]屏幕上选择所需选项。

M (米)	FEET (英尺)
-------	-----------

日期 / 时间设定

可以显示日期和时间。

关闭	时间设定
日期	日期+时间设定

TC/时长

(CINE) 显示 TC(时间码)或录制时间。

关闭	TC	时长	TC+时长
----	----	----	-------

格线

可以显示格线，帮助您进行构图。

关闭	- 16 分区 (黑色)	- 9 分区 (白色)
- 4 分区 (黑色)	- 对角线 (黑色)	- 16 分区 (白色)
- 9 分区 (黑色)	- 4 分区 (白色)	- 对角线 (白色)

画面比例指引(关闭 / 开启)

(CINE)

● 请参阅第 115 页。

中心标记

(CINE) 您可以显示用于标识屏幕中心的中心标记。

关闭	点	叉
----	---	---

水平器(关闭 / 开启)

可以显示水平器，帮助您进行构图。

水平器

显示相机的水平及垂直方向。

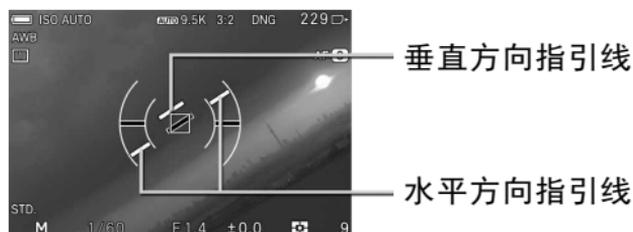

- 当相机在水平或垂直位置，指引线会变绿色。
- 当垂直拍摄时，显示会变换为适合垂直拍摄使用。

注意

- 电子水平线一般也有 $\pm 1^\circ$ 偏差，越多的倾斜，则有越大的偏差，在这情况下，电子水平线将不能有效工作。
- 当相机朝下，电子水平线将不能有效工作。

亮度级别监视器(关闭 / 开启)

- 请参阅第 49 页。

斑马纹(关闭 / 开启)

- 请参阅第 49 页。

音频参数(关闭 / 开启)

(CINE) ● 请参阅第 86 页。

LCD 关闭模式

在拍摄期间或相机不工作时关闭液晶显示屏的一种模式。此模式非常适合在天文摄影时使用。

将[LCD 关闭模式]设置为[开启]时，该模式将添加到显示模式。

- 液晶显示屏关闭时，如果操作按钮或转盘，则液晶显示屏会点亮约三秒钟。
- 播放图像、放大图像、显示设置菜单或显示快速设置菜单时，显示屏不会关闭。

锁定模式中的操作

- 请参阅第 111 页。

触摸操作

可以禁用触摸屏操作，或更改可在触摸屏上操作的功能。

关闭	开启 (默认设置)
----	-----------

- 若要禁用触摸屏操作，将触摸操作设置为[关闭]。
- 即使将触摸操作设置为[关闭]，仅在触摸屏上执行以下操作时，触摸操作也会生效。

滑动[锁定]进行解锁	动图编辑
------------	------

- 如果想要更改可在触摸屏上操作的功能，请从[开启]设置相应的功能。
- 可以更改每个触摸操作的功能。有关触摸操作(如轻触、合拢和展开)的信息，请参阅[关于触摸操作] (第 27 页)。

(拍摄时的设置)

轻触	双击	合拢 / 展开
----	----	---------

轻触

关闭	触摸 AF (第 63 页)
移动对焦框 (第 54 页) (第 55 页) (默认设置)	触摸快门(第 63 页)

双击

关闭	LV 放大检视 (第 61 页) (默认设置)
----	-------------------------

合拢 / 展开

关闭	裁切变焦 (第 80 页) (默认设置)
----	----------------------

(播放时的设置)

全部操作

关闭	开启 (默认设置)
----	-----------

- 当使用电子取景器 EVF-11 时，可以在观察取景器的同时操作触摸屏。将 EVF-11 连接到相机时，将显示以下选项。

EVF (使用 EVF-11 时的设置)

轻触 (关闭/开启)	双击 (关闭/开启)	合拢/展开 (关闭/开启)
------------	------------	---------------

- 选择[开启]时可以操作的功能取决于📷(拍摄时的设置)。
- 播放图像时可以操作的功能取决于▶(播放时的设置)。

电子音

设置是否使用电子提示音并调整音量。

快门音量	AF 合焦提示音
REC 音量	倒计时音效

选择所需的选项。要降低音量，请按< 按键；要增大音量，请按> 按键。然后，按OK 按键应用设置。

- 音量设置范围为 0 至 5, 6 档可调。
- 设置为 0 将变为无声。
- 默认设置为 3。

水平器调整

可以调节水平器的倾斜度。

将相机放在平坦的水平表面上，然后按OK 按键。(相机将记录新的调整值。)

- 要重设，请按MODE 按键。将出现确认对话框。选择[是]，然后按OK 按键应用设置。(调整值将恢复为出厂默认设置。)

像素刷新

如果图像中记录了亮点，请使用像素刷新。此功能可优化拍摄要素和图像处理。

关闭遮盖，选择[是]，然后按OK 按键应用设置。

LCD 设定

您可以调整液晶显示屏的亮度和色调。

亮度 (LCD 亮度)

按<> 按键将亮度调节到适当的值，然后按OK 按键应用设置。

- 当选择**AUTO** 时，显示屏会根据曝光数据自动调节到适当的亮度。

色调 (LCD 色调)

可以一边查看屏幕底部的图表一边调整[红]和[蓝]值。

- 通常将其设置为±0。

省电

LCD 关闭

如果在一段时间内未进行任何操作，液晶显示屏的背光将自动关闭。由于电源处于打开状态，因此所有按键均可操作。半按快门按键可开始拍摄。

自动关闭电源

当液晶屏处于未使用状态时，如果没有执行任何操作，相机将自动关闭。在自动关闭电源期间，按键将不起作用。半按快门按键可退出自动关闭电源模式。

[LCD 关闭] 选项

关闭	1 分钟(默认设置)
10 秒	5 分钟
30 秒	10 分钟

[自动关闭电源] 选项

关闭	5 分钟(默认设置)
30 秒	10 分钟
1 分钟	

注意

- [LCD 关闭] 时间预设不可比相机 [自动关闭电源] 时间为长。

ECO 模式 (关闭 / 开启)

在 8 秒内没有对相机进行任何操作时，液晶显示屏会变暗以节省电量。

HDMI 输出

(STILL)

在使用 HDMI 连接线(另售)连接的电视机或显示设备上观看视频时, 选择是否通过视频输出图标信息。

带信息	不带信息
-----	------

- 准备带有 HDMI 端子(Type D (版本 1.4))的市售 HDMI 连接线。

(CINE)

要在 CINE 模式下设置[HDMI 输出], 请先根据使用目的选择[监控输出]或[录制视频输出]。然后, 按▶按钮选择选项。

监控输出

在使用 HDMI 连接线(另售)连接的电视机或显示设备上观看视频时, 选择是否通过视频输出图标信息。

信息显示

关闭	开启
----	----

录制视频输出 (HDMI 录制视频输出)

在使用 HDMI 连接线(另售)连接的外部录像机上录制视频时, 请从此项目配置图像输出设置。

输出格式

设置动画的输出信号格式。

RAW	4:2:2 8bit (默认设置)
-----	-------------------

分辨率

设置动画的分辨率(尺寸)。

DCI 4K	4096 x 2160 仅在[输出格式]设置为[RAW]时可选。(帧频固定为 24 fps。)
UHD (默认设置)	3840 x 2160
FHD	1920 x 1080

帧频

设置帧频(每秒帧数)。

23.98 fps	25 fps	48 fps	59.94 fps	119.88 fps
24 fps	29.97 fps	50 fps	100 fps	

注意

- 确保帧频与外部录像机的帧频设置相匹配。

裁切变焦

设置裁切放大倍率。

- 可用的放大倍率因分辨率设置而异。

DCI 4K	UHD	FHD
x1.00 ~ x2.2	x1.00 ~ x2.5	x1.00 ~ x5.0

- 可用的放大倍率可能会受到所使用的镜头、帧频或是否使用电子防抖的限制。

USB 模式

设置连接 USB 连接线时的通信方法。

连接时选择 (默认设置)	当本产品连接到设备时,可以选择此功能。按<>按钮选择目标,然后按OK按钮应用设置。
储存装置	设置此选项可将SD卡上的图像传输到计算机。
视频设备类(UVC)	设置此选项可将本产品用作网络摄像头。
相机操控	设置此选项可使用与计算机兼容的软件操作相机。
仅限充电	设置此选项可为电池充电或执行常规相机操作。

注意

- 将相机连接到计算机时,无法更改 USB 模式。因此在将相机连接到计算机之前,请务必设置所需的[USB 模式]。

快门线设定

(CINE/STILL)

设置操作以使用电子快门线 CR-41(另售)。

快门	提供与相机快门按键相同的操作。
REC	提供与相机 REC 按键相同的操作。

EVF 设定

为电子取景器 EVF-11 配置各种设置。

- 只有将 EVF-11 连接到相机时，才能设置以下选项。

自动切换到 LCD	
亮度	触摸操作 (第 151 页)
耳机音量	固件更新 (第 158 页)

自动切换到 LCD

即使将显示屏选择器留在[EVF]，您也可以播放图像并操作相机的液晶显示屏显示上的菜单。

关闭	它会显示在取景器中以进行所有操作。
开启 (显示 / 菜单)	当操作  按钮，MENU 按钮，QS 按钮等时，将显示照相机的液晶显示屏显示。(可自定义的按钮取决于您分配的功能。)

亮度 (EVF-11 亮度)

按<> 按键将亮度调节到适当的值，然后按  按键应用设置。

- 当选择  时，显示屏会根据曝光数据自动调节到适当的亮度。

耳机音量

使用<> 按钮调节音量，然后按  按钮进行确认。

- 可以将[耳机音量]分配给快速设置菜单(第 36 页)、转盘(第 117 页)或自定义按钮(第 118 页)。

日期 / 时间 / 区域

- 请参阅第 25 页。

语言 / Language

- 请参阅第 24 页。

信息

第 1 页

您可以确认型号名称、序列号、固件版本、连续运行时间(从开机到当前的时间)和传感器温度。

第 2 页

您可以确认认证标记。

- 其他认证标记可在相机底部、礼品盒上及本使用手册中找到。

固件更新

有关固件更新状态和更新方法的详细信息，请访问适马官方网站。

sigma-global.com/en/support/

保存 / 加载设定

- 请参阅第 108 页。

相机重设

将相机设置恢复为默认设置。

1

从[相机重设]中选择所需的重设方法。

重设拍摄设定	重设[📷/👥 SHOOT]中的所有设置。
重设播放设定	重设[▶ PLAY]中的所有设置。
重设系统设定	重设[🔧 SYSTEM]中的所有设置([日期/时间/区域]和[语言]除外)。
全部重设	重设所有设置。(相机时钟不会重设。)

2

选择[是]，然后按OK 按键应用设置。

要取消，请选择[否]并按OK 按键应用设置。

将图像传输到计算机

可以将相机记忆卡上记录的图像传输到计算机。

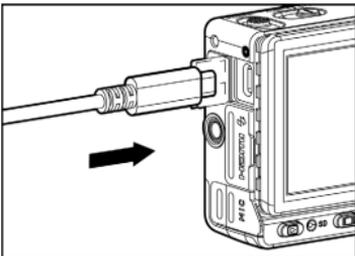

如果您计算机的 USB 端口是 C 型，请使用相机随附的 USB 连接线将 SIGMA fp L 连接到计算机。如果端口为 A 型，请使用市售 USB 连接线(A 转 C)连接 SIGMA fp L。

如果将[🔧 SYSTEM]中的[USB 模式]选择为[连接时选择](默认设置)，将相机连接到计算机时，将显示选择 USB 模式屏幕。选择[储存装置]。(请参阅第 156 页。)

- 您可以使用 SIGMA Photo Pro 传输图像。有关详细信息，请参阅 SIGMA Photo Pro 的帮助。

- 计算机会将相机识别为可移动磁盘(设备)。因此，即使不使用 SIGMA Photo Pro，也能以熟悉的方式传输图像。

警告

- 如果计算机在处理期间进入睡眠模式，则当前传输的数据可能会损坏。请配置设置以防计算机进入睡眠模式。
- 连接 USB 连接线时，自动关闭电源功能将不起作用。

将本产品用作网络摄像头

本产品可作为网络摄像头使用。

1

将 CINE/STILL 开关置于“CINE”。

2

将相机连接到计算机并将[USB 模式]设置为[视频设备类(UVC)]。(参阅第 156 页。)

- 如果要使用自动对焦，请将[常时自动对焦]设置为[开启]。(无法使用快门按钮或 AEL 按钮激活 AF。)
- 有关相机或麦克风设置的信息，请参阅所使用软件的帮助或其他参考资料。
- 如果您计算机的 USB 端口是 C 型，请使用相机随附的 USB 连接线将 SIGMA fp L 连接到计算机。如果端口为 A 型，请使用市售 USB 连接线(A 转 C)连接 SIGMA fp L。
- 根据使用的软件，可能需要在相机上设置分辨率。如果是这种情况，请在连接前进行设置。

注意

- 以下按钮不可用。

REC 按键、快门按键、MENU 按键、▶ 按键

- 可以使用 **QS** 菜单，但菜单中不可用的项目会变灰。此外，某些项目也无法进行详细设置。
- 图像放大功能不可用。

截屏功能

可以将液晶显示屏的任意画面保存为静态图像文件。您可以通过多种方式来使用截屏功能，如截取设置菜单屏幕并将其用于笔记当中。

在想要截取的屏幕上，在按住 **□** 按钮的同时按下 **OK** 按钮。(截取图像时，会短暂显示一个白色图像。)

- 您还可以在按住 **□** 按钮的同时按以下按钮之一来截取图像。

▶ 按键、**TONE** 按键、**COLOR** 按键、**MODE** 按键

- 如果将其分配给自定义按键(第 118 页)，则可以通过一次操作进行截取。
- 也可以截取电子取景器 **EVF-11** 中的图像。
- 播放截取的图像时，会显示 **[SCREENSHOOT]** 图标。
- 截取的图像会以 **1024 x 682** 的图像尺寸和 **JPEG** 格式进行保存。
- 截取图像的文件名为 **“SS_XXXX.JPG”**。
- 截图的图像文件将保存在包含常规静态图像的文件夹中。

注意

- 根据设置状态或图像处理等原因，图像的可截取次数可能会受限，或者可能无法截取图像。
- 拍摄动画时，可能会出现无法连续截取图像的情况。

- 无法使用自定义按键截取以下屏幕。

伪色、EL ZONE、景深预览、
AEL (长按)、AFL (长按)、AEL + AFL (长按)

参考资料

本部分介绍可选购的配件以及相机的规格。

可选购的配件

电子取景器 EVF-11

EVF-11 是一款精密的电子取景器，配有一块 368 万点高清有机 EL 显示屏(OLED)。尽管它是一款外部配件，但却采用了一体化设计。90° 倾斜功能大大提升了拍摄时的自由度。此款取景器还配有一个耳机插孔，可用于监听声音。此外，其配备的大眼罩还可有效阻挡外部光线。

LCD 取景器 LVF-11

这是一款专用于 fp / fp L 的取景器，可将液晶显示屏放大 2.5 倍。安装后可阻隔室外光线，帮助摄影师轻松检查对焦或进行构图。(安装底板 BPL-11 时)

电子闪光灯 EF-630 (适马相机专用) (ELECTRONIC FLASH EF-630)

另售的适马电子闪光灯 EF-630 (适马相机专用)具备 STTL 系统，可以搭配 fp / fp L 进行自动同步闪光。电子闪光灯 EF-630 (适马相机专用)还可实现更多例如引闪多个闪光灯等进阶功能。

电子闪光灯 EF-140S SA-STTL (ELECTRONIC FLASH EF-140S)

操作简易，拥有强大光量输出 GN/14 (ISO100 / m)。TTL 输出曝光全由 S-TTL 自动控制。闪灯使用两枚“AAA”型镍氢充电电池，使闪灯外型更为轻巧易携。

手柄 HG-11

这是一款易于操作的紧凑型手柄，易于握持，推荐在安装了小型镜头时使用。采用了兼容 fp / fp L 式设计。

手柄 HG-21

这是一款大型手柄，手感更佳，即使安装了 135mm F1.8 DG HSM 等远摄镜头，用户也可轻松握持。

底座手柄 BG-11

此手柄可以安装于相机底部的三脚架锁孔，提供更加稳定的手持拍摄体验。

交流电源适配器 SAC-7P

此款交流电源适配器可在 USB 端口被临时占用时(例如，使用 USB 存储设备时)使用家用电源为相机供电。(本相机附带直流连接器 CN-21。)有关详细信息，请参阅第 164 页。

电池充电器 BC-71

这是一款专用于 fp / fp L 锂离子电池“电池组 BP-51”的充电器。无需相机即可进行充电。

电子快门线 CR-41

将电子快门线连接到相机的麦克风/电子快门线端口后，可用其释放快门或启动 REC 模式。此快门线还提供麦克风插孔，因此可与麦克风一起使用。(连接线长度：大约 1 米)

直流连接器 CN-21

该适配器用于将相机连接到其他公司制造的电池。(其与交流电源适配器套件 SAC-7P 提供的效果相同。)

使用交流电源适配器 SAC-7P (选购)

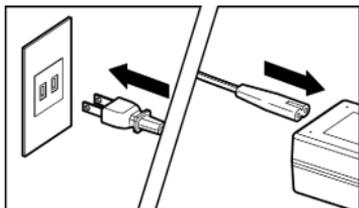

您可以使用交流电源适配器套件 SAC-7P(另售)从墙壁插座为相机供电。

1

将随相机所附上之电线和交流电适配器连接上。

2

如图示, 揭开电池 / 记忆卡遮盖及 DC 连接器仓遮盖。

●切勿过份用力拉出 DC 连接器仓遮盖, 以免脱离相机机身。

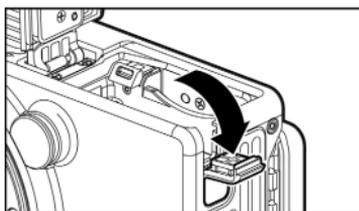

3

如图示, 插入 DC 连接器至锁稳位置。

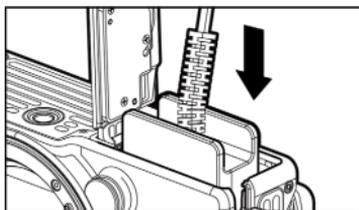

4

小心地关闭电池/记忆卡遮盖, 以免夹到 DC 连接器的电线。

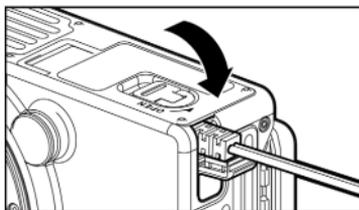

5

连接交流电转换适配器的插头及 DC 连接器的插口。

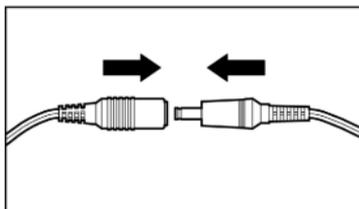

警告!!

●当存取指示灯点亮时, 切勿断开插孔的连接。否则, 相机将关闭且写入的数据将丢失。

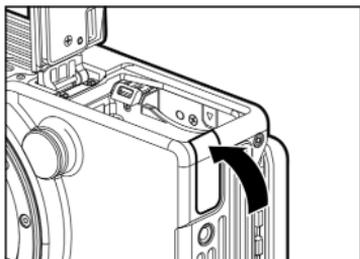

- 请紧记在相机使用完毕后，将相机关闭及须将电线插头与室内电源分离。

如图示，从相机机身取回 DC 连接器后，请关闭 DC 连接器仓遮盖。

保养须知

- 请不要使用化学品或其他清洁用品；例如苯溶剂等，用来清洁相机和镜头。请利用清洁用的软布等用来清理相机和镜头。镜片表面的灰尘可用市售的气吹进行清理，如不小心沾上指纹请使用市售的专用镜头清洁剂轻轻擦拭。
- 请使用气吹，清除 LCD 显示屏的尘埃和污垢。如要清除在 LCD 显示屏上的指纹或斑点，请以洁净的软布，轻轻地擦拭表面。 请不要用力拭擦，以免 LCD 显示屏受到损毁。

清洁防尘保护器

使用吹风机吹掉防尘保护器(图像传感器保护玻璃)上的灰尘。如果防尘保护器的玻璃上有指纹，请先用吹风机吹去灰尘，然后用干净的软布轻轻擦拭。如果存在顽固的污渍或灰尘，请联系适马维修中心进行清洁。

警告

- 请勿使用气溶胶压缩空气清洁剂。由于注入角度的原因，可能会发生液体喷射，从而对防尘保护器造成损坏。
- 请勿使用带刷子的吹风机。如果安装了刷子，可能会划伤防尘保护器。

如何保存及储藏相机

- 如需要将相机储藏一段长时间，务必需将电池移除。
- 为避免霉菌滋生，请将器材存放在干爽、空气流通地方或防潮箱中，但切勿与化学品储存在一起。

TFT 彩色 LCD 显示屏幕注意事项

- 显示屏上的萤光点或暂会长亮或不亮，但这情况并不是屏幕损害，是属于正常现象，图像记录不会受到影响。
- LCD 液晶体的显示特性，会根据环境而受影响，如在低温下显示启动时间比较缓慢，高温时画面呈现状态比较暗淡；但当回复室温时，便会回复正常。

解决疑难

假如用户的数码相机遇到问题或不能拍摄相片；请先参阅以下章节，如仍未能解决疑难，请联络适马维修中心。

彩色屏幕没有任何显示。

电量已耗尽。

- ▶ 更换新电池。(第 20-22 页)

相机处于 LCD 显示幕关闭模式。

- ▶ 可半按快门释放钮或其它键便可。(第 154 页)

快门不能释放。

拍摄数据处理正在进行中。

- ▶ 请等待直至数据工作中显示灯熄灭。

记忆卡容量已满。

- ▶ 更换新记忆卡或将记忆卡内不需要的数据删除。(第 125-126 页)

不能自动对焦操作。

检查镜头镜身上的自动或手动(AF/M)按键是否设定为手动(M)。

- ▶ 请设定镜头镜身上的自动或手动(AF/M)按键为自动(AF)。(第 52 页)

镜头没有妥善连接上数码相机机身。

- ▶ 请重新正确连接镜头到数码相机机身。(第 23 页)

当 [开启半按快门自动对焦] 设置为 [关闭]。

- ▶ 按动对焦模式键，修正对焦模式。(第 119 页)

所使用的镜头在此机身上无法实现自动对焦。

- ▶ 请在官方网站上确认适用的镜头型号。(第 12 页)

相机自动关闭。

[自动关闭电源] 功能已被启动。

- ▶ [自动关闭电源] 功能是节省电能装置，若发觉有碍操作，可将其关闭 (第 155 页)

不能拍摄或储存图像。

记忆卡容量已满。

- ▶ 更换新记忆卡或将记忆卡不需要的数据删除。(第 125-126 页)

电量已耗尽。

- ▶ 更换新电池。(第 20-22 页)

记忆卡上保护钮处于 'LOCK' 状态。

- ▶ 请解除记忆卡上保护钮 'LOCK' 状态。(第 11 页)

记忆卡中图像数据损坏。

- ▶ 请将重要的图像数据转存于个人计算机中，再将记忆卡格式化。(第 42 页)

在屏幕上检视图像出现困难。

屏幕上沾满污垢或灰尘。

- ▶ 使用气吹或抹镜布清洁 LCD 屏幕。(第 165 页)

LCD 屏幕破损。

- ▶ 请联络所购买之零售商或附近的适马维修站。

图像欠清晰。

对焦欠准确。

- ▶ 请先半按快门释放钮及注意对焦准确灯是否已变为绿色。(第 52 页)

检查镜头镜身上的自动或手动(AF/M)按键是否设定为手动(M)。

- ▶ 请设定镜头镜身上的自动或手动(AF/M)按键为自动(AF)。(第 52 页)

拍摄时震动。

- ▶ 请提高 ISO 感光度或使用三脚架。(第 68 页)

不能删除图像。

图像或被锁定。

- ▶ 解除被锁定图像。(第 129-131 页)

记忆卡上保护钮处于 'LOCK' 状态。

- ▶ 请解除记忆卡上保护钮 'LOCK' 状态。(第 11 页)

所显示之日期、时间不正确。

所设定之时间、日期或不正确。

- ▶ 进入设定选单中，重新设定时间及日期。(第 25 页)

显示错误代码。

相机内部发生错误，无法继续进行正常拍摄。

- ▶ 如有疑问，请联系适马售后服务中心获取相关支持和帮助。

sigma-global.com/en/world-network/

主要规格

类型	类型	可更换镜头数码相机
	记忆卡	SD/SDHC/SDXC 记忆卡(支持 UHS-II)/ 便携式 SSD (支持 USB 3.0 连接, 支持 USB 总线供电)
	镜头卡口	L 卡口
图像传感器	类型	35 mm 全画幅 (36.0 mm x 24.0 mm) 背照式 CMOS 传感器
	相机有效像素 / 总像素	约 61MP / 约 62.4MP
	纵横比 滤色系统	3:2 RGB 原色滤镜
	静态图像文档格式 图像纵横比	无损压缩 RAW (DNG) 12/14 位, JPEG (Exif2.3) RAW (DNG)+JPEG: 可以同时记录。 [21:9] / [16:9] / [3:2] / [A 系列 (√2:1)] / [4:3] / [7:6] / [1:1]
记录像素 (以 3:2) () : 使用 APS-C 格式镜头时 图像质素模式 (JPEG)		9,520 x 6,328 ~ 1,920 x 1,280 (6,240 x 4,144 ~ 1,920 x 1,280) FINE(精细)、NORMAL(适中)、 BASIC(普通)
裁切		可设置相当于 1.05 倍~5.0 倍 (适用于 35 mm 相机)
色域		sRGB / Adobe RGB
动画录制格式 相机 内部录制	动画格式	CinemaDNG (8 位/10 位/12 位)/ MOV: H.264 (ALL-I / GOP)
	音频格式	线性 PCM (2ch 48 kHz / 16 位)
	记录像素 / 帧频	3,840 x 2,160 (UHD 4K) / 23.98p, 24p, 25p, 29.97p 1,920 x 1,080 (FHD) / 23.98p, 24p, 25p, 29.97p, 48p, 50p, 59.94p, 100p, 119.88p
	连拍可用时间	最多 2 个小时
	CinemaDNG 记忆媒体限制	SD 卡: UHS-II UHD 8 位 25 fps 或更低, FHD 12 位 59.94 fps 或更低 便携式 SSD: UHD 12 位 29.97 fps 或更低, FHD 12 位 100 fps 或更低, FHD 10 位 / 8 位 119.88 fps 或更低

动画录制格式 HDMI 外部输出	动画格式	4:2:2 8 位 12 位 RAW : 外部录像机录制: 支持 Atomos Ninja V、 blackmagic Video Assist 12G
	音频格式	线性 PCM (2ch 48 kHz / 16 位)
	记录像素 / 帧频	4,096 x 2,160 (DCI 4K) / 24p (RAW) 3,840 x 2,160 (UHD 4K) / 23.98p, 24p, 25p, 29.97p 1,920 x 1,080 (FHD) / 23.98p, 24p, 25p, 29.97p, 48p, 50p, 59.94p, 100p, 119.88p
	AF 格式 / 对焦模式	相差侦测 + 对比度侦测系统 / 单次 AF 对焦、连续 AF 对焦 (带运动 物体预测功能)、手动对焦
对焦	自动对焦感光度范 围 / AF 模式	-5EV 至 18EV (F1.4 : ISO100)/多点自 动对焦、49 点选择模式、自由移动模式、 人脸/人眼侦测 AF 模式、跟踪 AF 模式
	AF 锁定	半按快门按键, 或按 AEL 按键 (需要更 改设置)。
	其他 对焦功能	AF + MF、MF 辅助、MF 指导、峰值对 焦、快门优先对焦功能、AF-ON、预对 焦、放大中自动对焦
曝光控制	测光系统	评价测光 (多幅面平均测光)、 中央重点加权平均测光、点测光
	测光范围	-5 至 18EV (50 mm F1.4: ISO100)
	静态图像曝光模式	(P)程序 AE (启程式转移)、(S)快门先 决 AE、(A)光圈先决 AE、(M)手动
	动画曝光模式	(P)程序 AE、(S)快门先决 AE、(A)光圈 先决 AE, (M)手动
	ISO 感光度 (推荐曝光值)	基本 ISO Still : ISO 100,400 Cine : CinemaDNG 12 位/ HDMI RAW : ISO100,1250 MOV/CinemaDNG 10 位, 8 位, HDMI 4:2:2 8 位: ISO 100, 250 可设定范围 ISO 100-25600, 扩展的感光度 ISO 6、 12、25、50、51200、102400
	曝光补偿	±5EV (以 1/3 级增减) (拍摄动画时, 会应用±3 EV。)

曝光控制	AE 锁定 包围曝光	半按快门按键，或按 AEL 按键。 3 张 / 5 张曝光 $\pm 3EV$ (以 1/3 级增减，标准→曝光不足→曝光过度) (顺序可变)
图像防抖系统		电子防抖系统 (仅当以 MOV 格式 59.94p 或以下拍摄动画时适用)
白平衡		12 种 (自动、自动(光源优先)、日光、阴影、阴天 / 多云、钨丝灯、萤光灯 / 白光管、闪光灯、色温，自定义 1、自定义 2、自定义 3)
快门	类型 快门速度	电子快门 30~1/8,000 秒 B 门 约 300 秒
驱动模式		单幅、 连拍 (高速: 约 10 帧/秒)、 (中速: 约 5 帧/秒)、(低速: 约 3 帧/秒)、 自拍(2/10 秒)、定时器
显示屏	格式 / 视野率 触摸屏 闪光模式	TFT 彩色液晶显示屏，纵横比: 3:2。 3.15 型，约 2,100,000 像素 / 视野约 100% 静电电容系统 S-TTL 自动光控、手动、无线闪光、 多重发射
外置闪光灯	可选功能 闪光灯曝光补偿 闪光调谐速度	减轻红眼闪光 (防红眼)、后帘同步、 慢速同步 最大 $\pm 3EV$ ，以 1/3E 增减 最高 1/15 秒 (将图像质素设置为 DNG 和 DNG + JPEG 且内存位计数为 14 位时，为 1/10 秒或更短)。
	外置闪光灯支持	安装热靴单元 HU-11 (本产品随附) 时 可用。 (S-TTL、支持无线、X 接点)

色彩模式	支持的相机	16 种类型 (标准、鲜艳、中性、肖像、风景、电影院、暖金色、蓝绿色和橙色、夕阳红、森林绿、粉末蓝、FOV 蓝色经典、FOV 黄色经典、双色调、黑白、关闭) ARRI : ARRICAM / ARRIFLEX, ALEXA LF / ALEXA Mini LF, ALEXA SXT, ALEXA Mini, AMIRA, ALEXA65, ALEXA XT SOMY : VENICE RED : MONSTRO 8K, HELIUM 8K, DRAGON 6K, EPIC MX 5K, GEMINI 5K, KOMODO 6K 1.33:1, 1.85:1, 2.39:1, 自定义边框 1, 自定义边框 2 输入 (传感器区域 / 纵横比)、偏移、风格 (4 种)、线条 (1-10 像素)、颜色 (白色、黑色、红色、黄色、绿色、青色、蓝色、品红色)、阴影		
			导演取景器	画面比例指引
			自定义边框	
其它功能		通过 QR 码保存/加载设定、屏幕截图、摄像头、相机内 RAW 显影、从录制的动画中捕获静止图像、动图、Fill Light、HDR 拍摄(Still/Cine)、动画拍摄期间的静止图像拍摄		
内置麦克风、扬声器		立体声麦克风, 单声道扬声器		
显示语言		英文、日文、德文、法文、西班牙文、意大利文、简体中文、繁体中文、韩文、俄文、荷兰文、波兰文、葡萄牙文、丹麦文、瑞典文、挪威文、芬兰文		
接口	USB 端口	USB 3.1, GEN1, Type-C		
	HDMI 端口	Type D (版本 1.4)		
	电子快门线端口	也可用作外置麦克风端口。		
	时间码输入	也可用作外置麦克风端口。		
外置麦克风	Ø3.5 mm 立体声迷你插孔 (支持插入供电)			
耳机终端	Ø3.5 mm 立体声迷你插孔 (可在使用 EVF-11 时连接)			
闪光灯同步端口		安装热靴单元 HU-11 (本产品随附) 时的专用端口		

防尘防滴功能		具有
电源	电源	锂电池 BP-51 可通过 USB 电源充电并操作
	剩余静态图像 拍摄张数	约 240 张图像 (在 23°C 环境温度下, 基于 CIPA 测试 标准测得)
	连拍可用时间	约 60 分钟
外形尺寸 重量	外形尺寸 (宽 x 高 x 深)	112.6 x 69.9 x 45.3 mm
	重量	427 g (包括电池和 SD 卡) 375 g (仅相机机身)
操作环境	工作温度	0 ~ +40°C
	工作湿度	最大 85% (无结露)

* 技术规格如有更改, 恕不另行通知。

交流电源适配器 UAC-21 CN

输入: 100V 至 240V \sim 50/60Hz 0.45A

输出: 5.0V \equiv 3.0A 15W

锂电池 BP-51

锂离子充电电池

电压: 7.2V 容量: 1200 mAh

只适用于中国

产品中有害物质的名称及含量

部件名称		有害物质					
		铅 (Pb)	汞 (Hg)	镉 (Cd)	六价铬 (Cr(VI))	多溴联苯 (PBB)	多溴二苯醚 (PBDE)
10	外壳(金属部件)	×	○	○	○	○	○
	外壳(树脂部件)	○	○	○	○	○	○
	基板部件	×	○	○	○	○	○
	光学部件	○	○	○	○	○	○
	机械部件	×	○	○	○	○	○
10	交流电源适配器	×	×	×	×	○	○
10	USB 连接线	×	○	○	○	○	○
10	电池 (锂电池)	×	○	○	○	○	○

备注	<p>只适用于中国：本表格依据 SJ/T 11364 的规定编制。</p> <p>○：表示该有害物质在该部件所有均质材料中的含量均在 GB/T 26572 规定的限量要求以下。</p> <p>×：表示该有害物质至少在该部件的某一均质材料中的含量超出 GB/T 26572 规定的限量要求。</p>
10	<p>10 或 5 图形含义：此标识是适用于在中国境内销售的电子讯息产品的环保使用期限。</p>
10	<p>此产品使用者只要遵守安全和使用上的注意事项，从生产之日起的十年或五年期间不会对环境污染，也不会对人身和财产造成重大影响。</p>

SIGMA CORPORATION

2-8-15 Kurigi, Asao-ku, Kawasaki-shi, Kanagawa 215-0033 Japan
sigma-global.com/en/

制造商: 株式会社适马 / SIGMA CORPORATION

日本神奈川县川崎市麻生区栗木 2-8-15 号

进口商: 适马贸易(上海)有限公司

上海市长宁区宋园路 65 号 1 号楼 3 楼 1301-1302 单元

售后服务:400-852-8080 代表:021-6233-1086 FAX:021-6233-1167

2023 年 11 月印刷